



## LED STAKE LIGHTS

**(GB)**  
**LED STAKE LIGHTS**  
Operating and safety information

**(FI)**  
**LED-VALOSARJA**  
Asennus-, käyttö- ja turvallisuusohjeet

**(SE)**  
**LED-LJUSSTAVAR**  
Bruks- och säkerhetsanvisningar

**(PL)**  
**OZDOBY ŚWIECĄCE LED**  
Uwagi dotyczące obsługi i bezpieczeństwa

**(LT)**  
**ŠVIEČIANČIOS LED LAZDELĖS**  
Valdymo ir saugos nurodymai

**(EE)**  
**LED VALGUSVARDAD**  
Käsitus- ja ohutusjuhised

**(LV)**  
**LED GAISMAS STIENĪ**  
Lietošanas un drošības norādījumi

**(DE AT CH)**  
**LED-LEUCHTSTÄBE**  
Bedienungs- und Sicherheitshinweise

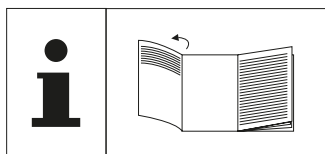

**GB**

Before you start reading, please fold out the illustrations page and familiarise yourself with all of the item's functions.

**FI**

Ennen kuin luet, avaa kuvilla varustettu sivu ja tutustu sitten artikkelin kaikkiin toimintoihin.

**SE**

Vik ut sidan med bilderna innan du läser igenom anvisningarna. Ta sedan reda på hur alla funktioner i artikeln fungerar.

**PL**

Przed lekturą instrukcji obsługi otworzyć stronę z rysunkami i zapoznać się z wszystkimi funkcjami produktu.

**LT**

Prieš skaitydami atsiverskite puslapį su paveikslėliais ir paskui susipažinkite su visomis šio gaminio funkcijomis.

**EE**

Avage enne lugemist joonistega lehekülj ja tutvuge seejärel toote kõikide funktsioonidega.

**LV**

Pirms lasišanas atveriet lapu ar attēliem un iepazīstieties ar visām izstrādājuma funkcijām.

**DE AT CH**

Klappen Sie vor dem Lesen die Seite mit den Abbildungen aus und machen Sie sich anschließend mit allen Funktionen des Artikels vertraut.

GB	Operating and safety information	page	7
FI	Asennus-, käyttö- ja turvallisuusohjeet	sivu	11
SE	Bruks- och säkerhetsanvisningar	sida	15
PL	Uwagi dotyczące obsługi i bezpieczeństwa	strona	19
LT	Valdymo ir saugos nurodymai	puslapis	24
EE	Käsitus- ja ohutusjuhised	lehekülj	28
LV	Lietošanas un drošības norādījumi	lappuse	32
DE/AT/CH	Bedienungs- und Sicherheitshinweise	Seite	36

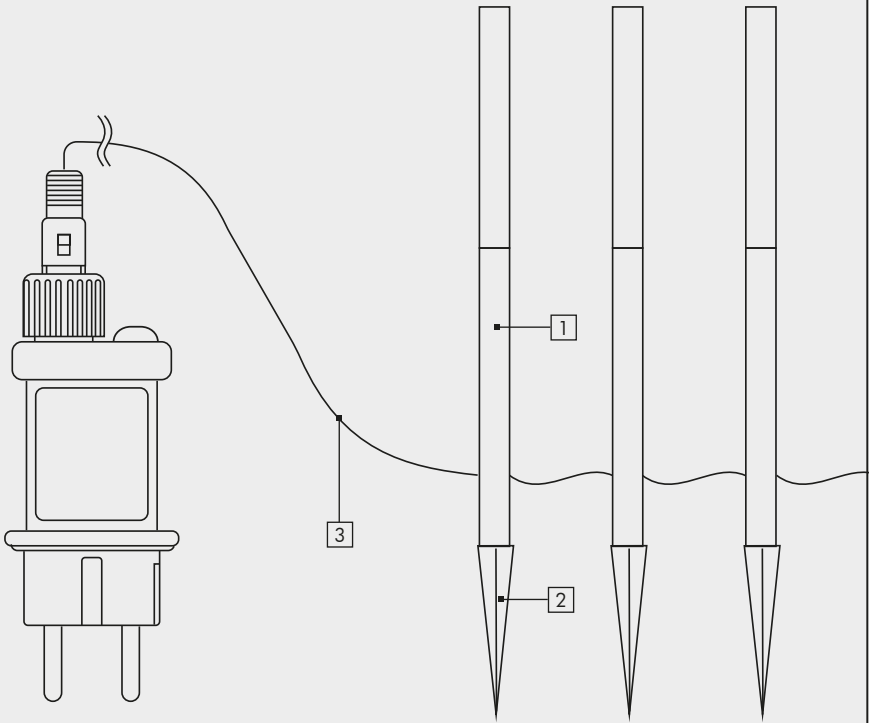
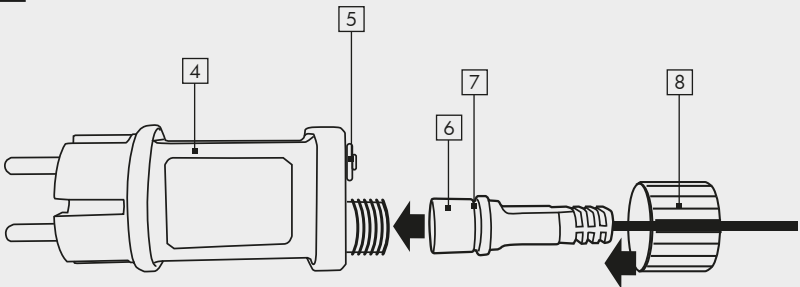
**A****B**

<b>GB</b>	
<b>Introduction</b> .....	7
<b>Explanation of symbols</b> .....	7
<b>Intended use</b> .....	7
<b>Specifications supplied</b> .....	7
<b>Description of parts</b> .....	7
<b>Technical data</b> .....	8
<b>Safety information</b> .....	8
<b>Assembly</b> .....	8
<b>Operating the LED strip lights</b> .....	9
<b>Cleaning and storing</b> .....	9
<b>Troubleshooting</b> .....	9
<b>Disposal</b> .....	9
<b>Warranty</b> .....	9
<b>Service</b> .....	10

<b>SE</b>	
<b>Introduktion</b> .....	15
<b>Förklaring av symboler</b> .....	15
<b>Avsedd användning</b> .....	15
<b>Leveransomfattning</b> .....	15
<b>Komponentbeskrivning</b> .....	15
<b>Tekniska data</b> .....	16
<b>Säkerhetsanvisningar</b> .....	16
<b>Montering</b> .....	16
<b>Ta LED-ljusstavarna i drift</b> .....	17
<b>Rengöring och förvaring</b> .....	17
<b>Åtgärda fel</b> .....	17
<b>Avfallshantering</b> .....	17
<b>Garanti</b> .....	17
<b>Service</b> .....	18

<b>FI</b>	
<b>Johdanto</b> .....	11
<b>Merkkien selitys</b> .....	11
<b>Tuotteen määräystenmukainen käyttö</b> .....	11
<b>Toimitussisältö</b> .....	11
<b>Osien kuvaus</b> .....	11
<b>Tekniset tiedot</b> .....	12
<b>Turvallisuusohjeet</b> .....	12
<b>Asennus</b> .....	12
<b>LED-valosauvojen käyttöönotto</b> .....	13
<b>Puhdistus ja varastointi</b> .....	13
<b>Vianpoisto</b> .....	13
<b>Hävittäminen</b> .....	13
<b>Takuu</b> .....	13
<b>Huolto</b> .....	14

<b>PL</b>	
<b>Wstęp</b> .....	19
<b>Objaśnienie symboli</b> .....	19
<b>Użytkowanie zgodne z przeznaczeniem</b> .....	19
<b>Zakres dostawy</b> .....	20
<b>Opis części</b> .....	20
<b>Dane techniczne</b> .....	20
<b>Uwagi dotyczące bezpieczeństwa</b> .....	20
<b>Montaż</b> .....	21
<b>Uruchamianie latarni LED</b> .....	21
<b>Czyszczenie i przechowywanie</b> .....	21
<b>Usuwanie usterek</b> .....	21
<b>Utylizacja</b> .....	21
<b>Gwarancja</b> .....	22
<b>Serwis</b> .....	23

**LT**

<b>Ižanga</b> .....	24
<b>Ženkly paaiškinimas</b> .....	24
<b>Naudojimas pagal paskirtį</b> .....	24
<b>Tiekiamas rinkinys</b> .....	24
<b>Dalių aprašas</b> .....	25
<b>Techniniai duomenys</b> .....	25
<b>Saugos nurodymai</b> .....	25
<b>Surinkimas</b> .....	25
<b>Šviečiančių strypų su šviesos diodais eksploatavimo pradžia</b> .....	26
<b>Valymas ir laikymas nenaudojant</b> .....	26
<b>Trikčių šalinimas</b> .....	26
<b>Šalinimas</b> .....	26
<b>Garantija</b> .....	26
<b>Klientų aptarnavimas</b> .....	27

**LV**

<b>Ievads</b> .....	32
<b>Simbolu skaidrojums</b> .....	32
<b>Paredzētais pielietojums</b> .....	32
<b>Piegādes komplekts</b> .....	32
<b>Daju apraksts</b> .....	33
<b>Tehniskie dati</b> .....	33
<b>Drošības norādījumi</b> .....	33
<b>Montāža</b> .....	33
<b>LED gaismas stieņu lietošanas sākšana</b> .....	34
<b>Tīrīšana un glabāšana</b> .....	34
<b>Problēmu novēršana</b> .....	34
<b>Utilizācija</b> .....	34
<b>Garantija</b> .....	34
<b>Serviss</b> .....	35

**EE**

<b>Sissejuhatus</b> .....	28
<b>Märkide selgitus</b> .....	28
<b>Sihipärane kasutamine</b> .....	28
<b>Tarnekomplekt</b> .....	28
<b>Osade kirjeldus</b> .....	28
<b>Tehnilised andmed</b> .....	29
<b>Ohutusjuhised</b> .....	29
<b>Montaaž</b> .....	29
<b>LED-valguspulkade kasutuselevõtmine</b> .....	30
<b>Puhastamine ja ladustamine</b> .....	30
<b>Vigade kõrvaldamine</b> .....	30
<b>Jäätmekäitlus</b> .....	30
<b>Garantii</b> .....	30
<b>Teenindus</b> .....	31

**DE AT CH**









<b>Einleitung</b> .....	36
<b>Zeichenerklärung</b> .....	36
<b>Bestimmungsgemäße Verwendung</b> .....	36
<b>Lieferumfang</b> .....	37
<b>Teilebeschreibung</b> .....	37
<b>Technische Daten</b> .....	37
<b>Sicherheitshinweise</b> .....	37
<b>Montage</b> .....	38
<b>LED-Leuchtstäbe in Betrieb nehmen</b> .....	38
<b>Reinigung und Lagerung</b> .....	38
<b>Fehlerbehebung</b> .....	38
<b>Entsorgung</b> .....	38
<b>Garantie</b> .....	39
<b>Service</b> .....	40

# LED strip lights

## ● Introduction

 Congratulations on the purchase of your new device. You have selected a high-quality product. Please read these operating instructions thoroughly and carefully. These instructions are an essential part of the product and contain important information on first-time use and handling. Always observe all safety instructions. If you have any questions or are unsure how to operate the device, please contact your dealer or service centre. Please keep this manual in a safe place and pass it on to third parties where necessary.

## ● Explanation of symbols

-  Read the operating instructions!
-  Direct current
-  Observe warning and safety instructions!
-  Risk of accidents or fatal injury for infants and children
-  Dispose of packaging and equipment in an environmentally friendly manner!
-  Risk of environmental damage from incorrect disposal of batteries
-  This symbol indicates that the product operates with safety extra-low voltage (SELV/PELV, Protection Class III).  
LED strip lights
-  Electrical devices that carry this symbol are rated as Protection Class II.  
Mains adaptor



Suitable for outdoor use

**IP44**

Protected against solid foreign objects with a size of  $\geq 1.0$  mm, splash-proof



With the CE label, the manufacturer confirms that this electrical device complies with the applicable European directives.



Mains adaptor

The "GS" symbol stands for safety-tested. Products that are marked with this symbol meet the requirements of the German Product Safety Act (Produktsicherheitsgesetz).

## ● Intended use

These articles are special products because they can be operated at temperatures below  $-21^{\circ}\text{C}$  and maintain their function. This product is not suitable for commercial use. It is intended solely for decorative purposes in outdoor areas. If used outdoors, the mains adaptor should be connected to an IP44-rated socket. Use this lamp only as outlined in these user instructions. Any other use is considered use other than intended and may result in property damage or even personal injury. The lamp is not a toy. The manufacturer or dealer does not accept any liability for damage caused by use other than intended or misuse. The light is also designed for use at temperatures below zero.

## ● Specifications supplied

- 5 LED strip lights
- 1 mains adaptor
- 1 assembly and operating manual

## ● Description of parts

-  LED strip light

- 2 Ground spike
- 3 Power cable
- 4 Power supply
- 5 PRESS switch
- 6 Connection socket
- 7 Sealing ring
- 8 Sleeve nut

## ● Technical data

Protection class:	IP44
Model number:	972-B
Light source:	10lx
Illumination time:	6 - 18 hour timer
Power:	0.1W
Light output:	10lm
Length of light row:	12 m
Power cable:	5 m
Mains adaptor input voltage:	220 - 240V~, 50 - 60Hz
Mains adaptor output voltage:	4.5 V 

## ● Safety information



### Safety information



#### **⚠ WARNING!**

#### **RISK OF ACCIDENTS OR FATAL INJURY FOR INFANTS AND**

**CHILDREN!** Never leave children unsupervised with the packaging material. There is a danger of suffocation from the packaging material. Children often underestimate the dangers. Always keep children away from the product.

- This product can be used by children aged 8 years and over, as well as by persons

with limited physical, sensory or mental abilities or lacking in experience and knowledge, if they are supervised or have been instructed as to the safe use of the product and understand the resulting hazards. Do not let children play with the product. Cleaning and maintenance may not be carried out by children without proper supervision.

- Do not use the product if you notice any defects.
- The row of lights must not be connected to the mains power supply while still in the packaging.
- Once the light has reached the end of its service life, it must be disposed of in accordance with local disposal regulations. The LEDs are non-replaceable.
- The light must not be used without the sealing ring **7** properly fitted to the cable (see Fig. B)!
- If using the product outdoors, you should only ever connect the mains adaptor **4** to an IP44-rated socket (see Fig. B).
- **RISK OF INJURY!** When removing the light, make sure that you also remove the ground spike **2** so as to avoid any risk of injury (e.g. trip hazard) (see Fig. A).
- **TRIP HAZARD!** Please make sure that the power cable **3** is routed in such a way that nobody can tread on it or trip over it (see Fig. A).

## ● Assembly

**Please note:** Dispose of all packaging material.

**Please note:** Only use the mains adaptor **4** supplied with the product (see Fig. B).

- Fit the LED strip light **1** together with the ground spike **2** (see Fig. A).
- Now connect the power cable **3** to the mains adaptor **4** and then screw the sleeve nut **8** tightly onto the mains adaptor **4** (see Figs. A and B).

**RISK OF INJURY!** When removing the light, make sure that you also remove the ground spike [2] so as to avoid any risk of injury (e.g. trip hazard) (see Fig. A).

## ● Operating the LED strip lights

- Plug the mains adaptor supplied into an IP44-rated socket designed for the purpose. The article will light up in permanently on mode.
- To activate the timer function, press the button marked "PRESS" [5]. The button will then light up green.
- To switch off the article, press the button marked "PRESS" [5] again.

## ● Cleaning and storing

- Switch off the product by pressing the button marked "PRESS" [5] if you wish to stop using it, clean it and store it away (see Fig. B).
- Regularly inspect the LED strip lights for dirt and contamination. Remove any dirt to ensure the product works correctly.
- Clean the product with a clean, damp cloth and a mild detergent.

## ● Troubleshooting

- = Fault
- = Cause
- = Solution
- = The product fails to switch on.
- = The product is switched off.
- = Press PRESS switch [5] to switch the product on (see Fig. B).

## ● Disposal



Note the label on the packaging materials when separating the waste, these are marked with abbreviations (a) and numbers (b)

with the following meanings:

1 - 7: Plastics

20 - 22: Paper and cardboard

80 - 98: Composites



You can obtain information on how to dispose of the used product from your local or city council.



In the interest of environmental protection, do not dispose of the product via the household waste, but rather dispose of it properly. For information on recycling centres and their opening times, please contact your local council.

## ● Warranty

Dear customer, This product comes with a 3-year warranty from the date of purchase. In the event that this product is faulty, you have legal rights against the seller of the product. These statutory rights are not restricted by our warranty as set out below.

### **Warranty terms**

The warranty period begins with the date of purchase. Please keep the original receipt in a safe place. It is required as proof of purchase. If a material or manufacturing defect occurs within three years of the date of purchase, we will repair or replace the product for you free of charge, or refund the purchase price, at our discretion. This warranty service is granted provided that the faulty device and the proof of purchase (receipt) are presented within three years, along with a brief written description of the fault and of when it occurred. If the fault is covered by our warranty, we will return the fixed product or send you a new one. No new warranty period shall begin upon repair or replacement of the product.

### **Warranty period and statutory warranty claims**

The warranty period is not renewed after a



warranty service has been granted. This rule shall also apply for any replaced or repaired parts. Any damage or faults that already existed when buying the product must be reported immediately upon unpacking the product. A fee is charged for any repairs that are carried out after the end of the warranty period.

### Warranty scope

The device was carefully manufactured according to the strictest quality guidelines and thoroughly tested before delivery. The warranty applies to material or manufacturing defects. This warranty does not apply to product parts that are subject to normal wear and tear and can therefore be regarded as wearing parts, or damage to fragile parts, such as switches, rechargeable batteries or parts that are made of glass. This warranty is void if the product has been damaged, improperly used or serviced. To ensure proper use, all instructions included in the manual must be followed carefully. All uses and actions that users are discouraged from or warned of in the manual must be avoided under all circumstances. The product is intended for private household use only, and not for commercial activities. The warranty is void, if the product is treated inappropriately, if force is applied, and in the case of any manipulation that is not carried out by our authorised service branch.

### Warranty processing

To ensure your request is handled swiftly, please observe the following

#### Notes:

- Please have the receipt and the article number (e.g. IAN 123456) ready as proof of purchase for all enquiries.
- Please refer to the type plate on the product, an engraving on the product, the cover of the manual (bottom left) or the sticker on the back or base of the product to find out the product number.

- In the case of any malfunctions or other defects, please call or email the service department indicated below as a first step.
- After your product has been registered as faulty, you can send it to the specified service address, free of charge. Please include the proof of purchase (receipt) and information about the defect and about when it occurred.

### ● Service



Service Great Britain  
Tel.: 00800 80040044  
E-Mail: [administration@mynetsend.de](mailto:administration@mynetsend.de)

**IAN 360464\_2007**

Please have the receipt and the article number (e.g. IAN 12345) ready as proof of purchase for all enquiries.

#### Notes:

- The power supply unit is intended for use as an opera,ng device for lamps.
- This power supply unit can also be operated in no-load mode.

You will find the latest version of the opera,ng instruc,ons on our homepage at: [citygate24.de](http://citygate24.de)

## LED-valosauvat

### • Johdanto



Onnittelut uudesta laitteesta. Olet valinnut korkealaatuisen tuotteen. Lue tämä käyttöopas kokonaan ja huolellisesti. Tämä ohje on osa tuotetta ja sisältää tärkeitä tietoja käyttöönotosta ja käsittelystä. Noudata aina kaikkia turvallisuusohjeita. Jos sinulla on kysyttävää tai olet epävarma laitteen käsittelystä, ota yhteys jälleenmyyjään tai huoltoliikkeeseen. Pidä tämä opas turvallisessa paikassa ja luovuta se tarvittaessa kolmansille osapuolille.

### • Merkkien selitys



Lue käyttöopas!



Tasajännite



Noudata varoituksia ja turvallisuusohjeita!



Lasten suojaaminen tapaturma- ja hengenvaaralta!



Hävitä pakkaus ja laite ympäristöystävällisesti!



Akkujen virheellisen hävittämisen seurauksena voi olla ympäristövahinkoja!



LED-saavuti

Tämä symboli tarkoittaa, että tuote toimii suojamatalajännitteisellä (SELV / PELV) (suojausluokka III).



Verkkoadapteri

Tällä symbolilla merkityt sähkölaitteet kuuluvat suojausluokkaan II.



Soveltuu ulkokäyttöön

### IP44

Suojattu kiinteiltä vierailta esineiltä, joiden halkaisija on  $\geq 1,0$  mm, roiskevesitiivis CE-merkinnällä valmistaja vahvistaa, että tämä sähkölaite on sovellettavien eurooppalaisten direktiivien mukainen.



Verkkoadapteri

Symboli "GS" tarkoittaa testattua turvallisuutta. Tällä symbolilla merkityt tuotteet täyttävät Saksan tuoteturvalain (ProdSG) vaatimukset.

### • Tuotteen määräysten mukainen käyttö

Näissä tuotteissa kysymys on erikoistuotteista, koska niitä voidaan käyttää alle -21 °C:n lämpötiloissa ja ne voivat täyttää tehtävänsä.

Tämä tuote ei sovellu kaupalliseen käyttöön. Se soveltuu koristukseen vain ulkokäyttöön. Kun sitä käytetään ulkona, virtalähde on kytkettävä IP44-pistorasiaan. Käytä valaisinta vain tässä käyttöohjeessa kuvatulla tavalla. Kaikkea muuta käyttöä pidetään sopimattomana ja se voi johtaa omaisuusvahinkoihin tai jopa henkilövahinkoihin. Valaisin ei ole lasten lelu. Valmistaja tai jälleenmyyjä ei vastaa vahingoista, jotka ovat aiheutuneet määräystenvastaisesta tai väärästä käytöstä. Valaisin on suunniteltu myös miinusalueella oleville lämpötiloille.

### • Toimitussisältö

5x LED-valosauvat  
1x Verkko-osa  
1x asennus- ja käyttöopas

### • Osien kuvaus

1 LED-valosauva

- 2 Maapiikki
- 3 Johto
- 4 Verkko-osa
- 5 PRESS -kytkin
- 6 Liitäntärasia
- 7 Tiivisterengas
- 8 Korkki

## ● Tekniset tiedot

Suojausaste:	IP44
Mallin numero:	972-B
Lamppu:	10lx
Toiminta-aika:	6-18 tunnin ajastin
Teho	0,1W
Valovirta:	10lm
Koristevaloketjun pituus	12 m
Virtalähde:	5 m
Verkko-osan syöttöjännite:	220 – 240 V ~ 50 – 60 Hz
Verkko-osan lähtöjännite:	4,5 V 

## ● Turvallisuusohjeet



### Turvallisuusohjeet



### VAROITUS!

#### LASTEN SUOJAAMINEN TAPATURMA- JA

**HENGENVAARALTA!** Lapsia ei saa koskaan jättää pakkausmateriaalien luo ilman valvontaa. Pakkausmateriaalit voivat aiheuttaa tukehtumisvaaran. Lapset usein aliarvioivat vaarat. Lapset on aina pidettävä poissa tuotteen luota.

- Tätä tuotetta voivat käyttää 8-vuotiaat ja sitä vanhemmat lapset sekä henkilöt, joiden

fyysiset, sensoriset tai henkiset kyvyt ovat heikentyneet tai joilla ei ole kokemusta ja tietoa, jos heitä valvotaan tai heitä on opastettu tuotteen turvalliseen käyttöön ja he ymmärtävät siitä aiheutuvat vaarat. Lapset eivät saa leikkiä tuotteella. Tuotteen puhdistus- ja huoltotoimenpiteitä ei saa antaa lasten tehtäväksi ilman valvontaa.

- Tuotetta ei saa käyttää, jos siinä havaitaan vaurioita.
- Valaisinketjua ei saa kytkeä verkkovirtaan, jos se on vielä pakkauksessa.
- Kun valaisin on saavuttanut käyttöikänsä, se on hävitettävä paikallisten hävitysmääräysten mukaisesti. LEDit eivät ole vaihdettavissa.
- Valaisinta ei saa käyttää ilman tiivisterengasta 7, joka on kiinnitetty kunnolla kaapeliin (katso kuva B)!
- Liitä verkko-osa 4 IP44-pistorasiaan vain ulkona käytettäessä (katso kuva B).
- **LOUKKAANTUMISVAARA!** Varmista, että kun valaisin poistetaan, myös maapiikki 2 poistetaan, jotta se ei aiheuta vaaraa (esim. kompastuminen) (katso kuva A).
- **KOMPASTUMISVAARA!** Varmista, että syöttöjohto 3 on asennettu siten, että kukaan ei voi kävellä sen yli tai kompastua (katso kuva A).

## ● Asennus

**Huomio:** Poista pakkausmateriaalit kokonaan.

**Huomio:** Käytä vain oheista virtalähdettä 4 (katso kuva B).

- Liitä LED-valosauva 1 ja maapiikkiin 2 (katso kuva A).
- Liitä nyt syöttöjohto 3 verkko-osaan 4 ja kierrä sitten korkki 8 verkko-osalla 4 (katso kuvat A ja B).

**LOUKKAANTUMISVAARA!** Varmista, että kun valaisin poistetaan, myös maapiikki 2 poistetaan, jotta se ei aiheuta vaaraa (esim. Kompastuminen) (katso kuva A).

## ● LED-valosauvojen käyttöönotto

- Kytke toimitettu virtalähde erityisesti sitä varten suunniteltuun IP44-pistorasiaan. Tuote alkaa valaista jatkuvasti.
- Kytkeäksesi ajastintoiminnon päälle paina „PRESS“-painiketta [5]. Tämä palaa nyt vihreänä.
- Kytkeäksesi tuotteen pois päältä paina „PRESS“-painiketta [5] uudelleen.

## ● Puhdistus ja varastointi

- Kytke tuote pois päältä painamalla „PRESS“-painiketta [5], jos et halua käyttää, puhdistaa ja varastoida tuotetta (katso kuva B).
- Tarkista LED-valosauvat säännöllisesti likaantumisten varalta. Mahdolliset epäpuhtaudet on poistettava tuotteen asianmukaisen toiminnan varmistamiseksi.
- Puhdista tuote nukkaamattomalla, hieman kostutetulla liinalla ja miedolla puhdistusaineella.

## ● Vianpoisto

- = Vika
- = Syy
- = Korjaus
- = Tuote ei käynnisty.
- = Tuote on pois päältä.
- = Kytke laite päälle painamalla PRESS -kytkintä [5] (Katso kuva B).

## ● Hävittäminen



Lajittelun yhteydessä on noudatettava seuraavia lyhenteillä (a) ja numeroilla (b) varustettuja pakkausmateriaalimerkintöjä:

1 – 7: Muovit  
20 – 22: Paperi ja pahvi  
80 – 98: Komposiittimateriaalit



Lisätietoja loppuun käytetyn tuotteen hävittämisvaihtoehdoista on saatavana paikallisilta ympäristöviranomaisilta.



Tuotetta ei ympäristösyistä saa hävittää kotitalousjätteenä. Hävittämisessä on noudatettava asianmukaisia määräyksiä. Tiedot keräyspisteistä ja niiden aukioloajoista ovat saatavissa paikallisilta ympäristöviranomaisilta.

## ● Takuu

Takuuaika on 3 vuotta ostopäivästä lukien. Kuluttajalla on oikeus palauttaa viallinen/ puutteellinen tuote myyjälle. Takuu ei rajoita tätä oikeutta.

### **Takuuehdot**

Takuuaika alkaa ostopäivästä. Säilytä alkuperäinen ostokuitti huolellisesti. Kyseinen asiakirja vaaditaan todisteena ostoksesta. Jos tuotteesta ilmenee materiaali- tai valmistusvirheitä kolmen vuoden kuluessa ostopäivästä, tuote korjataan tai korvataan ilmaiseksi harkintamme mukaan. Tämä takuupalvelu edellyttää, että viallinen laite ja ostotodistus (myyntitodistus) esitetään kolmen vuoden kuluessa ja kuvataan lyhyesti kirjallisesti mikä vika on ja milloin se ilmeni. Jos takuumme kattaa vian, saat takaisin korjatun tai uuden tuotteen. Uutta takuuaikaa ei voida alkaa, kun tuote on korjattu tai vaihdettu.

### **Takuuaika ja lailliset puutteelliset**

## Vaatimukset

Takuu ei pidennä takuuaikaa. Tämä koskee myös vaihdettuja ja korjattuja osia. Mahdollisista vaurioista ja virheistä, joita voi olla jo oston aikana, on ilmoitettava välittömästi pakkauksesta purkamisen jälkeen. Takuuajan jälkeiset korjaukset on maksettava.

## Takuun laajuus

Tuote on valmistettu tiukkojen laatustandardien mukaisesti ja testattu huolellisesti ennen toimitusta. Takuu koskee materiaali- ja valmistusvirheitä. Tämä takuu ei koske tuotteen osia, jotka ovat normaalissa kulumisessa, joten niitä voidaan pitää kulutusosina tai hauraiden osien vaurioitumisena, esim. B. kytkimet, akut tai tuotteet on valmistettu lasista. Takuu raukeaa, jos tuote on vahingoittunut tai sitä on käytetty tai huollettu epäasianmukaisesti. Tuotteen oikeaa käyttöä varten kaikkia käyttöohjeissa lueteltuja ohjeita on noudatettava tarkasti. Käyttöä ja toimia, joita ei suositella tai varoiteta käyttöohjeissa, on vältettävä. Tuote on tarkoitettu vain yksityiseen käyttöön eikä kaupalliseen käyttöön. Takuu raukeaa väärinkäytöksestä, voimankäytöstä ja muista toimenpiteistä, joita valtuutettu huoltokonttorimme ei ole suorittanut.

## Käsittely takuun yhteydessä

Seuraa seuraavia ohjeita varmistaaksesi, että pyyntösi käsitellään nopeasti

### huomio:

- Tiedustelujen yhteydessä on esitettävä ostokuitti ja ilmoitettava tuotenumero (esim. IAN 123456).
- Tuotenumero löytyy tuotteen tyyppikilvestä, tuotteen kaiverruksesta, ohjeiden otsikkosivulta (vasen alaosa) tai tarrasta tuotteen takana tai pohjassa.
- Jos toiminnallisia virheitä tai muita vikoja esiintyy, ota ensin yhteys alla olevaan huolto-osastoon puhelimitse tai

sähköpostitse.

- Voit sitten lähettää vialliseksi todetun tuotteen ostotodistuksella (kuitti) ja yksityiskohdilla siitä, mikä vika on, ja milloin se ilmeni sinulle ilmaiseksi sinulle annetulle palvelusoitteelle.

## ● Huolto

FI

Huolto Suomi

Tel.: 00800 80040044

E-Mail: administration@mynetsend.de

**IAN 360464\_2007**

Tiedustelujen yhteydessä on esitettävä ostokuitti ja ilmoitettava tuotenumero (esim. IAN 12345).

### Vihjeitä:

- Virtalähde on tarkoiteCu käyteCäväksi lamppujen hallintalaiCeena.
- Tätä virtalähdeCä voidaan käyCää myös lepo,lassa.

KäyCöohjeen uusimman version löydät ko,sivultamme osoiCeesta citygate24.de

## LED-ljusstavar

### ● Introduktion



Vi gratulerar dig till ditt köp av denna produkt. Du har därmed bestämt dig för en högkvalitativ produkt. Läs noggrant igenom hela bruksanvisningen. Denna anvisning hör till produkten och innehåller viktiga instruktioner för driftstart och hantering. Beakta alltid samtliga säkerhetsanvisningar. Om du har frågor eller är osäker på hur produkten ska hanteras måste du kontakta din återförsäljare eller vår serviceavdelning. Förvara denna anvisning på en säker plats och se till att den står till andra personers förfogande.

### ● Förklaring av symboler



Läs igenom bruksanvisningen!



Likspänning



Läs igenom varnings- och säkerhetsanvisningarna!



Livsfara och olycksrisk för barn och småbarn!



Avfallshantera förpackningen och produkten miljövänligt!



Risk för miljöskador om laddbara batterier avfallshanteras felaktigt!



LED-stavar

Denna symbol betyder att produkten drivs med skyddsklenspänning (SELV / PELV) (skyddsklass III).



Nätadapter

Elapparater som är märkta med den här symbolen tillhör skyddsklass II.



Anpassad för utomhusbruk

### IP44

Skyddad mot fasta främmande föremål med diameter  $\geq 1,0$  mm, striltät



Med CE-märkningen bekräftar tillverkaren att den här elapparaten följer gällande europeiska direktiv.



Nätadapter

Symbolen "GS" står för certifierad säkerhet. Produkter som är märkta med det här tecknet motsvarar de krav som anges i den tyska produktsäkerhetslagen (ProdSG).

### ● Avsedd användning

Hos dessa artiklar handlar det om specialprodukter då de kan användas vid temperaturer på under  $-21$  °C och fortfarande utföra sina funktioner. Den här produkten är inte avsedd för kommersiell användning. Den är endast avsedd till att användas för utomhusdekorerung. Vid utomhusbruk ska du ansluta nätdelen till ett IP44 eluttag. Använd bara belysningen enligt den här bruksanvisningen. All annan användning gäller som ej avsedd och kan resultera i materiella skador och även personskador. Belysningen är ingen barnleksak. Tillverkaren eller återförsäljaren tar inget ansvar för skador som uppkommit av ej avsedd eller felaktig användning. Belysningen är även konstruerad för minusgrader.

### ● Leveransomfattning

5 x LED-ljusstavar  
1 x nätdel  
1 x monterings- och bruksanvisning

### ● Komponentbeskrivning

- 1 LED-ljusstav
- 2 Jordspett

- 3 Tilledning
- 4 Nätdel
- 5 PRESS-brytare
- 6 Anslutningsbussning
- 7 Tätningsring
- 8 Skyddskåpa

## ● Tekniska data

Kapslingsklass:	IP44
Modellnummer:	972-B
Ljuskälla:	10lx
Lystid:	6–18 timmars timer
Effekt:	0,1W
Ljusström:	10lm
Belysningskedjans längd:	12 m
Tilledning elström:	5 m
Ingångsspänning nätdel:	220–240 V ~ 50–60 Hz
Utgångsspänning nätdel:	4,5 V ===

## ● Säkerhetsanvisningar



### Säkerhetsanvisningar



#### ▲ VARNING!

#### LIVSFARA OCH OLYCKSRISK FÖR BARN OCH SMÅBARN!

Lämna aldrig barn utan uppsikt med förpackningsmaterial. Det finns risk för kvävning av förpackningsmaterial. Barn underskattar ofta riskerna. Håll alltid barn på tillräckligt avstånd från produkten.

- Denna produkt kan användas av barn från 8 års ålder samt av personer med begränsade fysiska, sensoriska eller mentala förmågor eller som saknar

erfarenhet och kunskap, under förutsättning att de hålls under uppsikt eller har instruerats om säker användning av produkten och förstår vilka faror som kan uppstå. Barn får inte leka med produkten. Barn får endast rengöra och underhålla produkten under uppsikt.

- Använd inte produkten om du har konstaterat skador.
- Ljusslingan får inte anslutas till elnätet medan den fortfarande befinner sig i förpackningen.
- När lampan har uppnått sin fulla livslängd ska den kastas enligt lokala föreskrifter för avfallshantering. Lysdioderna kan inte bytas ut.
- Belysningen får inte användas utan en korrekt fastsatt tätningsring [7] på kabeln (se bild B)!
- Vid utomhusanvändning ansluter du bara nätdelen [4] till ett IP44 eluttag (se bild B).
- **RISK FÖR PERSONSKADOR!** Kontrollera att även jordspettet [2] följer med när belysningen tas bort så att det inte utgör någon fara (t.ex. risk för att personer snavar, se bild A).
- **RISK FÖR ATT SNAVA!** Kontrollera att tilledningen [3] har dragits så att inga personer kan gå eller snava över den (se bild A).

## ● Montering

**Märk:** Ta av allt förpackningsmaterial.



**Märk:** Använd endast bifogad nätdel [4] (se bild B).

- Koppla ihop LED-ljusstaven [1] med jordspettet [2] se bild A).
- Nu ansluter du tilledningen [3] till nätdelen [4] och skruvar sen fast skyddskåpan [8] på nätdelen [4] (se bild A och B).

**RISK FÖR PERSONSKADOR!** Kontrollera att även jordspettet [2] följer med när belysningen tas bort så att det inte utgör någon fara (t.ex. risk för att personer snavar,

se bild A).

## ● **Ta LED-ljusstavarna i drift**

- Anslut den bifogade nätdelen till ett lämpligt IP44-stickuttag. Artikeln börjar lysa kontinuerligt.
- Tryck på "PRESS"-knappen  för att slå på timerfunktionen. Denna lyser nu grönt.
- Tryck på "PRESS"-knappen  igen för att koppla ifrån artikeln.

## ● **Rengöring och förvaring**

- Tryck på "PRESS"-knappen  för att koppla ifrån produkten om den inte längre ska användas eller rengöras och läggas undan (se bild B). Kontrollera regelbundet om LED-ljusstavarna är smutsiga. Åtgärda dem för att produkten ska fungera utan begränsningar.
- Rengör produkten med en luddfri, lätt fuktad duk och ett mildt rengöringsmedel.

## ● **Åtgärda fel**

- = Fel
- ⊙ = Orsak
- = Lösning
- = Produkten slås inte på.
- ⊙ = Produkten har slagits ifrån.
- = PRESS-knappen  för att slå på produkten (se bild B).

## ● **Avfallshantering**



Beakta märkningen på förpackningsmaterial vid källsorteringen. Dessa är försedda med förkortningar (a) och nummer (b) med följande betydelse:

- 1–7: Plaster
- 20–22: Papper och kartong
- 80–98: Kompositmaterial



Din kommun kan informera dig om andra möjligheter för

avfallshantering av den uttjänta produkten.



Kasta inte den uttjänta produkten i hushållssoporna utan lämna in den till ett insamlingsställe i din kommun. Tänk på att skydda miljön. Din kommun kan informera dig om närmaste insamlingsställe och öppettiderna.

## ● **Garanti**

Bästa kund, vi ger 3 års garanti på denna produkt räknat från köpdatum. Om brister föreligger i denna produkt har du lagstadgade rättigheter gentemot försäljaren av produkten. Dessa lagstadgade rättigheter begränsas inte av vår garanti som beskrivs nedan.

### **Garantivillkor**

Garantitiden gäller från datumet när produkten köptes. Förvara originalkassakvittot på en säker plats. Detta behöver du som köpebevis. Om ett material- eller fabriktionsfel uppstår inom tre år efter köpdatum, kommer vi - efter eget omdöme - att reparera eller ersätta produkten utan kostnad, eller att betala tillbaka köpebeloppet. Detta garantiåtagande förutsätter att den defekta produkten och köpebeviset (kassakvittot) uppvisas inom senast tre år. Bifoga en skriftlig förklaring om vilka brister som föreligger och när den uppstod. Om defekten omfattas av vår garanti kommer vi att reparera produkten eller skicka dig en ny produkt. När produkten repareras eller ersätts startar ingen ny garantitid.

### **Garantitid och lagstadgade anspråk vid brister**

Garantitiden förlängs inte när garantin tas i anspråk. Detta gäller även för ersatta och reparerade delar. Ev. skador och brister som finns redan vid köpet ska rapporteras omedelbart efter att produkten har packats



upp. Reparationer som krävs efter att garantitiden har gått ut debiteras.

### Garantiomfattning

Produkten har tillverkats enligt stränga kvalitetsvillkor och kontrollerats noggrant före leverans. Garantin gäller för material- och fabrikationsfel. Denna garanti gäller inte för produktdelar som är utsatta för normalt slitage och därför kan betraktas som slitagedelar, inte heller för skador på bräckliga delar, t.ex. brytare, batterier eller sådana delar som är tillverkade av glas. Denna garanti förfaller om produkten skadas, inte används på avsett vis eller inte har underhållits. För en avsedd användning av produkten ska alla anvisningar som anges i bruksanvisningen beaktas noggrant. Undvik tvunget användningssyften eller handlingar som det avråds ifrån i bruksanvisningen eller som det varnas för. Produkten är endast avsedd för privat bruk och inte för kommersiell användning. Vid otillåten eller felaktig behandling, användning av våld samt vid ingrepp som inte utförs av vår auktoriserade servicetjänst upphör garantin att gälla.

### Reglering i garantifall

För en snabb hantering av ditt ärende vill vi att du beaktar följande

#### Anvisningar:

- Spara alltid på kassakvittot och artikelnumret (t.ex. IAN 123456) eftersom de gäller som köpebevis vid förfrågningar.
- Artikelnumret anges på typskylten på produkten, graverat på produkten, på försättsbladet i bruksanvisningen (nedtill vänster) eller på dekalen på baksidan eller undersidan av produkten.
- Om funktionsfel eller andra brister uppstår vill vi be dig att först kontakta nedanstående serviceavdelning på telefon eller e-post.
- En produkt som har konstaterats vara defekt kan du returnera portofritt till den angivna serviceadressen. Bifoga ett köpebevis

(kassakvitto) och en förklaring om bristen och när den uppstod.

### ● Service

SE

Service Sverige

Tel.: 00800 80040044

E-Mail: [administration@mynetsend.de](mailto:administration@mynetsend.de)

**IAN 360464\_2007**

Spara alltid på kassakvittot och artikelnumret (t.ex. IAN 12345) eftersom de gäller som köpebevis vid förfrågningar.

#### Tips:

- Strömförsörjningsenheten är avsedd aC användas som styrutrustning för lampor.
- Denna strömförsörjningsenhet kan också drivas i viloläge.

Du hiCar den senaste versionen av bruksanvisningen på vår hemsida på: [citygate24.de](http://citygate24.de)

## Latarnie LED

### ● Wstęp

 Gratulujemy zakupu nowego produktu. Nasz produkt jest wyrobem wysokiej jakości. Przed pierwszym użyciem uważnie przeczytać niniejszą instrukcję obsługi. Stanowi ona nieodłączną część produktu i zawiera istotne informacje dotyczące uruchamiania oraz użytkowania produktu. Zawsze przestrzegać uwag dotyczących bezpieczeństwa. W razie pytań lub wątpliwości związanych z użytkowaniem produktu zapraszamy do kontaktu ze sprzedawcą lub placówką serwisową. Instrukcję starannie przechowywać i w razie potrzeby przekazać innym użytkownikom.

### ● Objaśnienie symboli



Przeczytać instrukcję obsługi!



Napięcie stałe



Przestrzegać komunikatów ostrzegawczych i uwag dotyczących bezpieczeństwa!



Zagrożenie życia i niebezpieczeństwo wypadku niemowląt i dzieci!



Opakowanie i produkt poddać ekologicznej utylizacji!



Szkody środowiskowe związane z nieprawidłową utylizacją akumulatorów!



Latarnie LED

Ten symbol wskazuje, że produkt wykorzystuje bardzo niskie napięcie znamionowe (SELV/PELV) (klasa ochronności III).



Zasilacz

Urządzenia elektryczne oznaczone tym symbolem spełniają wymogi II. klasy ochronności.



Produkt odpowiedni do użytku poza pomieszczeniami

**IP44**

Ochrona przed obcymi ciałami stałymi o średnicy 1,0 mm i większej, ochrona przed bryzgami wody z dowolnego kierunku.



Umieszczając znak CE producent deklaruje, że urządzenie elektryczne spełnia wymogi dyrektyw europejskich.



Zasilacz

Symbol „GS” oznacza „sprawdzone bezpieczeństwo”. Produkty oznakowane tym symbolem spełniają wymogi niemieckiej ustawy o bezpieczeństwie produktów (niemiecki skrót ProdSG).

### ● Użytkowanie zgodne z przeznaczeniem

Artykuły są produktami specjalnymi, ponieważ można je użytkować w temperaturze poniżej -21°C i zachowują w tych warunkach swoją funkcjonalność. Produkt nie jest przeznaczony do zastosowań komercyjnych. Nadaje się wyłącznie do tworzenia dekoracji poza pomieszczeniami. Na cza użytku poza pomieszczeniem zasilacz trzeba podłączyć do gniazdka sieciowego IP44. Latarni wolno używać wyłącznie zgodnie opisem zamieszczonym w niniejszej instrukcji obsługi. Każde inne zastosowanie jest niezgodne z przeznaczeniem i może prowadzić do szkód materialnych, a nawet uszczerbku na zdrowiu. Latarnia nie służy do zabawy. Producent i sprzedawca nie

ponoszą odpowiedzialności za szkody stanowiące następstwo użycia nieprawidłowego i niezgodnego z przeznaczeniem. Latarnia została zaprojektowana w sposób umożliwiający pracę w temperaturach ujemnych.

## ● Zakres dostawy

5 latarni LED  
1 zasilacz  
1 instrukcja montażu i obsługi

## ● Opis części

- 1 Latarnia LED
- 2 Szpikulec
- 3 Przewód
- 4 Zasilacz
- 5 PRESS przycisk
- 6 Gniazdo przyłączeniowe
- 7 Pierścień uszczelniający
- 8 Nakrętka złączkowa

## ● Dane techniczne

Stopień ochrony: IP44  
Model: 972-B  
Źródło światła: 10 lx  
Czas świecenia: Programator czasowy w zakresie od 6 do 18 godzin  
Moc: 0,1 W  
Strumień świetlny: 10 lm  
Długość łańcucha świetlnego: 12 m  
Przewód zasilający: 5 m  
Napięcie na wejściu zasilacza: 220–240 V ~ 50–60 Hz

Napięcie na wyjściu zasilacza: 4,5 V 

## ● Uwagi dotyczące bezpieczeństwa



### Uwagi dotyczące bezpieczeństwa



### **! OSTRZEŻENIE!** **ZAGROŻENIE ŻYCIA I NIEBEZPIECZEŃSTWO**

**WYPADKU NIEMOWLĄT I DZIECI!** Dzieci nie pozostawiać bez nadzoru w pobliżu opakowania. Niebezpieczeństwo uduszenia elementami opakowania. Dzieci często nie dostrzegają niebezpieczeństw. Utrzymywać dzieci z dala od produktu.

- Produktu wolno używać dzieciom od 8. roku życia i osobom o ograniczonych zdolnościach fizycznych, sensorycznych oraz mentalnych, jak również osobom niedoświadczonym i nieposiadającym odpowiedniej wiedzy, wyłącznie pod nadzorem i po udzieleniu instrukcji na temat bezpiecznego obchodzenia się z produktem oraz pod warunkiem zrozumienia zagrożeń z tym związanych. Dzieciom nie wolno bawić się produktem. Dzieciom nie wolno bez nadzoru czyścić i konserwować produktu.
- W razie stwierdzenia jakichkolwiek uszkodzeń produktu nie wolno użytkować.
- Łańcucha świetlnego nie wolno podłączać do zasilania sieciowego dopóki znajduje się w opakowaniu.
- Po zakończeniu żywotności latarnię poddać utylizacji zgodnej z obowiązującymi lokalnie przepisami. LED nie nadają się do wymiany.
- Latarni nie wolno używać bez prawidłowo zamontowanego pierścienia uszczelniającego  na przewodzie (patrz rys. B)!

- Na czas użytkowania poza pomieszczeniami zasilacz [4] podłączyć wyłącznie do gniazdka elektrycznego IP44 (patrz rys. B).
- **NIEBEZPIECZEŃSTWO OBRAŻEŃ!** Ze względów bezpieczeństwa zapewnić, że wraz z demontażem latarni zostanie usunięty również szpikuliec [2] (np. niebezpieczeństwo potknięcia) (patrz rys. A).
- **NIEBEZPIECZEŃSTWO POTKNIĘCIA!** Zapewnić takie ułożenie przewodu [3], żeby nie było możliwe deptanie go ani potknięcie się o niego (patrz rys. A).

## ● Montaż

**Informacja:** Usunąć wszystkie elementy opakowania.

**Informacja:** Używać wyłącznie dołączonego zasilacza [4] (patrz rys. B).

- Połączyć latarnię LED [1] ze szpikulcem [2] (patrz rys. A).
- Połączyć przewód [3] z zasilaczem [4], a następnie mocno nakręcić nakrętkę złączkową [8] na zasilacz [4] (patrz rys. A i B).

**NIEBEZPIECZEŃSTWO OBRAŻEŃ!** Ze względów bezpieczeństwa zapewnić, że wraz z demontażem latarni zostanie usunięty również szpikuliec [2] (np. niebezpieczeństwo potknięcia) (patrz rys. A).

## ● Uruchamianie latarni LED

- Dostarczony zasilacz włożyć do odpowiedniego gniazdka elektrycznego IP44. Artykuł zaczyna świecić w trybie ciągłym.
- Aby włączyć funkcję programatora czasowego, nacisnąć przycisk „PRESS” [5]. Świeci się on na zielono.
- Aby wyłączyć artykuł, ponownie nacisnąć przycisk „PRESS” [5].

## ● Czyszczenie i przechowywanie

- W przypadku nieużywania oraz przed rozpoczęciem czyszczenia lub przechowywania wyłączyć produkt naciskając przycisk „PRESS” [5] (patrz rys. B).
- Regularnie sprawdzać latarnie LED pod kątem ewentualnych zabrudzeń. Aby zapewnić bezusterkowe działanie produktu, bezzwłocznie usuwać odkryte zabrudzenia.
- Produkt czyścić niekłaczącą, lekko wilgotną szmatką z dodatkiem łagodnego środka czyszczącego.

## ● Usuwanie usterek

- = Usterka
- ⊙ = Przyczyna
- = Rozwiązanie
- = Produkt nie włącza się.
- ⊙ = Produkt jest wyłączony.
- = Aby włączyć produkt, użyć PRESS przycisk [5] (patrz rys. B).

## ● Utylizacja



Segregując odpady zwracać uwagę na oznakowanie materiałów opakowaniowych. Użyte skróty (a) oraz liczby (b) mają następujące znaczenie:

1–7: tworzywa sztuczne  
 20–22: papier i tektura  
 80 – 98: materiały kompozytowe

Informacji dotyczących możliwości utylizacji zużytego produktu udzielają organy administracji gminnej lub komunalnej.



Ze względu na ochronę środowiska zużytego produktu nie wolno wyrzucać razem z odpadami komunalnymi. Trzeba go przekazać

do utylizacji zgodnej z obowiązującymi przepisami. Informacji dotyczących punktów odbioru zużytego sprzętu oraz ich godzin otwarcia udzielają odpowiednie organy administracji publicznej.

## ● **Gwarancja**

Droży Klienci, poczynszy od daty zakupu urządzenie jest objęte 3-letnią gwarancją. W przypadku stwierdzenia wad produktu konsumentowi przysługują ustawowe prawa, których można dochodzić od sprzedawcy. Przedstawiona poniżej gwarancja w żaden sposób nie narusza praw wynikających z obowiązujących przepisów.

### **Warunki gwarancji**

Okres gwarancyjny zaczyna bieg w dniu zakupu. Proszę zachować paragon. Jest on wymagany jako potwierdzenie dokonania zakupu. W razie wystąpienia – w ciągu trzech lat od daty zakupu – wady materiałowej lub produkcyjnej urządzenia nasza firma podejmie decyzję, czy dokonać bezpłatnej naprawy wadliwego produktu, jego wymiany lub zwrotu kosztów zakupu. Świadczenie gwarancyjne wymaga dla swej skuteczności przedłożenia w ciągu trzech lat od daty zakupu wadliwego urządzenia oraz dowodu sprzedaży (paragonu) i krótkiego pisemnego opisu, na czym polega wada i kiedy wystąpiła. Jeśli wada jest objęta naszą gwarancją, wyślemy do Państwa naprawiony lub nowy produkt. Przeprowadzenie naprawy lub wymiana urządzenia na nowe nie rozpoczynają biegu nowego okresu gwarancyjnego.

### **Okres gwarancji i prawne roszczenia z tytułu wad**

Okres gwarancji nie jest przedłużany przez rękojmię. Dotyczy to również części wymienianych i naprawianych. Wszelkie

uszkodzenia lub wady stwierdzone już przy zakupie trzeba zgłaszać natychmiast po rozpakowaniu produktu. Po upływie okresu gwarancyjnego naprawy wykonuje się odpłatnie.

### **Zakres gwarancji**

Urządzenie zostało wyprodukowane z zachowaniem należytej staranności, zgodnie z surowymi wytycznymi jakościowymi oraz dokładnie sprawdzone przed dostawą. Usługa gwarancyjna obejmuje usunięcie wad materiałowych lub produkcyjnych. Niniejsza gwarancja nie obejmuje części produktu, które podlegają normalnemu zużyciu i które należy postrzegać jako materiały eksploatacyjne, oraz uszkodzeń elementów łatwo ulegających uszkodzeniom mechanicznym, np. przełączniki, akumulatory lub elementy szklane. Roszczenia gwarancyjne wygasają, jeżeli produkt jest zniszczony, był używany nieprawidłowo lub poddawany nieodpowiedniej konserwacji. Aby prawidłowo użytkować produkt, trzeba dokładnie przestrzegać wszystkich wskazówek zawartych w instrukcji obsługi. Za wszelką cenę należy unikać zastosowań i działań, które są odradzane lub przed którymi nie przestrzega się w instrukcji obsługi. Produkt jest przeznaczony wyłącznie do użytku prywatnego i nie wolno go używać do celów komercyjnych. Gwarancja traci ważność w przypadku niewłaściwego użytkowania i nieprawidłowej obsługi, użycia siły i manipulacji, które nie zostały przeprowadzone autoryzowaną placówką serwisową.

### **Realizacja roszczeń gwarancyjnych**

Aby zapewnić szybkie rozpatrzenie wniosku, prosimy o przestrzeganie następujących zasad:

- Przed zgłoszeniem zapytania przygotować paragon kasowy stanowiący potwierdzenie

zakupu oraz odpowiedni nr artykułu (np. IAN 123456).

- Numer artykułu można znaleźć na tabliczce znamionowej produktu, na grawerunku na produkcie, na stronie tytułowej instrukcji obsługi (na dole po lewej stronie) lub na naklejce z tyłu lub na spodzie produktu.
- W przypadku wystąpienia usterek działania lub innych usterek, najpierw skontaktować się telefonicznie lub mailowo, z serwisem, którego adres znajduje się poniżej.
- Następnie produkt uznany za wadliwy można nieodpłatnie wysłać na podany adres serwisu. Do przesyłki trzeba załączyć dowód zakupu (paragon) i krótki opis wady oraz czasu jej wystąpienia.

Zgodnie z Kodeksem Cywilnym art. 581 §1 wraz z wymianą urządzenia lub ważnej części czas gwarancji rozpoczyna się na nowo.

## ● **Serwis**

PL

Serwis Polska

Tel.: 00800 80040044

E-Mail: [administration@mynetsend.de](mailto:administration@mynetsend.de)

**IAN 360464\_2007**

Przed zgłoszeniem zapytania przygotować paragon kasowy stanowiący potwierdzenie zakupu oraz odpowiedni nr artykułu (np. IAN 12345).

### **Notatki:**

- Zasilacz jest przeznaczony do stosowania jako urządzenie do obsługi lamp.
- Zasilacz ten może pracować również w trybie bez obciążenia.

Najnowsza wersja instrukcji obsługi znajduje się na naszej stronie internetowej: [citygate24.de](http://citygate24.de)

## Šviečiantys strypai su šviesos diodais

### ● Ižanga



Sveikiname įsigijus naują prietaisą. Jūs pasirinkote kokybišką gaminį.

Atidžiai perskaitykite visą šią naudojimo instrukciją. Ši instrukcija yra gaminio dalis, joje pateikta svarbių gaminio pradėjimo naudoti ir naudojimo nurodymų. Visada laikykitės visų saugos nurodymų. Jei turite klausimų ar nesate tikri dėl prietaiso naudojimo, susisieki su savo prekybininku arba klientų aptarnavimo tarnyba. Būtinai išsaugokite šią instrukciją ir, jei reikia, perduokite ją kitiems asmenims.

### ● Ženklių paaiškinimas



Perskaitykite naudojimo instrukciją!



Nuolatinė įtampa



Atkreipkite dėmesį į įspėjamuosius ir saugos nurodymus!



Mažiems vaikams ir vaikams gresia nelaimingų atsitikimų ir mirtinas pavojus!



Pakuotę ir prietaisą išmeskite saugodami aplinką!



Netinkamai išmetant akumulatorius daroma žala aplinkai!



Strypai su šviesos diodais

Šis simbolis reiškia, kad gaminyje veikia naudojant saugią ypač žemą įtampą (SELV / PELV) (III apsaugos klasė).



Tinklo adapteris

Šiuo simboliu pažymėti elektriniai prietaisai priskiriami II apsaugos klasei.



Tinka naudoti lauke

**IP44**

Apsaugotas nuo kietų svetimkūnių, kurių skersmuo  $\geq 1,0$  mm, atsparus aplaistymui



CE ženklu gamintojas patvirtina, kad šis elektros prietaisas atitinka Europoje galiojančias direktyvas.



Tinklo adapteris

Simbolis „GS“ nurodo, kad sauga buvo patikrinta. Šiuo ženklu pažymėti gaminiai atitinka Vokietijos produktų saugos įstatymo (ProdSG) reikalavimus. (CH ir GB – neatitinka!)

### ● Naudojimas pagal paskirtį

Šios prekės yra specialūs gaminiai, kurie gali būti eksploatuojami ir savo funkcijas atlieka žemesnėje nei  $-21$  °C temperatūroje. Šis gaminyje nėra skirtas komerciniam naudojimui. Tai yra dekoracija, pritaikyta naudoti tik lauke. Naudojant lauke maitinimo blokas turi būti jungiamas prie IP44 kištukinio lizdo. Šviestuvą naudokite tik taip, kaip aprašyta šioje naudojimo instrukcijoje. Bet koks kitoks naudojimas yra laikomas naudojimu ne pagal paskirtį ir taip naudojant gali būti padaryta materialinės žalos ar net žalos asmenims. Šviestuvas nėra žaislas. Gamintojas ar pardavėjas neprisiima atsakomybės už žalą, padaromą naudojant ne pagal paskirtį ar netinkamai. Šviestuvas pritaikytas naudoti ir neigiamos temperatūros diapazone.

### ● Tiekiamas rinkinys

5 šviečiantys strypai su šviesos diodais  
1 maitinimo blokas  
Surinkimo ir naudojimo instrukcija, 1 vnt.

## ● Dalių aprašas

- 1 Šviečiantis strypas su šviesos diodais
- 2 Į žemę įbedamas iešmas
- 3 Laidas
- 4 Maitinimo blokas
- 5 PRESS jungiklis
- 6 Prijungimo lizdas
- 7 Sandarinimo žiedas
- 8 Užmaunamasis gaubtelis

## ● Techniniai duomenys

Apsaugos laipsnis:	IP44
Modelio numeris:	972-B
Lempa:	10 lx
Švietimo trukmė:	6–18 valandų nustatymo laikmatis
Galia:	0,1W
Šviesos srautas:	10 lm
Švieselių grandinės ilgis:	12 m
El. srovės tiekimo laidas:	5 m
Maitinimo blokui teikiama įėjimo įtampa:	220–240 V ~ 50–60 Hz
Iš maitinimo bloko išeinanti išėjimo įtampa:	4,5 V 

## ● Saugos nurodymai



### Saugos nurodymai







#### **⚠ ĮSPĖJIMAS!**

**MAŽIEMS VAIKAMS IR  
VAIKAMS GRESIA**

**NELAIMINGŲ ATSTIKIMŲ IR MIRTINAS**

**PAVOJUS!** Niekada nepalikite neprižiūrimų vaikų su pakuotės medžiagomis. Pakuotės medžiagos kelia pavojų uždusti. Vaikai dažnai neįvertina pavojų. Vaikai visada turi būti atokiai nuo gaminio.

- Šį gaminį gali naudoti 8 metų amžiaus ir vyresni vaikai, taip pat silpnesnių fizinių, jausminių ar protinių gebėjimų asmenys arba mažai patirties ir žinių turintys asmenys, jei jie yra prižiūrimi arba išmokyti saugiai naudoti gaminį, ir supranta, kokių gali kilti pavojų. Vaikams su gaminiu žaisti draudžiama. Valymo ir naudotojo atliekamų techninės priežiūros darbų neleidžiama atlikti neprižiūrimiems vaikams.
- Nenaudokite gaminio, jei aptikote kokių nors pažeidimų.
- Šviečiančios girliandos negalima įjungti į tinklą, jei ji dar yra pakuotėje.
- Pasibaigus šviestuvo eksploatavimo trukmei, jį reikia išmesti vadovaujantis vietinėmis atliekų šalinimo taisyklėmis. Šviesos diodai yra nekeičiami.
- Šviestuvo negalima naudoti, jei prie kabelio tinkamai nepritvirtintas sandarinimo žiedas  (žr. B pav.)!
- Naudodami lauke maitinimo bloką  jungkite tik prie IP44 kištukinio lizdo (žr. B pav.).
- **PAVOJUS SUSIŽEISTI!** Užtikrinkite, kad nuėmę šviestuvą, kartu pašalinsite ir į žemę įbedamą iešmą , kad jis nekeltų pavojaus (pvz., suklupti) (žr. A pav.).
- **PAVOJUS SUKLUPTI!** Užtikrinkite, kad laidas  pravestas taip, kad niekas negalėtų per jį eiti ar užkliuvęs suklupti (žr. A pav.).

## ● Surinkimas

**Nuoroda:** pašalinkite visas pakuotės medžiagas.

**Nuoroda:** naudokite tik pridedamą maitinimo bloką  (žr. B pav.).

Šviečiantį strypą su šviesos diodais 



įsmeikite kartu su į žemę įbedamu strypu [2] (žr. A pav.).

- Dabar prijunkite laidą [3] prie maitinimo bloko [4], paskui prie maitinimo bloko [4] prisukite užmaunamąjį gaubtelį [8] (žr. A ir B pav.).

**PAVOJUS SUSIŽEISTI!** Užtikrinkite, kad nuėmę šviestuvą, kartu pašalinsite ir į žemę įbedamą iešmą [2], kad jis nekeltų pavojaus (pvz., suklipti) (žr. A pav.).

## ● Šviečiančių strypų su šviesos diodais eksploatavimo pradžia

- Įkiškite komplektacijoje esantį maitinimo bloką į IP44 kištukinį lizdą. Gaminys pradeda nuolat šviesti.
- Norėdami įjungti laikmačio funkciją paspauskite mygtuką „PRESS“ [5]. Dabar jis šviečia žaliai.
- Norėdami gaminį išjungti dar kartą paspauskite mygtuką „PRESS“ [5].

## ● Valymas ir laikymas nenaudojant

- Kai gaminio nenaudojate, jį valote ir norite laikyti nenaudodami, išjunkite jį paspausdami mygtuką „PRESS“ [5] (žr. B pav.).
- Reguliariai patikrinkite, ar šviečiantys strypai su šviesos diodais neužteršti. Nuvalykite nešvarumus, kad gaminys neprikaištingai veiktų.
- Gaminį valykite nespūkuojančia, šiek tiek sudrėkinta šluoste ir švelniu valikliu.

## ● Trikčių šalinimas

- = Triktis
- ⊙ = Priežastis
- = Sprendimas
- = Gaminys neįsijungia.
- ⊙ = Gaminys išjungtas.
- = Gaminį įjungsite paspausdami mygtuką „PRESS“ [5] (žr. B pav.).

## ● Šalinimas



Rūšiuodami atliekas atsižvelkite į pakuotės medžiagų ženklinius; jos ženklinamos šiais trumpiniais (a) ir skaičiais (b):

1–7: plastikai  
20–22: popierius ir kartonas  
80–98: sudėtinės medžiagos



Informacijos apie galimus nebenaudojamo gaminio šalinimo būdus sužinosite savo savivaldybės arba miesto administracijoje.



Saugokite aplinką ir neišmeskite nebetinkamo naudoti gaminio kartu su buitinėmis atliekomis, pristatykite jį į tinkamas šalinimo vietas. Informacijos apie surinkimo vietas ir jų darbo laiką jums suteiks kompetentinga administracija.

## ● Garantija

Gerbiama pirkėja, gerbiamas pirkėjas, šiam gaminui nuo įsigijimo datos suteikiama 3 metų garantija. Išryškėjus šio gaminio trūkumams, gaminio pardavėjas užtikrina Jums teisės aktais reglamentuojamas teises. Toliau išdėstytomis garantijos teikimo sąlygomis šios Jūsų teisės aktais reglamentuojamos teisės neapribojamos.

### Garantijos sąlygos

Garantijos teikimo laikotarpis skaičiuojamas nuo pirkimo datos. Išsaugokite originalų kasos čekį. Jo reikia kaip pirkimo įrodymo.

Jei per trejus metus nuo šio gaminio pirkimo datos išryškėtų medžiagų ar gamybos trūkumų, gaminį savo nuožiūra nemokamai pataisykite arba pakeisite, arba grąžinsite pirkimo kainą. Garantija suteikiama, jei per trejų metų laikotarpį pateikiamas sugedęs prietaisas ir įsigijimo dokumentai (kasos čekis) ir defektas trumpai aprašomas raštu bei nurodoma, kada jis atsirado. Jei defektui taikoma mūsų garantija, jums grąžinamas sutaisytas arba naujas produktas. Sutaisius ar pakeitus produktą neprasideda naujas garantijos laikotarpis.

### **Garantijos laikas ir įstatymų nustatyti reikalavimai dėl trūkumų**

Garantija nepratęsia garantinio laikotarpio. Tai taikoma ir pakeistoms bei sutaisytoms dalims. Apie visus pirkimo metu nustatytus sugadinimus ir trūkumus reikia pranešti nedelsiant išpakavus. Po garantinio laikotarpio už remontą reikia mokėti.

### **Garantijos apimtis**

Prietaisas pagamintas laikantis kruopštumo principų ir prieš pristatant buvo išbandytas. Garantija taikoma tik medžiagų arba gamybos trūkumams. Garantija netaikoma įprastai dylančioms produkto dalims, priskiriamoms prie susidėvintųjų dalių kategorijos, arba lūžtančių (dužių) dalių, pvz., jungiklių, akumuliatorių ar iš stiklo pagamintų dalių pažeidimams. Garantija negalioja, jei produktas buvo apgadintas, netinkamai naudojamas ar prižiūrimas. Norint teisingai naudoti gaminį, būtina tiksliai laikytis visų naudojimo instrukcijoje pateiktų nurodymų. Reikia būtinai vengti naudojimo tikslų ir veiksmų, kurie naudojimo instrukcijoje nerekomenduojami arba apie kuriuos įspėjama. Produktas yra skirtas tik asmeniniam, o ne komerciniam naudojimui. Garantija nustoja galioti dėl piktnaudžiavimo ir netinkamo elgesio, jėgos naudojimo ir taisyčių, kuriuos atliko ne mūsų įgaliotasis aptarnavimo skyrius.

### **Garantinis atvejis**

Norėdami užtikrinti, kad greitai išspręstume jūsų problemą, vadovaukitės toliau pateiktomis nuorodomis:

- Kreipdamiesi koku nors klausimu dėl gaminio, kaip pirkimo dokumentą turėkite kasos čekį ir žinokite gaminio numerį (pvz., IAN 123456).
- Gaminio numerį rasite gaminio duomenų plokštelėje, gaminio graviūroje, jūsų instrukcijos tituliname puslapyje (apačioje kairėje) arba ant lipduko kitoje produkto pusėje arba jo apačioje.
- Jei atsiranda funkciniių trikdžių ar kitų trūkumų, pirmiausia susisiekite su nurodytu aptarnavimo skyriumi telefonu arba el. paštu.
- Tuomet jūsų nurodytu adresu jums pateikis įsigijimo dokumentą (kasos čekį) ir informaciją apie defektą ir kada jis atsirado, jums nemokamai atsiunčiamas produktas, kurį užregistravote kaip nekokybišką.

### **● Klientų aptarnavimas**

LT

Aptarnavimas Lietuvoje  
Tel.: 00800 80040044  
E-Mail: administration@mynetsend.de

**IAN 360464\_2007**

Kreipdamiesi koku nors klausimu dėl gaminio, kaip pirkimo dokumentą turėkite kasos čekį ir žinokite gaminio numerį (pvz., IAN 12345).

### **Patarimai:**

- Mai, nimo blokas skirtas naudoti, kaip lempos valdymo įtaisas.
- Šį mai, nimo bloką taip pat galima naudoti, tuščiajia eiga.

Naujausią naudojimo instrukcijos versiją galite rasti mūsų pagrindiniame puslapyje: [citygate24.de](http://citygate24.de)

## LED-valguspulgad

### ● Sissejuhatus



Õnitleme Teid uue seadme ostu puhul. Olete sellega otsustanud kvaliteetse toote kasuks. Palun lugege see käsitsusjuhend täielikult ja hoolikalt läbi. Antud juhend kuulub toote juurde ja sisaldab tähtsaid juhiseid kasutuselevõtmiseks ja käsitsemiseks. Järgige alati kõiki ohutusjuhiseid. Kui Teil peaks olema küsimusi või olete ebakindel seadme käsitsemise osas, siis võtke palun ühendust oma edasimüüja või teeninduspunkti. Palun hoidke käesolev juhend hoolikalt alles ja edastage see vajaduse korral kolmandale osapoolale.

### ● Märkide selgitus



Lugege käsitsusjuhendit!



Alalispinge



Järgige hoiatus- ja ohutusjuhiseid!



Oht elule ja õnnetusohut väikelastele ja lastele!



Utiliseerige pakend ja seade keskkonnasäästlikult!



Keskonnakahjud akude vale utiliseerimise tõttu!



LED pulgad

See sümbol tähendab, et toode töötab kaitsevõikepingega (SELV / PELV) (kaitseklass III).



Võrguadapter

Selle sümbolioga tähistatud elektriseadmed kuuluvad kaitseklassi II.



Sobiv kasutamiseks välitingimustes

### IP44

Kaitstud tahkete võõrkehade eest läbimõõduga  $\geq 1,0$  mm, pritsevee eest kaitstud



CE-märgisega kinnitab tootja, et see elektriseade vastab kehtivatele Euroopa direktiividele.



Võrguadapter

Sümbol „GS“ tähendab kontrollitud ohutust. Selle märgiga tähistatud tooted vastavad Saksa tooteohutuse seaduse (ProdSG) nõuetele.

### ● Sihipärane kasutamine

Nende toodete puhul on tegemist eritoodetega, sest neid saab kasutada temperatuuridel alla  $-21$  °C ja nad täidavad sealjuure oma funktsiooni.

See toode ei ole sobiv ärialaseks kasutamiseks. See on sobiv ainult dekoreerimiseks välitingimustes. Välitingimustes kasutamisel tuleb võrguplokk ühendada IP44-pistiikupessa. Kasutage valgustit ainult käesolevas kasutusjuhendis kirjeldatud viisil. Igasugune muu kasutamine on mittesihipärane ja võib tekitada materiaalseid kahjusid või isegi isikukahjusid. Valgusti ei ole laste mänguasi. Tootja või müüja ei võta endale vastutust mittesihipärasest või valest kasutamisest tekkivate kahjude eest. Valgusti on ette nähtud kasutamiseks ka miinustemperatuuridel.

### ● Tarnekomplekt

5x LED-valguspulka

1x võrguplokk

1x montaaži- ja käsitsusjuhend

### ● Osade kirjeldus

- 1 LED-valguspulk
- 2 Maavai
- 3 Ühenduskaabel

- 4 Võrguplokk
- 5 PRESS-lüliti
- 6 Ühenduspesa
- 7 Tihendusrõngas
- 8 Kaitsekork

## ● Tehnilised andmed

Kaitseaste:	IP44
Mudeli number:	972-B
Valgusallikas:	10 lx
Põlemiskestus:	6 - 18 tunni taimer
Võimsus:	0,1 W
Valgusvoog:	10 lm
Valgusketi pikkus:	12 m
Voolu ühenduskaabel:	5 m
Võrguploki sisendpinge:	220 – 240 V ~ 50 – 60 Hz
Võrguploki väljundpinge:	4,5 V ===

## ● Ohutusjuhised



### Ohutusjuhised



#### ▲ HOIATUS!

#### ELU- JA ÕNNETUSOHT VÄIKELASTELE JA LASTELE! Ärge

jätke lapsi pakkematerjaliga mitte kunagi ilma järelevalveta. Esineb lämbumisohu pakkematerjali tõttu. Lapsed alahindavad sageli ohte. Hoidke lapsed alati tootest eemal.

- Seda toodet võivad kasutada lapsed alates 8. eluaastast ja vanemad ning isikud, kellel on vähenenud füüsilised, sensoorsed või mentaalsed võimed või kellel puuduvad kogemused ja teadmised, kui nad on

järelevalve all või neid on instrueeritud toote ohutu kasutamise osas ja nad saavad aru sellest tulenevatest ohtudest. Lapsed ei tohi tootega mängida. Lapsed ei tohi ilma järelevalveta teostada puhastamist ja kasutajahooldust.

- Ärge kasutage toodet, kui tuvastate mingeid kahjustusi.
- Valgusketti ei tohi ühendada vooluvõrku, kui see on vee pakendis.
- Kui valgusti kasutusea lõpp on kätte jõudnud, tuleb valgusti käidelda vastavalt kohalikele jäätmekäitluseeskirjadele. LEDid pole vahetatavad.
- Valgustit ei tohi kasutada ilma kaablile nõuetekohaselt paigaldatud tihendusrõngata 7 (vt joonis B)!
- Ühendage võrguplokk 4 välistingimustes kasutamisel ainult IP44-pistikupessa (vt joonis B).
- **VIGASTUSOHT!** Veenduge, et valgusti eemaldamisel eemaldatakse ka maavai 2, et see ei tekitaks ohtu (nt komistamine) (vt joonis A).
- **KOMISTUSOHT!** Veenduge, et ühenduskaabel 3 paigaldatakse nii, et keegi ei saaks üle selle joosta või selle otsa komistada (vt joonis A).

## ● Montaaž

**Märkus:** Eemaldage pakkematerjal täielikult.

**Märkus:** Kasutage ainult tarnekomplekti kuuluvat võrguplokki 4 (vt joonis B).

- Palun ühendage LED-valguspulk 1 maavaiaga 2 (vt joonis A).
- Palun ühendage nüüd ühenduskaabel 3 võrguplokiga 4 ja seejärel kruvige kaitsekork 8 võrguploki 4 kinni (vt joonised A ja B).

**VIGASTUSOHT!** Veenduge, et valgusti eemaldamisel eemaldatakse ka maavai 2, et see ei tekitaks ohtu (nt komistamine) (vt joonis A).

## ● LED-valguspulkade kasutuselevõtmine

- Ühendage tarnekomplekti kuuluv võrguplokk selleks sobivasse IP44 pistikupessa. Toode hakkab püsivalt helenduma.
- Taimeri funktsiooni sisselülitamiseks vajutage nuppu „PRESS“ [5] uuesti. See põleb nüüd roheliselt.
- Toote väljalülitamiseks vajutage uuesti nuppu „PRESS“ [5].

## ● Puhastamine ja ladustamine

- Kui te ei soovi toodet kasutada ning tahate seda puhastada ja ladustada, lülitage toode nupu „PRESS“ [5] lülitamisega välja (vt joonis B).
- Kontrollige regulaarselt LED-valguspulkadel mustumist. Kõrvaldage need toote laitmatu talitluse tagamiseks.
- Puhastage toodet mittenaarnevava, kergelt niisutatud lapi ja neutraalse puhastusvahendiga.

## ● Vigade kõrvaldamine

- = Viga
- ⊙ = Põhjus
- = Lahendus
- = Toode ei lülitu sisse.
- ⊙ = Toode on välja lülitatud.
- = Vajutage toote sisselülitamiseks PRESS-lülitit [5] (vt joonis B).

## ● Jäätmekäitlus



Jälgige jäätmete sorteerimisel pakkematerjalide tähistust, need on tähistatud lühendite (a) ja numbritega (b), millel on järgmine tähendus:

- 1– 7: Plastid
- 20 – 22: Paber ja papp

80 – 98: Komposiitmaterjalid



Teavet kasutatud toote jäätmekäitluse võimaluste kohta saate küsida kohalikust valla- või linnavalitsusest.



Keskonnakaitse huvides ärge visake kasutatud toodet olmejäätmete hulka, vaid suunake see asjatundlikku jäätmekäitluse. Kogumispunktide ja nende lahtiolekuaegade kohta saate küsida oma pädevast ametiasutusest.

## ● Garantii

Väga austatud klient! Te saate käesolevale seadmele 3 aastat garantiid alates ostu kuupäevast. Antud toote puuduste korral on Teil toote müüja suhtes seaduslikud õigused. Neid seaduslikke õigusi ei piira meie alljärgnevalt esitatud garantii.

### Garantiitingimused

Garantii tähtaeg algab ostukuupäevaga. Palun hoidke kassatšeki originaal hästi alles. Seda läheb vaja ostu tõendamiseks. Kui kolme aasta jooksul alates selle toote ostukuupäevast ilmnevad tootel materjali- või tootmisvead, siis toode - meie valikul - kas remonditakse, asendatakse tasuta või tagastatakse ostuhind. Selle garantiinõude eelduseks on, et kolmeaastase tähtaja jooksul esitatakse defektne seade ja ostudokument (kassatšekk) ja kirjeldatakse lühidalt kirjalikult toote puudusi ning nende ilmumise aega. Kui defekt kuulub meie garantii alla, saate tagasi remonditud või uue toote. Toote remontimise või väljavahetamisega uut garantiiaega ei arvestata.

### Garantiiaeg ja seadusega ettenähtud reklamatsioonid

Garantiiaega ei pikendata. See kehtib ka asendatud ja remonditud osade kohta.

Võimalikest kahjustustest ja puudustest, mis olid olemas juba ostu ajal, tuleb teavitada kohe pärast pakendist väljavõtmist. Pärast garantiiaja möödumist tehtavad remondid on tasulised.

### Garantii maht

Seade on valmistatud rangeid kvaliteedinõudeid järgides ning on enne tarnimist hoolikalt kontrollitud. Garantii teenus kehtib materjali- või tootmisvigade kohta. See garantii ei laiene toote osadele, mis kuuluvad tavakasutuse käigus ja mida vaadeldakse seetõttu kui kuluvasi, samuti osadele või kahjustustele kergesti purunevatel osadel, nt lülititel, akudel või klaasist valmistatud osadel. Garantii muutub kehtetuks, kui toode on kahjustatud, seda pole asjatundlikult kasutatud või hooldatud. Toote asjatundlikuks kasutamiseks tuleb täpselt järgida kõiki selles kasutusjuhendis toodud instruksioone. Tingimata tuleb vältida kasutusviise ja toiminguid, mida kasutusjuhendis ei soovitata või mille eest hoiatatakse. Toode on mõeldud vaid isiklikuks kasutamiseks ja mitte töenduslikuks kasutamiseks. Garantii kaotab kehtivuse, kui toodet on sobimatult ja mittesihipäraselt kasutatud, kui selle juures on rakendatud jõudu, või selle juures läbiviidud toiminguid ei teostanud meie volitatud teenindusesindus.

### Garantiijuhtumi menetlemine

Teie probleemi kiireks käsitlemiseks järgige palun järgmisi

#### Juhised:

- Palun hoidke kõikige päringute jaoks alles kassatšekk ja toote number (nt IAN 123456), mis tõendab teie ostu.
- Toote numbrit vaadake palun toote tüübisildilt, tootele tehtud graveeringu näol, teie juhendi tiitellehelt (all vasakul) või toote tagaküljel või all olevalt kleebiselt.
- Kui tootel ilmnevad talitusvead või muud puudused, võtke kõigepealt telefoni või e-posti teel ühendust alljärgnevalt nimetatud

teenindusosakonnaga.

- Defektseks hinnatud toote saate seejärel tasuta saata teile teavitatud teenindusaadressil, lisades ostudokumendi (kassatšeki) ja selgituse, milles puudus seisneb ning millal see ilmnis.

### ● Teenindus



Teenindus Eestis

Tel.: 00800 80040044

E-Mail: [administration@mynetsend.de](mailto:administration@mynetsend.de)

### IAN 360464\_2007

Palun hoidke kõigi päringute jaoks kassatšekk ja artikli number (nt IAN 12345) ostutõendina käepärast.

### Vihjed:

- Toiteallikas on eCe nähtud kasutamiseks lampide juh, misseadmena.
- Seda toiteallikat saab kasutada ka tühikäigul.

Kasutusjuhendi uusima versiooni leiate meie kodulehelt: [citygate24.de](http://citygate24.de)

## LED gaismas stieņi

### • Ievads



Apsveicam jūs ar jaunas iekārtas iegādi! Jūs esat izšķīries par labu augstvērtīgam produktam. Lūdzu, pilnībā un uzmanīgi izlasiet šo lietošanas pamācību. Šī pamācība ir daļa no šā produkta komplektācijas, un tajā ir iekļauta svarīga informācija par lietošanas sākšanu un izmantošanu. Obligāti ievērojiet visas drošības instrukcijas. Ja jums rodas jautājumi vai neesat pārliecināts par produkta izmantošanu, lūdzu, sazinieties ar savu pārdevēju vai servisa sniedzēju. Lūdzu, rūpīgi glabājiet šo pamācību un, ja nepieciešams, nododiet to trešajai personai.

### • Simbolu skaidrojums



Izlasiet lietošanas pamācību!



Līdzspriegums



Ievērojiet brīdinājumus un drošības instrukcijas!



Dzīvības un negadījumu riski mazuļiem un bērniem!



Utilizējiet iepakojumu un iekārtu videi draudzīgā veidā!



Akumulatoru nepareiza utilizācija var izraisīt kaitējumu videi!



LED stieņi

Šis simbols nozīmē, ka produkts strādā ar drošo mazspriegumu (SELV/PELV) (III aizsardzības klase).



Tīkla adapters

Ar šo simbolu marķētas elektroierīces pieder II aizsardzības klasei.



Piemērots lietošanai ārpus telpām

### IP44

Ar aizsardzību pret cietiem svešķermeņiem, kuru diametrs ir  $\geq 1,0$  mm, ar aizsardzību pret ūdens šļakatām



Ar CE marķējumu ražotājs apstiprina, ka šī elektroierīce atbilst spēkā esošajām Eiropas Savienības vadlīnijām.



Tīkla adapters

Simbols „GS” norāda uz pārbaudītu drošību. Ar šādu zīmi marķēti produkti atbilst Vācijas Iekārtu un produktu drošuma likuma (Produktsicherheitsgesetz) (ProdSG) prasībām. (CH un GB nē!)

### • Paredzētais pielietojums

Šie izstrādājumi ir speciālie izstrādājumi, jo tos var ekspluatēt pie temperatūrām zem  $-21$  °C un tie spēs izpildīt savas funkcijas. Šis produkts nav piemērots komerciālai izmantošanai. Tā ir piemērota tikai dekorēšanai ārpus telpām. Izmantojot ārpus telpām, tīkla adapters ir jāpieslēdz IP44 kontaktligzdai. Izmantojiet gaismekli tikai tā, kā aprakstīts šajā lietošanas pamācībā. Nekāda cita veida izmantošana neatbilst paredzētajam lietojumam un var izraisīt materiālos zaudējumus un pat kaitējumu cilvēkiem. Gaismeklis nav bērnu rotaļlieta. Ražotājs vai tirgotājs neuzņemas nekāda veida atbildību par zaudējumiem, kas radušies paredzētajam pielietojumam neatbilstošas vai nepareizas lietošanas gadījumā. Gaismeklis ir piemērots arī temperatūrām zem nulles.

### • Piegādes komplekts

5 x LED gaismas stieņi

1 x tīkla adapters

1 x montāžas un lietošanas pamācība

## ● Daļu apraksts

- 1 LED gaismas stienis
- 2 Zemē iespraužams iesms
- 3 Pievads
- 4 Tikla adapters
- 5 PRESS slēdzis
- 6 Pieslēguma ligzda
- 7 Blīvgredzens
- 8 Kupolveida uzgalis

## ● Tehniskie dati

Aizsardzības veids:	IP44
Modeļa numurs:	972-B
Gaismas avots:	10lx
Gaismas ieslēgšanās ilgums:	6–18 stundu taimeris
Jauda:	0,1W
Gaismas plūsma:	10lm
Lampīņu virtenes garums:	12 m
Strāvas pievads:	5 m
Tikla adaptera ieejas spriegums:	220–240 V ~ 50–60 Hz
Tikla adaptera izejas spriegums:	4,5 V 

## ● Drošības norādījumi



### Drošības norādījumi







### **▲ BRĪDINĀJUMS!**

### **DZĪVĪBAS UN NEGADĪJUMU RISKI MAZUĻIEM UN BĒRNIEM!**

Nekādā gadījumā neļaujiet bērniem bez uzraudzības piekļūt iepakojuma materiālam. Pastāv aizrīšanās ar iepakojuma materiālu



risks. Bērni bieži nenovērtē draudus. Bērniem vienmēr jāatrodas atstatos no produkta.

- Šo produktu var izmantot bērni, sākot no 8 gadu vecuma, kā arī personas ar ierobežotām fiziskajām, uztveres vai garīgajām spējām vai pieredzes un zināšanu trūkumu, ja tās uzrauga vai instruē par produkta drošu lietošanu un tās izprot lietošanas dēļ potenciāli radītos riskus. Bērni nedrīkst rotāties ar produktu. Tīrīšanu un lietotāja veicamo apkopi nedrīkst veikt bērni bez pieskatīšanas.
- Neizmantojiet produktu, ja konstatējat kādus bojājumus.
- Lampīņu virteni nedrīkst pieslēgt tikla strāvas apgādei, ja tā vēl atrodas iesaiņojumā.
- Ja gaismeklis ir nokalpojies savu darbmūžu, tas ir jāatbilstīgi vietējiem utilizācijas priekšrakstiem. LED nav maināmas.
- Gaismekli nedrīkst izmantot, ja pie kabeļa nav atbilstīgi noteikumiem uzstādīta blīvgredzena  (skatīt B att.).
- Izmantojot ārpus telpām, pieslēdziet tikla adapteru  tikai IP44 kontaktligzdai (skatīt B att.).
- **SAVAINOJUMA DRAUDI!** Aizvācot gaismekli, pārļiecinieties, ka tiek aizvākts arī zemē iespraužamais iesms , lai tas neradītu risku (piemēram, klupšanas risku) (skatīt A att.).
- **KLUPŠANAS RISKS!** Pārļiecinieties, ka pievads  ir izvietots tā, lai nevienam nenāktos staigāt tam pāri, proti, lai nevienam aiz tā nevarētu pakļupt (skatīt A att.).

## ● Montāža

**Norāde:** Pilnībā noņemiet iepakojuma materiālu.

**Norāde:** Izmantojiet tikai piegādes komplektā iekļauto tikla adapteru  (skatīt B att.).

- Lūdzu, saspraudiet kopā LED gaismas stieni  un zemē iespraužamo iesmu  (skatīt A att.).



- Pēc tam, lūdzu, savienojiet pievadu **3** ar tīkla adapteru **4** un pēc tam kupolveida uzgali **8** pieskrūvējiet pie tīkla adaptera **4** (skatīt A un B att.).

**SAVAINOJUMA DRAUDI!** Aizvācot gaismekli, pārliecinieties, ka tiek aizvākts arī zemē iespraudzamais iesms **2**, lai tas neradītu risku (piemēram, klupšanas risku) (skatīt A att.).

## ● **LED gaismas stieņu lietošanas sākšana**

- Iespraudiet piegādes komplektā iekļauto tīkla adapteru tam paredzētā IP44 kontaktligzdā. Prece sāk ilgstoši spīdēt.
- Lai ieslēgtu taimera funkciju, nospiediet „PRESS” pogu **5**. Tā tagad spīd zaļā krāsā.
- Lai izslēgtu precī, vēlreiz nospiediet „PRESS” pogu **5**.

## ● **Tīrīšana un glabāšana**

- Izslēdziet produktu, nospiežot „PRESS” pogu **5**, ja neizmantojat produktu, vēlaties to notīrīt un noglabāt (skatīt B att.).
- Regulāri pārbaudiet, vai LED gaismas stieņi nav kļuvuši netīri. Novērsiet šo problēmu, lai produkts varētu darboties bez traucējumiem.
- Tīriet produktu ar neplūksnjošu, viegli samitrinātu drānu un maigu tīrīšanas līdzekli.

## ● **Problēmu novēršana**

- = Problēma
- = Cēlonis
- = Risinājums
- = Produkts neieslēdzas.
- = Produkts ir izslēgts.
- = Nospiediet PRESS pogu **5**, lai ieslēgtu produktu (skatīt B att.).

## ● **Utilizācija**



Šķirojot atkritumus, ievērojiet iepakojuma materiālu marķējumus; tie ir marķēti ar saīsinājumiem (a) un numuriem (b) ar šādām nozīmēm:

- 1–7: plastmasa
- 20–22: papīrs un kartons
- 80–98: kompozīts materiāls



Par nokalpojuša produkta utilizācijas iespējām interesējieties savas pašvaldības vai pilsētas pārvaldē.



Lai sargātu vidi, neizmetiet produktu sadzīves atkritumos, bet veiciet pareizu utilizāciju. Informāciju par savākšanas punktiem un to darbalauku var saņemt pie to vadības.

## ● **Garantija**

Godātā kliente, cienītais klient! Jūs saņemat šai ierīcei 3 gadu garantiju no iegādes datuma. Gadījumā, ja produktam atklājas defekti, jums attiecībā pret produkta pārdevēju ir likumā atrunātas tiesības. Mūsu turpmāk apskatītā garantija neierobežo šīs likumā atrunātas tiesības.

### **Garantijas noteikumi**

Garantijas termiņš sākas iegādes datumā. Lūdzu, kārtīgi uzglabājiet oriģinālo kases čeku. Tas ir nepieciešams kā pirkuma pierādījums. Ja trīs gadu laikā no šī produkta iegādes datuma tiek konstatēti materiāla vai ražošanas defekti, tad mēs – pēc savas izvēles – to bez maksas salabosim, aizstāsīm vai atmaksāsīm jums pirkuma cenu. Šīs garantijas sniegšanas priekšnosacījums ir, ka trīs gadu termiņa laikā tiek uzrādīta ierīce ar defektu un pirkuma kvīts (kases čeks) un īsi rakstveidā izklāstīts, kāds tieši ir trūkums un kad tas ir radies. Ja defektu sedz mūsu garantija, jūs

atpakaļ saņemsiet salabotu vai jaunu produktu. Produkta remonta vai maiņas gadījumā nesākas jauns garantijas periods.

### **Garantijas termiņš un likumīgās pretenzijas attiecībā uz trūkumiem**

Garantijas termiņš garantijas sniegšanas gadījumā netiek pagarināts. Tas ir spēkā arī nomainītām vai salabotām daļām. Ja tiek konstatēti bojājumi vai trūkumi, kas, iespējams, pastāvējuši jau pirkuma brīdī, par tiem jāziņo uzreiz pēc izpakošanas. Pēc garantijas termiņa beigām par remontu ir jāmaksā.

### **Garantijas apjoms**

Ierīce ir rūpīgi ražota saskaņā ar stingrām kvalitātes normām un pirms piegādes kvalificēti pārbaudīta. Garantija attiecas uz materiāla un ražošanas defektiem. Šī garantija neattiecas uz produkta daļām, kas ir pakļautas normālam nolietojumam un tāpēc ir uzskatāmas par dilstošajām daļām, kā arī uz plīstošu daļu, piemēram, slēdžu, akumulatoru vai no stikla izgatavoto daļu, bojājumiem. Šī garantija zaudē spēku, ja produkts ir ticis bojāts, nav izmantots pareizi vai nav tikusi pareizi veikta apkope. Lai nodrošinātu lietpratīgu produkta lietošanu, ir precīzi jāievēro visas lietošanas pamācībā sniegtās instrukcijas. Obligāti jāizvairās no pielietojuma un rīcības, par ko brīdina vai ko pilnībā aizliedz lietošanas pamācība. Produkts ir paredzēts tikai privātai, ne komerciālai lietošanai. Rīkojoties ļaunprātīgi un nelietpratīgi, piemērojot varu un veicot tajā manipulācijas, ko nav izpildījušas mūsu pilnvarotās servisa filiāles, garantija zaudē savu spēku.

### **Garantijas gadījuma apstrādes process**

Lai nodrošinātu ātru jūsu gadījuma apstrādi, lūdzu, izpildiet šādas

#### **Norādes:**

- Lūdzu, visiem pieprasījumiem sagatavojiet kases čeku un preces numuru (piemēram,

IAN 123456) kā pirkuma pierādījumu.

- Preces numuru lūdzu skatīt uz produkta datu plāksnes (apakšā pa kreisi) vai gravīras, lietošanas pamācības titullapā (apakšā pa kreisi) vai uz uzlīmes produkta priekšpusē vai apakšpusē.
- Ja rodas darbības traucējumi vai citi trūkumi, vispirms sazinieties ar turpmāk minēto servisa nodaļu pa tālruni vai e-pastā.
- Produktu, kam reģistrēts defekts, pievienojot pirkuma kvīti (kases čeku) un norādot trūkuma būtību un parādīšanās brīdi, jūs varat bez maksas nosūtīt uz jums paziņoto servisa adresi.

### **● Serviss**



Serviss Latvija

Tel.: 00800 80040044

E-Mail: [administration@mynetsend.de](mailto:administration@mynetsend.de)

**IAN 360464\_2007**

Lūdzu, visiem pieprasījumiem sagatavojiet kases čeku un artikula numuru (piemēram, IAN 12345) kā pirkuma pierādījumu.

### **Padomi:**

- Barošanas bloks ir paredzēts izmantošanai kā lukturu vadības ierīci.
- Šo barošanas bloku var darbināt arī dīkstāvē.

Lietošanas instrukcijas jaunāko versiju varat atrast mūsu mājas lapā: [citygate24.de](http://citygate24.de)

# LED-Leuchtstäbe

## • Einleitung

 Wir beglückwünschen Sie zum Kauf Ihres neuen Gerätes. Sie haben sich damit für ein hochwertiges Produkt entschieden. Bitte lesen Sie diese Bedienungsanleitung vollständig und sorgfältig durch. Diese Anleitung gehört zum Produkt und enthält wichtige Hinweise zur Inbetriebnahme und Handhabung. Beachten Sie immer alle Sicherheitshinweise. Sollten Sie Fragen haben oder unsicher in Bezug auf die Handhabung des Gerätes sein, setzen Sie sich bitte mit Ihrem Händler oder der Servicestelle in Verbindung. Bewahren Sie diese Anleitung bitte sorgfältig auf und geben Sie sie ggf. an Dritte weiter.

## • Zeichenerklärung



Bedienungsanleitung lesen!



Gleichspannung



Warn- und Sicherheitshinweise beachten!



Lebens- und Unfallgefahr für Kleinkinder und Kinder!



Entsorgen Sie Verpackung und Gerät umweltgerecht!



Umweltschäden durch falsche Entsorgung der Akkus!



LED Stäbe

Dieses Symbol bedeutet, dass das Produkt mit Schutzkleinspannung (SELV / PELV) arbeitet (Schutzklasse III).



Netzadapter

Mit diesem Sybol gekennzeichnete Elektrogeräte gehören der Schutzklasse II an.



Für den Außenbereich geeignet

**IP44**

Geschützt gegen feste Fremdkörper mit Durchmesser  $\geq 1,0$  mm, spritzwassergeschützt



Mit der CE-Kennzeichnung bestätigt der Hersteller, dass dieses Elektrogerät den geltenden europäischen Richtlinien entspricht.



Netzadapter

Das Symbol „GS“ steht für geprüfte Sicherheit. Produkte, die mit diesem Zeichen gekennzeichnet sind, entsprechen den Anforderungen des deutschen Produktsicherheitsgesetzes (ProdSG).

## • Bestimmungsgemäße Verwendung

Bei diesen Artikeln handelt es sich um Spezialprodukte, da sie bei Temperaturen unter  $-21$  °C betrieben werden können und ihre Funktionen erfüllen. Dieses Produkt ist nicht geeignet für den kommerziellen Gebrauch. Es ist für die Dekoration im Außenbereich geeignet. Beim Gebrauch im Außenbereich ist das Netzteil an eine IP44-Steckdose anzuschließen. Verwenden Sie die Leuchte nur wie in dieser Bedienungsanleitung beschrieben. Jede andere Verwendung gilt als nicht bestimmungsgemäß und kann zu Sachschäden oder sogar zu Personenschäden führen. Die Leuchte ist kein Kinderspielzeug. Der Hersteller oder Händler übernimmt keine Haftung für Schäden, die durch nicht bestimmungsgemäßen oder falschen Gebrauch entstanden sind. Die Leuchte ist auch für Temperaturen im Minusbereich ausgelegt.

## ● Lieferumfang

5x LED-Leuchtstäbe  
1x Netzteil  
1x Montage- und Bedienungsanleitung

## ● Teilebeschreibung

- 1 LED-Leuchtstab
- 2 Erdspieß
- 3 Zuleitung
- 4 Netzteil
- 5 PRESS-Button
- 6 Anschlussbuchse
- 7 Dichtungsring
- 8 Überwurfkappe

## ● Technische Daten

Schutzart: IP44  
Modellnummer: 972-B  
Leuchtmittel: 10lx  
Leuchtdauer: 6–18 Stunden Timer  
Leistung: 0,1W  
Lichtstrom: 10lm  
Länge der Lichterkette: 12m  
Zuleitung Strom: 5m  
Eingangsspannung Netzteil: 220–240 V ~  
50–60 Hz  
Ausgangsspannung Netzteil: 4,5V  $\equiv \equiv \equiv$

## ● Sicherheitshinweise



### Sicherheitshinweise



#### **! WARNUNG!**

#### **LEBENS- UND UNFALLGEFAHR FÜR KLEINKINDER UND**

**KINDER!** Lassen Sie Kinder niemals unbeaufsichtigt mit dem Verpackungsmaterial. Es besteht Erstickungsgefahr durch Verpackungsmaterial. Kinder unterschätzen häufig die Gefahren. Halten Sie Kinder stets vom Produkt fern.

- Dieses Produkt kann von Kindern ab 8 Jahren und darüber sowie von Personen mit verringerten physischen, sensorischen oder mentalen Fähigkeiten oder einem Mangel an Erfahrung und Wissen benutzt werden, wenn sie beaufsichtigt oder bezüglich des sicheren Gebrauchs des Produkts unterwiesen wurden und die daraus resultierenden Gefahren verstehen. Kinder dürfen nicht mit dem Produkt spielen. Reinigung und Benutzerwartung dürfen nicht von Kindern ohne Beaufsichtigung durchgeführt werden.
- Verwenden Sie das Produkt nicht, wenn Sie irgendwelche Beschädigungen feststellen.
- Die Lichterkette darf nicht an die Netzversorgung angeschlossen werden, wenn sie noch in der Verpackung ist.
- Hat die Leuchte ihr Lebensdauer-Ende erreicht, ist sie entsprechend der örtlichen Entsorgungsvorschriften zu entsorgen. Die LEDs sind nicht austauschbar.
- Die Leuchte darf nicht ohne den ordnungsgemäß angebrachten Dichtungsring **7** am Kabel benutzt werden (siehe Abb. B)!
- Schließen Sie das Netzteil **4** bei Gebrauch im Außenbereich nur an eine IP44-Steckdose an (siehe Abb. B).
- **VERLETZUNGSGEFAHR!** Stellen Sie sicher, dass, wenn die Leuchte entfernt wird,

auch der Erdspeiß [2] mit entfernt wird, damit dieser keine Gefahr darstellt (z. B. Stolpern) (siehe Abb. A).

- **STOLPERGEFAHR!** Stellen Sie sicher, dass die Zuleitung [3] so verlegt ist, dass niemand darüber laufen bzw. stolpern kann (siehe Abb. A).

## ● Montage

**Hinweis:** Entfernen Sie vollständig das Verpackungsmaterial.

**Hinweis:** Verwenden Sie nur das beiliegende Netzteil [4] (siehe Abb. B).

- Bitte stecken Sie den LED-Leuchtstab [1] mit dem Erdspeiß [2] zusammen (siehe Abb. A).
- Bitte verbinden Sie nun die Zuleitung [3] mit dem Netzteil [4] und schrauben danach die Überwurfkappe [8] am Netzteil [4] fest (siehe Abb. A und B).

**VERLETZUNGSGEFAHR!** Stellen Sie sicher, dass, wenn die Leuchte entfernt wird, auch der Erdspeiß [2] mit entfernt wird, damit dieser keine Gefahr darstellt (z. B. Stolpern) (siehe Abb. A).

## ● LED-Leuchtstäbe in Betrieb nehmen

- Stecken Sie das mitgelieferte Netzteil in eine dafür ausgelegte IP44-Steckdose. Der Artikel beginnt dauerhaft zu leuchten.
- Um die Timerfunktion einzuschalten, drücken Sie den „PRESS“-Button [5]. Dieser leuchtet nun grün.
- Um den Artikel auszuschalten drücken Sie den „PRESS“-Button [5] erneut.

## ● Reinigung und Lagerung

- Schalten Sie das Produkt durch Drücken des „PRESS“-Button [5] aus, wenn Sie das Produkt nicht benutzen, reinigen und lagern wollen (siehe Abb. B).

- Untersuchen Sie die LED-Leuchtstäbe regelmäßig auf Verschmutzungen. Beseitigen Sie diese, um eine einwandfreie Funktion des Produkts zu gewährleisten.
- Reinigen Sie das Produkt mit einem fusselfreien, leicht angefeuchteten Tuch und mildem Reinigungsmittel.

## ● Fehlerbehebung

- = Fehler
- ⊙ = Ursache
- = Lösung
- = Das Produkt schaltet nicht ein.
- ⊙ = Das Produkt ist ausgeschaltet.
- = Drücken Sie den PRESS-Button [5], um das Produkt einzuschalten (siehe Abb. B).

## ● Entsorgung



Beachten Sie die Kennzeichnung der Verpackungsmaterialien bei der Abfalltrennung, diese sind gekennzeichnet mit Abkürzungen (a) und Nummern (b) mit folgender Bedeutung:

- 1–7: Kunststoffe
- 20–22: Papier und Pappe
- 80–98: Verbundstoffe.



Informationen zu Entsorgungsmöglichkeiten des ausgesiedelten Produkts erhalten Sie bei Ihrer Gemeinde- oder Stadtverwaltung.



Werfen Sie Ihr Produkt, wenn es ausgedient hat, im Interesse des Umweltschutzes nicht in den Hausmüll, sondern führen Sie es einer fachgerechten Entsorgung zu. Über Sammelstellen und deren Öffnungszeiten können Sie sich bei Ihrer zuständigen Verwaltung informieren.

## ● **Garantie**

Sehr geehrte Kundin, sehr geehrter Kunde, Sie erhalten auf dieses Gerät 3 Jahre Garantie ab Kaufdatum. Im Falle von Produktmängeln stehen Ihnen gegenüber dem Verkäufer des Produkts gesetzliche Rechte zu. Diese gesetzlichen Rechte werden durch unsere im Folgenden dargestellten Garantiebedingungen nicht eingeschränkt.

### **Garantiebedingungen**

Die Garantiefrist beginnt mit dem Kaufdatum. Bitte bewahren Sie den original Kassenbon gut auf. Dieser wird als Nachweis für den Kauf benötigt. Tritt innerhalb von drei Jahren ab dem Kaufdatum dieses Produkts ein Material- oder Fabrikationsfehler auf, wird das Produkt von uns – nach unserer Wahl – für Sie kostenlos repariert, ersetzt, oder der Kaufpreis erstattet. Diese Garantieleistung setzt voraus, dass innerhalb der Drei-Jahres-Frist das defekte Gerät und der Kaufbeleg (Kassenbon) vorgelegt und schriftlich kurz beschrieben wird, worin der Mangel besteht und wann er aufgetreten ist. Wenn der Defekt durch unsere Garantie gedeckt wird, erhalten Sie das reparierte oder ein neues Produkt zurück. Mit Reparatur oder Austausch des Produkts beginnt kein neuer Garantiezeitraum.

### **Garantiezeit und gesetzliche Mängelansprüche**

Die Garantiezeit wird durch die Gewährleistung nicht verlängert. Dies gilt auch für ersetzte und reparierte Teile. Eventuell schon beim Kauf vorhandene Schäden und Mängel müssen sofort nach dem Auspacken gemeldet werden. Nach Ablauf der Garantiezeit anfallende Reparaturen sind kostenpflichtig.

### **Garantieumfang**

Das Gerät wurde nach strengen Qualitätsrichtlinien sorgfältig produziert und

vor Anlieferung gewissenhaft geprüft. Die Garantieleistung gilt für Material- oder Fabrikationsfehler. Diese Garantie erstreckt sich nicht über Produktteile, die normaler Abnutzung ausgesetzt sind und daher als Verschleißteile angesehen werden können oder auf Beschädigungen an zerbrechlichen Teilen, z. B. Schalter, Akkus oder aus Glas gefertigte Teile. Diese Garantie verfällt, wenn das Produkt beschädigt, nicht sachgemäß genutzt oder gewartet wurde. Für eine sachgemäße Nutzung des Produkts sind alle in der Bedienungsanleitung aufgeführten Anweisungen genau einzuhalten. Verwendungszwecke und Handlungen, von denen in der Bedienungsanleitung abgeraten oder vor denen gewarnt wird, sind unbedingt zu vermeiden. Das Produkt ist lediglich für den privaten und nicht für den gewerblichen Gebrauch bestimmt. Bei missbräuchlicher und unsachgemäßer Behandlung, Gewaltanwendung und bei Eingriffen, die nicht von unserer autorisierten Service-Niederlassung vorgenommen wurden, erlischt die Garantie.

### **Abwicklung im Garantiefall**

Um eine schnelle Bearbeitung Ihres Anliegen zu gewährleisten, folgen Sie bitte den folgenden

#### **Hinweisen:**

- Bitte halten Sie für alle Anfragen den Kassenbon und die Artikelnummer (z. B. IAN 123456) als Nachweis für den Kauf bereit.
- Die Artikelnummer entnehmen Sie bitte dem Typenschild am Produkt, einer Gravur am Produkt, dem Titelblatt ihrer Anleitung (unten links) oder dem Aufkleber auf der Rück- oder Unterseite des Produktes.
- Sollten Funktionsfehler oder sonstige Mängel auftreten, kontaktieren Sie zunächst die nachfolgend benannte Service-Abteilung telefonisch oder per E-Mail.
- Ein als defekt erfasstes Produkt können Sie dann unter Beifügung des Kaufbelegs

(Kassenbon) und der Angabe, worin der Mangel besteht und wann er aufgetreten ist, für Sie portofrei an die Ihnen mitgeteilte Service-Anschriff übersenden.

## ● **Service**

**DE**

Service Deutschland  
Tel.: 00800 80040044  
E-Mail: [administration@mynetsend.de](mailto:administration@mynetsend.de)

**AT**

Service Österreich  
Tel.: 00800 80040044  
E-Mail: [administration@mynetsend.de](mailto:administration@mynetsend.de)

**CH**

Service Schweiz  
Tel.: 00800 80040044  
E-Mail: [administration@mynetsend.de](mailto:administration@mynetsend.de)

**IAN 360464\_2007**

Bitte halten Sie für alle Anfragen den Kassenbon und die Artikelnummer (z. B. IAN 12345) als Nachweis für den Kauf bereit.

### **Hinweise:**

- Das Netzteil ist zur Verwendung als Betriebsgerät für Lampen bes, mmt.
- Dieses Netzteil kann auch im Leerlauf betrieben werden.

Sie finden die aktuellste Version der Bedienungsanleitung auf unserer Homepage unter: [citygate24.de](http://citygate24.de)

**citygate24 GmbH**

Lange Mühren 1  
20095 Hamburg  
GERMANY

Model No.: 972-B  
Manufactured: 12/2020

IAN 360464\_2007