



LED SOLAR SPOTLIGHT

GB

LED SOLAR SPOTLIGHT

Operating and safety information

SI

SOLARNI LED-REFLEKTOR

Navodila za uporabo in varnostni napotki

SK

LED SOLÁRNY REFLEKTOR

Pokyny pre obsluhu a bezpečnostné pokyny

HU

NAPELEMES LED REFLEKTOR

Használati és biztonsági utasítások

CZ

SOLÁRNÍ LED REFLEKTOR

Provozní a bezpečnostní pokyny

DE AT CH

LED-SOLARSTRAHLER

Bedienungs- und Sicherheitshinweise



GB

Before you start reading, please fold out the illustrations page and familiarise yourself with all of the item's functions.

HU

Olvasás előtt nyissa szét a rajzokat tartalmazó lapot, és így ismerkedjen meg a termék minden funkciójával.

SI

Pred branjem odprite stran s slikami in se seznanite z vsemi funkcijami izdelka.

CZ

Před čtením stránku s obrázky rozevřete a poté se seznámte se všemi funkcemi výrobku.

SK

Pred prečítaním vyklopte stranu s obrázkami a následne sa oboznámte so všetkými funkciami výrobku.

DE AT CH

Klappen Sie vor dem Lesen die Seite mit den Abbildungen aus und machen Sie sich anschließend mit allen Funktionen des Artikels vertraut.

GB	Operating and safety information	page	7
HU	Használati és biztonsági utasítások	oldal	15
SI	Navodila za uporabo in varnostni napotki	stran	23
CZ	Provozní a bezpečnostní pokyny	strana	32
SK	Pokyny pre obsluhu a bezpečnostné pokyny	strana	40
DE/AT/CH	Bedienungs- und Sicherheitshinweise	Seite	48

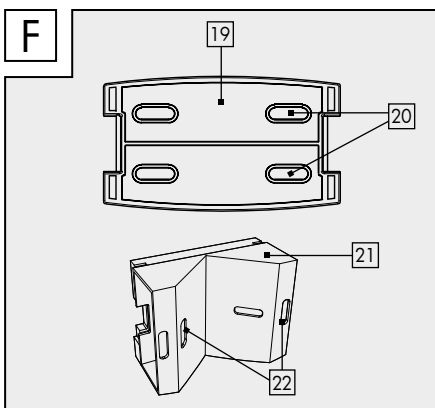
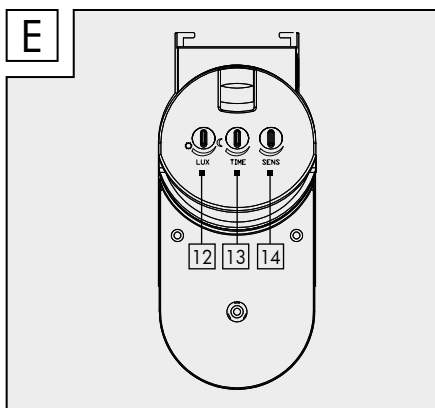
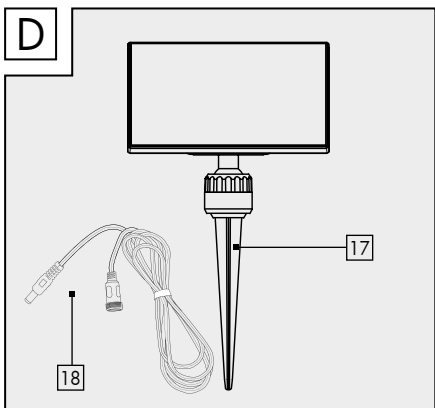
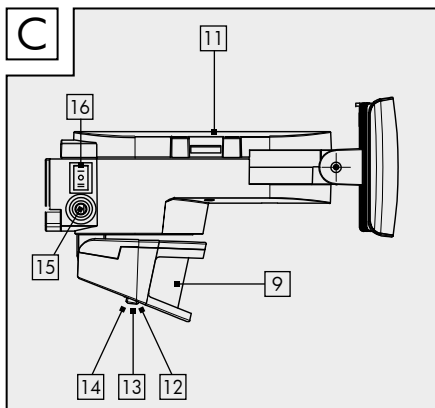
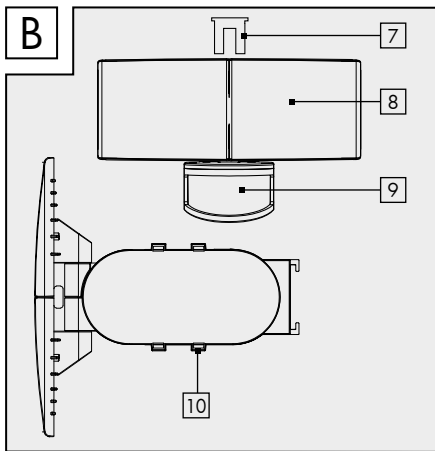
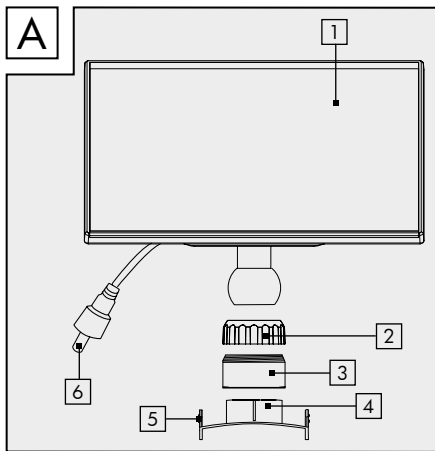

G

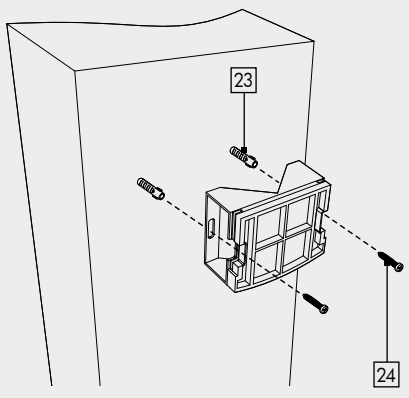
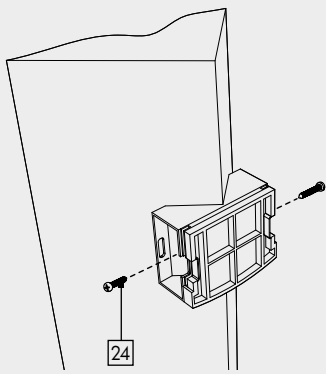

(GB)	
Introduction	7
Explanation of symbols	7
Intended use	7
Specifications supplied	8
Description of parts	8
Technical data	8
Safety information	8
Risk of leakage from batteries/ rechargeable batteries	9
Assembly and installation	10
Charging the battery	11
Positioning the solar panel	11
Operating the LED solar spotlight ...	11
Troubleshooting	12
Cleaning and storage	12
Disposal	13
Warranty	13
Service	14

(SI)	
Uvod	23
Razlaga znakov	23
Namenska uporaba	23
Obseg dobave	24
Opis sestavnih delov	24
Tehnični podatki	24
Varnostni napotki	24
Nevarnost puščanja baterij/ akumulatorskih baterij	25
Montaža	26
Polnjenje baterije	27
Usmeritev solarnega panela	27
Zagon LED solarnega reflektorja	27
Odstranjevanje napak	28
Čiščenje in shranjevanje	28
Odstranjevanje med odpadke	28
Garancija	29
Servisna služba	30

(HU)	
Bevezetés	15
Jelmagyarázat	15
Rendeltetésszerű használat	16
A csomag tartalma	16
Alkotórészek leírása	16
Műszaki adatok	16
Biztonsági útmutatások	17
Fennáll a folyadék kifolyásának veszélye az elemekből / akkukból ...	17
Felszerelés	18
Akkumulátor feltöltése	19
A szolárpanel tájolása	19
A LED-es szolár reflektor üzembe helyezése	20
Hibaelhárítás	20
Tisztítás és tárolás	21
Ártalmatlanítás	21
Garancia	21
Szerviz	22

(CZ)	
Úvod	32
Vysvětlení symbolů	32
Použití ke stanovenému účelu	33
Rozsah dodávky	33
Popis dílů	33
Technické parametry	33
Bezpečnostní pokyny	34
Riziko při vytečení baterii/ akumulátorů	34
Montáž	35
Nabití akumulátoru	36
Nasměrování solárního panelu	36
Uvedení solárního LED reflektoru do provozu	36
Odstraňování závad	37
Čištění a skladování	37
Likvidace	38
Záruka	38
Servis	39

SK	
Úvod	40
Vysvetlivky k značkám	40
Účel použitia	41
Rozsah dodávky	41
Popis dielov	41
Technické údaje	41
Bezpečnostné pokyny	42
Riziko vytečenia batérií/ akumulátorov	42
Montáž	43
Nabitie akumulátora	44
Vycentrovanie solárneho panela	44
Uvedenie do prevádzky LED- solárneho žiaríča	45
Odstaňovanie chýb	45
Čistenie a skladovanie	45
Likvidácia	46
Záruka	46
Servis	47









DE	AT	CH	
Einleitung			48
Zeichenerklärung			48
Bestimmungsgemäße Verwendung			49
Lieferumfang			49
Teilebeschreibung			49
Technische Daten			49
Sicherheitshinweise			50
Risiko des Auslaufens von Batterien/Akkus			50
Montage			51
Akku aufladen			53
Solarpanel ausrichten			53
LED-Solarstrahler in Betrieb nehmen			53
Fehlerbehebung			54
Reinigung und Lagerung			54
Entsorgung			54
Garantie			55
Service			56

LED Solar Spotlight

● Introduction

 Congratulations on the purchase of your new device. You have selected a high-quality product. Please read these operating instructions thoroughly and carefully. These instructions are an essential part of the product and contain important information on first-time use and handling. Always observe all safety instructions. If you have any questions or are unsure how to operate the device, please contact your retailer or service centre. Please keep this manual in a safe place and pass it on to third parties where necessary.

● Explanation of symbols

-  Read the operating instructions!
-  Date of manufacture (month/year)
-  Direct current
-  Observe warning notices and safety instructions!
-  Risk of fatal injury and accidents for infants and children!
-  Explosion hazard!
-  Wear protective gloves!
-  Dispose of packaging and product in an environmentally friendly manner!
-  Risk of environmental damage from incorrect disposal of rechargeable batteries!

 This symbol indicates that the product operates with safety extra-low voltage (SELV/PELV, protection class III).

 Not suitable for indoor lighting

 Detection range:
approx. 1 – 8 m

 Motion sensor field of view:
approx. 100°

 Illumination time: 10 – 60 s

 Integrated Li-ion battery

IP44
 Protected against solid foreign objects with a diameter of ≥ 1.0 mm, splash-proof

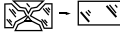
 A cracked protective cover must always be replaced. Discontinue use of the light immediately if damaged in any way, and contact the service address stated below.

 Packaging made of FSC-certified wood mix

CE With the CE label, the manufacturer confirms that this electrical device complies with the applicable European directives.

● Intended use

This LED solar spotlight is classed as a special product because it can be operated at temperatures below -21°C and remain fully functional. The LED solar spotlight is intended for automatic illumination in outdoor areas (e.g. garden, patio, etc.). The

spotlight must not be installed indoors, as the battery cannot be charged inside. The spotlight is not suitable for room lighting in the household. The spotlight is intended for use in private households only.

● Specifications supplied



1 LED solar spotlight inc. motion sensor
 1 solar panel
 1 wall bracket for solar panel
 1 wall bracket for spotlight (for mounting on building walls and corners)
 1 ground spike
 1 cable (loose)
 Fixing materials (6 wall plugs and 6 screws)

● Description of parts

- 1 Solar panel
- 2 Connecting sleeve
- 3 Bracket (solar panel)
- 4 Bracket (solar panel/spotlight)
- 5 Guide bar
- 6 Power cord with plug (permanently attached)
- 7 Fixing bolts (reflectors)
- 8 Reflectors
- 9 Motion sensor
- 10 Guide holes
- 11 LED solar spotlight
- 12 LUX control (for setting sensitivity to ambient light)
- 13 TIME control (for setting how long the spotlight stays on)
- 14 SENS control (for adjusting the detection distance of the motion sensor)
- 15 Charging socket (with rubber cover)
- 16 ON/OFF/AUTO switch
- 17 Ground spike
- 18 Power cord with plug (loose)
- 19 Wall bracket (solar panel)

- 20 Wall bracket mounting holes (solar panel)
- 21 Wall bracket (spotlight)
- 22 Wall bracket mounting holes (spotlight)
- 23 Wall plugs
- 24 Screw

● Technical data

Solar cell:	6 V  , max. 3 W
Li-ion battery:	3,7 V  , 4000 mAh (non-replaceable)
Motion sensor:	Infrared, detection range: 1 - 8 m Field of view: approx. 100°
Illumination time:	10 - 60 s
Protection class:	IP44
Luminous power when motion sensor activated:	max. 40 lm (locator light) max. 2 × 300 lm (timed illumination)
Colour temperature:	4000 K (neutral white)
Recommended installation height:	2 - 4 m
Maximale Projektionsfläche:	2x 78 cm ²
Model number:	898-S-2/898-W-2

● Safety information



Safety information



⚠ WARNING!

RISK OF FATAL INJURY AND ACCIDENTS FOR INFANTS AND CHILDREN!

Never leave children unsupervised with the packaging material. There is a danger of suffocation from the

packaging material. Children often underestimate the dangers. Keep children away from the LED solar spotlight at all times.

- This product can be used by children aged 8 years and over, as well as by persons with limited physical, sensory or mental abilities or lacking in experience and knowledge if they have been supervised and instructed as to the safe use of the product and understand the resulting hazards. Do not let children play with the product. Cleaning and maintenance may not be carried out by children without proper supervision.
- This product can be used by children aged 8 years and over, as well as by persons with limited physical, sensory or mental abilities or lacking in experience and knowledge if they have been supervised and instructed as to the safe use of the LED solar spotlight and understand the resulting hazards. Do not let children play with the LED Solar Spotlight. Cleaning and maintenance may not be carried out by children without proper supervision.
- Do not use the LED solar spotlight if you notice any defects.
- Once the spotlight has reached the end of its useful life, it must be disposed of in accordance with the local waste disposal regulations. The LEDs are non-replaceable.
- **RISK OF FATAL INJURY!** Keep children away from the work area during assembly. The product as supplied includes a number of screws and other small parts. These can be fatal if they are swallowed or inhaled.
- **RISK OF INJURY!** Make sure you remove the ground spike when removing the spotlight to avoid any risk of injury (e.g. trip hazard).
- **TRIP HAZARD!** Please make sure that the power cable is routed in such a way that nobody can tread on it or trip over it.



Safety instructions for batteries/rechargeable batteries

- **RISK OF FATAL INJURY!** Keep batteries/rechargeable batteries out of the reach of children. If swallowed, seek medical advice immediately!
- **PLEASE NOTE!** The battery is not replaceable. When it is worn out, the entire spotlight must be disposed of.
-  **EXPLOSION HAZARD!** Never recharge non-rechargeable batteries. Do not short-circuit and/or open up batteries/rechargeable batteries. They could overheat, cause a fire or explode.
- Never throw batteries/rechargeable batteries into fire or water.
- Do not expose batteries/rechargeable batteries to mechanical stress.

● Risk of leakage from batteries/rechargeable batteries

- Avoid exposing batteries/rechargeable batteries to extreme conditions and temperatures, e.g. on radiators or in direct sunlight.
- Avoid contact with skin, eyes and mucous membranes! In the event of skin contact with battery acid, rinse the affected area immediately with plenty of clean water and seek medical advice immediately!
-  **WEAR PROTECTIVE GLOVES!** Leaking or damaged batteries/rechargeable batteries can cause chemical burns if they come into contact with the skin. Therefore, wear suitable protective gloves in such cases.
- In the event that a battery leaks, remove it from the product immediately to avoid damage.

● **Assembly and installation**

Please note: dispose of all packaging material. Decide prior to installation where the product is to be mounted. Before drilling the fixing holes, satisfy yourself that there is no danger of drilling into or damaging gas or water pipes or electricity cables in the position where you are about to drill the holes. Use a drill to drill the holes into the masonry. Observe all safety instructions provided in the operation and safety manual for your drill. Otherwise there is a risk of death or injury from electric shock.

When deciding where to mount the light, pay attention to the following:

- Ensure the product illuminates the desired area. Make sure that the motion sensor [9] covers the desired area.
- The motion sensor has a maximum detection range of 8 m with a field of view of approx. 100°.
- Ensure that the motion sensor [9] is not in a position where street lighting will shine on it at night. This may impair the function.
- The recommended installation height is 2 to 4 m.
- Use the fixing holes [22] in the spotlight wall bracket [21] (for mounting on building walls or corners) to mark the positions for drilling the holes (see Figs. F and G).
- Drill the holes (dia. 6 mm).
- Now insert the wall plugs [23] into the drilled holes (see Fig. G).
- Offer the wall bracket [21] up to the mounting surface and fix it in place with the screws [24] without fully tightening them (see Fig. G).
- Tighten the screws in the fixing holes and align the LED solar spotlight [11] as required.
- The LED solar spotlight [11] can now simply be slotted onto the wall bracket.

Aligning the LED Solar Spotlight

The reflectors [8] can be adjusted horizontally (left/right) within a range of 65° each way and vertically within a range of 65° (up) and 70° (down). To do so, remove the fixing bolt [7] and then align the reflectors as desired.

Now align the motion sensor [9], ensuring that it faces directly towards the desired detection zone.

Please note: the motion sensor has a field of view of up to 100°.

Mounting the solar panel

You have the option of mounting the solar panel [1] directly on the spotlight, on a flat surface (wall/roof), or on the lawn, for example, using the ground spike [17] supplied with the product.

Please note: the solar panel [1] should be positioned where it will be exposed to as much direct sunlight as possible. Even partial shade during the day can significantly impair the charging process.

Orientation:

The optimum alignment is facing south. It is better to face the solar panel slightly to the west than slightly to the east.

Mounting the solar panel on the spotlight

- Screw the screw fixing [3] together with the connecting sleeve [2] and tighten it hand-tight.
 - Now fix the solar panel/spotlight bracket [4] in the guide holes [10] in the LED solar spotlight by pushing the guide rail [5] of the bracket into the guide holes of the LED solar spotlight until they lock into place.
 - Slot the solar panel [1] onto the solar panel/spotlight bracket [4].
- Please note:** to detach the bracket again, very carefully press the tabs on the sides of the guide rail [5] until the bracket can be removed.
- Now plug the power cable [6] into the charging socket [15]; to do so you must first

remove the rubber cap.

Please note: the cap cannot be screwed on in this position and hangs loosely on the cable. This has no effect on the functioning of the product.

Mounting the solar panel on a wall/ roof

Screw the solar panel screw fixing [3] onto the solar panel/spotlight bracket [4] using the connecting sleeve [2] and tighten it hand-tight (see Fig. A).

- Use the fixing holes [20] in the solar panel wall bracket [19] to mark the positions for drilling the holes (see Fig. G).
- Drill the holes (dia. 6 mm).
- Now insert the wall plugs [23] into the fixing holes [20] (see Fig. F).
- Offer the wall bracket [19] up to the mounting surface and fix it in place with the screws [23] (see Fig. F).
- Now push the solar panel/spotlight bracket [4] onto the solar panel wall bracket [19] until it very lightly snaps into place.
- Now connect the plug of cable [6] to the socket of cable [18] and then connect the plug of cable [18] to the charging socket [15] of the LED solar spotlight.
- Now align the LED solar spotlight as desired.

Please note: to detach the bracket again, very carefully press the tabs on the sides of the guide rail [5] until the bracket can be removed.

Mounting the solar panel on the ground spike

- Screw the solar panel screw fixing [3] onto the connecting sleeve [2] and tighten it hand-tight.
- Now join the LED solar spotlight [11] together with the ground spike [17] using the connecting sleeve [2] and push the spike into the ground (lawn, soil, etc.) where desired.

Please note: make sure the solar panel is attached firmly!

- Now connect the plug of cable [6] to the socket of cable [18] and then connect the plug of cable [18] to the charging socket [15] of the LED solar spotlight.

The spotlight and solar panel are now ready for use.

RISK OF INJURY! Make sure you remove the ground spike when removing the spotlight to avoid any risk of injury (e.g. trip hazard).

● Charging the battery

- The battery is charged regardless of the position of the switch. To optimise initial charging, charge the LED solar spotlight while it is turned off.

Please note: the battery is fully charged after it has been well exposed to sunlight for 6 to 8 hours. The duration of the charging process depends on the battery's charge level and the quality of the sunlight.

● Positioning the solar panel

Orientation

The optimum alignment is facing south. It is better to face the solar panel slightly to the west than slightly to the east.

Please note: to ensure the solar panel functions as effectively as possible, make sure that the surface of the solar panel [1] is not dirty.

Now align the solar panel [1] and fix it in position using the screw fixing [3] (see Fig. A).

● Operating the LED solar spotlight

Please note: Only operate the floodlight

with the solar panel supplied. Do not connect the floodlight or the solar panel to any external devices.

- When you switch the ON/OFF/AUTO switch **16** to "ON" (II) the spotlight remains permanently on. In this position, the locator light function is deactivated (see Fig. C).
- When you switch the ON/OFF/AUTO switch **16** to "OFF" (0) the spotlight remains permanently off (see Fig. C).
- When you switch the ON/OFF/AUTO switch **16** to "AUTO" (I) the spotlight is set to AUTOMATIC mode. In this switch position, the spotlight will switch on/off according to control settings (for illumination time, ambient light response and detection range) (see figure C).
- When the spotlight switches off after the set illumination time, the locator light is activated. The locator light is only activated in "AUTO" mode and is deactivated if the switch is in the "ON" position.

Please note: battery charging via the solar panel does not depend on the position of the ON/OFF/AUTO switch **16**. The battery is charged continuously at all times (see Fig. C).

Information about functionality: in twilight or darkness, the solar cell will turn on the product as soon as the motion sensor detects movement.

Adjusting the illumination time

Turn the TIME adjuster control **13** clockwise to set the spotlight ON time to the maximum duration of 60 seconds. Turn the TIME adjuster control **13** anticlockwise to set the spotlight ON time to the minimum duration of 10 seconds (see Fig. E).

Adjusting ambient light response

The LUX adjuster control **12** can be used to adjust the "response" (i.e. sensitivity) of the twilight sensor to the ambient light level (see Fig. E). Turn the adjuster control clockwise to have the spotlight switch on at ambient light

levels up to as high as 50,000 lux.

Turn the LUX adjuster control **12** anticlockwise to have the spotlight switch on at ambient light levels from as low as 5 lux (see Fig. E).

Adjusting detection range

Turn the SENS adjuster control **14** clockwise to increase the motion sensor detection range up to a maximum of 8 metres. The motion sensor will then activate the spotlight when motion is detected within a range of 8 metres. Turn the SENS adjuster control **14** anti-clockwise to reduce the motion sensor detection range to a minimum of 1 metre. The motion sensor **9** will then not activate the spotlight until motion is detected within 1 metre (see Fig. E).

● Troubleshooting

- = Fault
- = Cause
- = Solution

- = The LED solar spotlight does not turn on.
- = The LED solar spotlight is turned off.
- = Press the ON/OFF/AUTO switch (I/0/II) to switch the LED solar spotlight on (see Fig. C).

- = The light is flickering.
- = The battery is almost fully discharged.
- = Charge the battery (see section "Charging the battery").

● Cleaning and storage

- Switch the spotlight **11** off if you want to stop using it, store it away or clean it.
- Regularly inspect the motion sensor **9** and the solar panel **1** to make sure they are not dirty. Remove any dirt to ensure the spotlight works correctly.
- Keep the spotlight and especially the solar

panel free of snow and ice in winter.

- Clean the spotlight with a lint-free, damp cloth and a mild detergent.

● **Disposal**



Note the labels on the packaging materials when sorting the waste; they are marked with abbreviations (a) and numbers (b) with the following meanings:

- 1 - 7: Plastics
- 20 - 22: Paper and cardboard
- 80 - 98: Composite materials



You can find out how to dispose of the used product by contacting your local district or city council.



In the interest of environmental protection, when the product has reached the end of its useful life, do not dispose of it as general household waste but have it properly recycled. For information on recycling centres and their opening times, please contact your local council.

Faulty or used rechargeable batteries must be recycled in accordance with EU Directive 2013/56/EU and its amendments. Return rechargeable batteries and/or the product to the local recycling facilities provided.



Risk of environmental damage from incorrect disposal of rechargeable batteries!

Batteries must not be disposed of as general household waste. They may contain toxic heavy metals and are subject to special waste treatment. The chemical symbols of the heavy metals are as follows: Cd = cadmium, Hg = mercury, Pb = lead.

● **Warranty**

Dear customer, This product comes with a

3-year warranty from the date of purchase. In the event that this product is faulty, you have legal rights against the seller of the product. These statutory rights are not restricted by our warranty as set out below.

Warranty terms

The warranty period begins with the date of purchase. Please keep the original receipt in a safe place. It is required as proof of purchase. If a material or manufacturing defect occurs within three years of the date of purchase, we will repair or replace the product for you free of charge, or refund the purchase price, at our discretion. This warranty service is granted provided that the faulty device and the proof of purchase (receipt) are presented within three years, along with a brief written description of the fault and of when it occurred. If the fault is covered by our warranty, we will return the fixed product or send you a new one. No new warranty period shall begin upon repair or replacement of the product.

Warranty period and statutory warranty claims

The warranty period is not renewed after a warranty service has been granted. This rule shall also apply for any replaced or repaired parts. Any damage or faults that already existed when buying the product must be reported immediately upon unpacking the product. A fee is charged for any repairs that are carried out after the end of the warranty period.

Warranty scope

The device was carefully manufactured according to the strictest quality guidelines and thoroughly tested before delivery. The warranty applies to material or manufacturing defects. This warranty does not apply to product parts that are subject to normal wear and tear and can therefore be regarded as wearing parts, or damage to

fragile parts, such as switches, rechargeable batteries or parts that are made of glass. This warranty is void if the product has been damaged, improperly used or serviced. To ensure proper use, all instructions included in the manual must be followed carefully. All uses and actions that users are discouraged from or warned of in the manual must be avoided under all circumstances. The product is intended for private household use only, and not for commercial activities. The warranty is void, if the product is treated inappropriately, if force is applied, and in the case of any manipulation that is not carried out by our authorised service branch.

Warranty processing

To ensure your request is handled swiftly, please observe the following

Notes:

- Please have the receipt and the article number (e.g. IAN 123456) ready as proof of purchase for all enquiries.
- Please refer to the type plate on the product, an engraving on the product, the cover of the manual (bottom left) or the sticker on the back or base of the product to find out the product number.
- In the case of any malfunctions or other defects, please call or email the service department indicated below as a first step.
- After your product has been registered as faulty, you can send it to the specified service address, free of charge. Please include the proof of purchase (receipt) and information about the defect and about when it occurred.

● **Service**

GB

Service Great Britain
Tel.: 00800 80040044
E-Mail: administration@mynetsend.de

IAN 354718_2010

Please have the receipt and the article number (e.g. IAN 123456) ready as proof of purchase for all enquiries.

You can find an up-to-date version of the operating instructions at:
www.citygate24.de

LED-es szolár reflektor

● Bevezetés

 Gratulálunk új készüléke vásárlásához. A vásárlással Ön egy kiváló minőségű termék mellett döntött. Teljesen és gondosan olvassa el ezt a használati útmutatót. Ez az útmutató a termék tartozéka és fontos tudnivalókat tartalmaz az üzembe helyezésről, illetve a kezeléssel. Mindig tartson be minden biztonsági tudnivalót. Ha kérdései lennének, vagy bizonytalannak érzi magát a készülék kezelésével kapcsolatban, vegye fel a kapcsolatot a kereskedőjével vagy a szervizzel. Az útmutatót gondosan őrizze meg, továbbadás esetén adja át harmadik személynek ezt is.

● Jelmagyarázat

-  Olvassa el a használati útmutatót!
-  Gyártás dátuma (hónap/év)
-  Egyenfeszültség
-  Tartsa be a figyelmeztetéseket és biztonsági tudnivalókat!
-  Élet- és balesetveszély csecsemőkre és gyermekekre!
-  Robbanásveszély!
-  Viseljen védőkesztyűt!
-  A csomagolást és a készüléket környezetbarát módon juttassa hulladékba!



Környezeti károk az akkumulátorok helytelen hulladékba juttatásából eredően!



Ez a szimbólum azt jelenti, hogy a termék földelt kiteszültséggel (SELV / PELV) működik (III. védelmi osztály).



Nem csak belső tér megvilágítására alkalmas



Hatótávolság: kb. 1-8 m



Mozgásérzékelő befogási szöge: kb. 100°



Világítási idő: 10 - 60 mp.



Beépített Lítium-ion akkumulátor

IP44



1,0 mm feletti átmérőjű, szilárd idegen testek ellen védett, fröccsenő víz ellen védett.

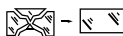

Minden megrepedt védőburkolatot ki kell cserélni. Károsodás esetén azonnal helyezze üzemem kívül a reflektort és forduljon a lent említett szervizhez.



Csomagolás FSC tanúsítvánnyal ellátott vegyes fából



A CE-jelöléssel a gyártó megerősíti, hogy a jelen elektromos készülék megfelel az érvényben lévő európai irányelveknek.

● Rendeltetésszerű használat

Ez a LED-es szolár reflektor speciális termék, mivel - 21 °C-nál kisebb hőmérsékleten is működtethető, és a funkcióját ilyen hőmérsékleten is ellátja. A LED-es szolár reflektort külső terek (pl. kertek, teraszok stb.) automatikus világításhoz tervezték. A reflektort nem szabad belső térben felszerelni, mivel az akku ott nem tölthető. A reflektor nem alkalmas háztartási helyiség megvilágításra. A reflektort kizárólag megáncélú felhasználásra tervezték.

● A csomag tartalma



1 db LED-es szolár reflektor
mozgásérzékelővel
1 db szolárpanel
1 db fali tartó a szolárpanelhez
1 db fali tartó a reflektorhoz (házfalra és
házsarokra)
1 db leszúró
1 db kábel (szabad)
Szerelőanyag (6 db dübel és 6 db csavar)

● Alkotórészek leírása

- 1 Szolárpanel
- 2 Rögzítő karmantyú
- 3 Csavarkötés (szolárpanel)
- 4 Tartó (szolárpanel/reflektor)
- 5 Vezetősin
- 6 Kábel dugóval (rögzített)
- 7 Rögzítőpánt (reflektorok)
- 8 Reflektorok
- 9 Mozgásérzékelő
- 10 Vezetőlyuk
- 11 LED-es szolár reflektor
- 12 Beállító szabályozó LUX (környezeti fény beállításához)
- 13 Beállító szabályozó TIME (a reflektor világítási idejének beállítására)

- 14 Beállító szabályozó SENS (a mozgásérzékelő hatótávolságának beállítására)
- 15 Töltőhüvely (gumifedéllel)
- 16 BE/KI/AUTO gomb
- 17 Leszúró
- 18 Kábel dugóval (laza)
- 19 Fali tartó (szolárpanel)
- 20 Rögzítő furatok a fali tartóhoz (szolárpanel)
- 21 Fali tartó (reflektor)
- 22 Rögzítő furatok a fali tartóhoz (reflektor)
- 23 Dübel
- 24 Csavar

● Műszaki adatok

Napelem:	6 V  , max. 3 W
Li-Ion akku:	3,7 V  , 4000 mAh (nem cserélhető)
Mozgásérzékelő:	Infravörös, hatótávolság: 1 – 8 m Érzékelési szög: kb. 100°
Világítási idő:	10 - 60 s
Védettségi fokozat:	IP44 max. 40 lm
Fényáram kioldott mozgásérzékelőnél:	(tájékozódási fény) max. 2 × 300 lm (rövid világítás)
Színhőmérséklet (fény színe):	4000 K (természetes fehér)
Ajánlott szerelési magasság:	2 - 4 m
Maximális vetített felület:	2x 78 cm ²
Modellszám:	898-S-2 / 898-W-2

● Biztonsági útmutatások



Biztonsági útmutatások



▲ FIGYELMEZTETÉS!

ÉLET- ÉS BALESETVESZÉLY CSECSEMŐKRE ÉS

GYERMEKEKRE! Gyermeket soha ne hagyjon felügyelet nélkül a csomagolóanyaggal. Fennáll a csomagolóanyag okozta fulladásveszély. A gyermekek gyakran alábecsülik a veszélyeket. A gyermekeket mindig tartsa távol a LED-es szolár reflektortól.

- Ezt a terméket legalább 8 éves gyermekek, valamint csökkent fizikai, érzékszervi vagy mentális képességű, illetve tapasztalattal és megfelelő ismeretekkel nem rendelkező személyek akkor használhatják, ha felügyelet alatt állnak, vagy a készülék biztonságos használata vonatkozásában eligazításban részesültek, és megértették a használatból eredő veszélyeket. Gyermekek nem játszhatnak a termékkel. A termék tisztítását és karbantartását gyermekek nem végezhetik felügyelet nélkül.
- Ezt a terméket legalább 8 éves gyermekek, valamint csökkent fizikai, érzékszervi vagy mentális képességű, illetve tapasztalattal és megfelelő ismeretekkel nem rendelkező személyek akkor használhatják, ha felügyelet alatt állnak, vagy az LED-es szolár reflektor biztonságos használata vonatkozásában eligazításban részesültek, és megértették a használatból eredő veszélyeket. Gyermekek nem játszhatnak a LED-es szolár reflektorral. A termék tisztítását és karbantartását gyermekek nem végezhetik felügyelet nélkül.
- Ne használja a LED-es szolár reflektort, ha valamilyen sérülést állapít meg rajta.
- Ha a reflektor elérte élettartamának végét, a lámpát a helyi szelektív hulladékgyűjtési előírásoknak megfelelően ártalmatlanítsa. A LED-ek nem cserélhetők.

- **ÉLETVESZÉLY!** Szerelés közben tartsa távol a gyerekeket a munkaterülettől. A csomag számos csavart és egyéb kis alkatrészt tartalmaz. Ezek lenyeléskor vagy belélegzéskor életveszélyesek lehetnek.
- **SÉRÜLÉSVESZÉLY!** Gondoskodjon róla, hogy a lámpa eltávolítása esetén a leszűrőt is távolítsa el, hogy az a későbbiekben ne okozzon balesetveszélyt (pl.: botlás).
- **BOTLÁSVESZÉLY!** Gondoskodjon róla, hogy a kábel úgy legyen lefektetve, hogy senki ne tudjon benne megbotlani vagy elesni.



Biztonsági utasítások elemek / akkumulátorok használatához

- **ÉLETVESZÉLY!** Az elemeket / akkumulátorokat tartsa mindig a gyermekektől távol. Lenyelés esetén azonnal forduljon orvoshoz!
- **ÚTMUTATÁS!** Az akku nem cserélhető. Ha elhasználódott, az egész reflektort ártalmatlanítani kell.
- **ROBBANÁSVESZÉLY!** A nem tölthető elemeket tilos újra feltölteni. Az elemeket / akkukat nem szabad rövidre zárni és/vagy felnyitni sem. Ennek következménye túlmelegedés, tűzveszély vagy robbanás is lehet.
- Az elemeket / akkukat tilos tűzbe vagy vízbe dobni.
- Az elemeket / akkukat ne tegye ki mechanikai terhelésnek.

● Fennáll a folyadék kifolyásának veszélye az elemekből / akkukból

- Ne tegye ki az elemeket / akkumulátorokat szélsőséges körülményeknek és hőmérsékletnek, pl. fűtőtestek / közvetlen napsugárzás hatásának.
- Kerülje a szembe jutást, illetve a bőrrel és nyálkahártyákkal való érintkezést! Az

elemfolyadékkal való érintkezés esetén az érintett helyeket azonnal mossa le bőséges tiszta vízzel, és haladéktalanul forduljon orvoshoz!

- **VISELJEN VÉDŐKESZTYŰT!** A kifolyt vagy sérült elemek / akkuk bőrrel való érintkezése marási sérüléseket okozhat. Ezért ilyen esetben viseljen védőkesztyűt.
- Az elemek kifolyása esetén - a további rongálódások elkerülése végett - azonnal távolítsa el őket a termékből.

● Felszerelés

Figyelem: A csomagolóanyagot teljesen távolítsa el. Felszerelés előtt döntse el, hová szereli fel a terméket. A rögzítő lyukak fúrása előtt győződjön meg róla, hogy a fúrás helyén nincs olyan gáz, víz- vagy elektromos vezeték, amelyet elfúrhat vagy károsíthat. A furatok falba fúrásához használjon fúrógépet. Tartsa be a fúrógép használati és biztonsági útmutatójának biztonsági tudnivalóit. Ha ezeket nem tartja be, fennáll az áramütés miatti halál vagy sérülések veszélye!

A felszerelés helyének megválasztásakor ügyeljen az alábbiakra:

- Ellenőrizze, hogy a termék bevilágítsa a kívánt területet. Ellenőrizze, hogy a mozgásérzékelő [9] érzékeli-e a kívánt területet.
- A mozgásérzékelő érzékelési tartománya max. 8 m kb. 100°-os érzékelési szög esetén.
- Ügyeljen arra, hogy a mozgásérzékelőt [9] éjszaka ne érje az utcai világítás fénye. Ez károsan befolyásolhatja a termék működését.
- Az ajánlott szerelési magasság 2 - 4 m között van.
- Használja a reflektor [21] (ház falára vagy házsarokra) fali tartójának rögzítő furatait

- [22] arra, hogy a fúrás helyét megjelölje (lásd F és G képet).
- Fúrja ki a furatokat (ø 6 mm).
- Most helyezze be a dübeleket [23] a kifúrt lyukakba (lásd G képet).
- Most helyezze a fali tartót [21] a szerelési felületre és rögzítse ezeket könnyedén a csavarokkal [24] (lásd G képet).
- Húzza meg a csavarokat a rögzítő furatokban és állítsa be a LED-es szolár reflektort [11].
- A LED-es szolár reflektor [11] most nagyon egyszerűen ráhúzható a fali tartóra.

LED-es szolár reflektor beállítása

A reflektorokat [8] függőlegesen (jobb/bal) max. 65°-os szögbe, vízszintesen pedig (felfelé) max. 65°-os szögbe, vízszintesen (lefelé) max. 70°-os szögbe lehet beállítani. Ehhez távolítsa el a rögzítő reteszt [7], és irányítsa a reflektorokat a kíván irányba. Most állítsa be a mozgásérzékelőt [9], és ügyeljen arra, hogy ez pontosan az Ön által érzékelt területre legyen állítva.

Figyelem: A mozgásérzékelő 100°-os érzékelési szöggel rendelkezik.

A szolárpanel összeszerelése

A szolárpanelt [1] tetszés szerint közvetlenül a reflektorhoz, egy egyenes szerelési felületre (fal/tető) szerelheti vagy a csomagban lévő leszűrővel [17] pl. a fűvön is felállíthatja.

Figyelem: A szolárpanelt [1] lehetőség szerint közvetlen napsugárzás érje. A szolárpanel részleges napközbeni árnyékolása is jelentősen befolyásolhatja a feltöltést.

Tájolás:

Az optimális elhelyezés tájolása déli irányú. Inkább enyhén nyugati irányba néző tájolást válasszon, mint enyhén keleti irányút.

A szolárpanel rögzítése a reflektornál

- Kézvel csavarja be a rögzítő karmantyút [2] csavarjait [3].

- Most rögzítse a szolárpanel/reflektor **[4]** tartóját a LED-es szolár reflektor vezető furatai **[10]** segítségével, amely során a tartó vezetősínét **[5]** a vezető furatokba tolja, amíg azok be nem kattannak.
- Helyezze rá a szolárpanelt **[1]** a szolárpanel/reflektor **[4]** tartójára.

Figyelem: A tartó ismételt leszereléséhez nyomja össze enyhén a vezetősín **[5]** oldalsó füleit, amíg a tartó el nem engedi.

- Most dugja be a kábel **[6]** dugóját a töltőhüvelybe **[15]**, ehhez először a gumifedelelet kell kinyitni.

Figyelem: A záróelemet itt nem lehet felcsavarozni és az lazán függ a kábelnél. Ez nincs hatással a termék működőképességére.

A szolárpanel rögzítése tetőre/falra

Csavarja a szolárpanel csavarjait **[3]** a szolárpanel/reflektor **[4]** tartójára a rögzítő karmantyú **[2]** segítségével és kézzel húzza meg ezeket. (lásd A képet)

- Használja a szolárpanel **[19]** fali tartójának rögzítő furatait **[20]** arra, hogy a fúrás helyét megjelölje (lásd a G képet).
- Fúrja ki a furatokat (ø 6 mm).
- Most helyezze be a dübeleket **[23]** a kifúrt lyukakba **[20]** (lásd F képet).
- Most helyezze a fali tartót **[19]** a szerelési felületre és rögzítse ezt könnyedén a csavarokkal **[23]** (lásd F képet).
- Tolja a szolárpanel/reflektor **[4]** tartóját a szolárpanel **[19]** fali tartójára, amíg az teljesen be nem kattannak.
- Dugja össze a kábel dugóját **[6]** a kábel hüvelyével **[18]**, majd a kábel dugóját **[18]** a LED-es szolár reflektor töltőhüvelyével **[15]**.
- Állítsa a LED-es szolár reflektort a kívánt irányba.

Figyelem: A tartó ismételt leszereléséhez nyomja össze enyhén a vezetősín **[5]** oldalsó füleit, amíg a tartó el nem engedi.

A szolárpanel rögzítése leszűrőre

- Csavarja a szolárpanel csavarjait **[3]** a

szolárpanel/reflektor tartójára a rögzítő karmantyú **[2]** segítségével és kézzel húzza meg ezeket.

- Most helyezze rá a LED-es szolár reflektort **[11]** a rögzítő karmantyúval **[2]** együtt a leszűrőre **[17]**, és dugja bele ezt a földre oda, ahova Ön szeretné (fű/föld stb.).

Figyelem: Ügyeljen arra, hogy stabil legyen.

- Dugja össze a kábel dugóját **[6]** a kábel hüvelyével **[18]**, majd a kábel dugóját **[18]** a LED-es szolár reflektor töltőhüvelyével **[15]**. A reflektor és a szolárpanel most üzemkés.

SÉRÜLÉSVESZÉLY! Gondoskodjon róla, hogy a lámpa eltávolítása esetén a leszűrőt is távolítsa el, hogy az a későbbiekben ne okozzon balesetveszélyt (pl.: botlás).

● Akkumulátor feltöltése

- Az akkumulátor minden kapcsolási helyzetben tölthető. Először akkor ér el optimális feltöltést, ha a LED-es szolár reflektor ki van kapcsolva.

Figyelem: Jó napsütés esetén az akku 6 - 8 óra alatt feltöltődik. A töltési idő az akku töltöttségi állapotától, illetve a napsugárzás minőségétől függ.

● A szolárpanel tájolása

Égtáj

Az optimális elhelyezés tájolása déli irányú. Inkább enyhén nyugati irányba néző tájoltást válasszon, mint enyhén keleti irányút.

Figyelem: Ügyeljen arra, hogy a szolárpanel **[1]** felülete ne legyen szennyezett az optimális működés biztosítása érdekében.

Most tájolja be a szolárpanelt **[1]** és rögzítse ezt a csavarok **[3]** segítségével. (lásd A képet)

● **A LED-es szolár reflektor üzembe helyezése**

Figyelem: A reflektort kizárólag a csomagban található szolárpanellel üzemeltesse. Se a reflektort, se a szolárpanelt ne csatlakoztassa külső készülékhez.

- Kapcsolja a BE/KI/AUTO gombot [16] „ON” (II) állásba, így a reflektor folyamatosan be lesz kapcsolva. Ebben az állásban kapcsolja le a tájékozódási fényt (lásd C képet).
- Kapcsolja a BE/KI/AUTO gombot [16] „OFF” (0) állásba, így a reflektor folyamatosan ki lesz kapcsolva. (lásd a C képet)
- Kapcsolja a BE/KI/AUTO gombot [16] „AUTO” (I) állásba, így a reflektor folyamatosan AUTOMATA üzemmódban lesz. Ebben a kapcsolóállásban a reflektor a bekapcsolt beállításokban világít (világítási idő, környezeti fényviszonyok, hatótávolság). (lásd a C képet)
- Ha a fényszóró a beállított idő után ismét kikapcsol, a tájékozódási fény aktiválódik. A tájékozódási fény csak „AUTO” beállítás esetén aktív, „ON” állásban pedig nem aktív.

Figyelem: Az akkumulátor feltöltése a szolárpanelen keresztül attól függ, hogy a BE/KI/AUTO gomb [16] milyen állásban van. Töltés mindig van (lásd a C képet).

Működési utasítás: A napelem alkonyatkor, ill. sötétedéskor akkor kapcsolja be a terméket, ha a mozgásérzékelő mozgást észlel.

Világítási idő beállítása:

Fordítsa el a TIME [13] beállító gombot az óramutató járásával megegyező irányba, így a világítási időt 60 másodperces maximális értékre állítja. Fordítsa el a TIME [13] beállító gombot az óramutató járásával ellentétes irányba, így a világítási időt 10 másodperces minimális értékre állítja. (lásd

E képet)

Környezeti fényviszonyok beállítása:

A LUX [12] beállító gombbal az alkonyatérzékelőnek a környezeti fényviszonyokra való „reakcióját” tudja beállítani. (lásd E képet) Fordítsa el a beállító gombot az óramutató járásával megegyező irányba, ekkor a fényszóró maximális 50.000 Lux környezeti fény esetén világít.

Fordítsa el a LUX [12] beállító gombot az óramutató járásával ellenkező irányba, ekkor a fényszóró minimális 5 Lux környezeti fény esetén világít. (lásd E képet)

Hatótávolság beállítása

Fordítsa el a SENS [14] beállító gombot az óramutató járásával megegyező irányba, így a mozgásérzékelő hatótávolságát a maximális 8 méteres távolságra növeli. A mozgásérzékelő a reflektort csak 8 métertől kapcsolja be. Fordítsa el a SENS [14] beállító gombot az óramutató járásával ellenkező irányba, így a mozgásérzékelő hatótávolságát a minimális 1 méteres távolságra csökkenti. A mozgásérzékelő [9] már 1 méter esetén bekapcsol és a reflektor világít. (lásd E képet)

● **Hibaelhárítás**

- = Hiba
- = Ok
- = Megoldás

- = A LED-es szolár reflektor nem kapcsol be.
- = A LED-es szolár reflektor ki van kapcsolva.
- = Nyomja meg a BE/KI/AUTO gombot (I / 0 / II) a LED-es szolár reflektor bekapcsolásához (lásd C képet).

- = A lámpa villog.
- = Az akku majdnem teljesen lemerült.

○ = Töltse fel az akkut (lásd az „Akku feltöltése” c. fejezetet).

● **Tisztítás és tárolás**

- Kapcsolja ki a reflektort [11], ha azt nem használja, tárolni és/vagy tisztítani akarja.
- Rendszeresen ellenőrizze a mozgásérzékelőt [9] és a napelemet [1], hogy nem szennyezettek-e. A reflektor zavartalan működése érdekében távolítsa el a szennyeződések.
- A reflektort, különösen a napelemet tartsa télen hó- és fagymentesen.
- A reflektor tisztítását szőszmentes, enyhén nedvesített kendővel végezze, kímélő tisztítószerrel.

● **Ártalmatlanítás**



Vegye figyelembe a csomagolóanyagok jelöléseit a hulladékok szétválasztásánál, ezeket rövidítések (a) és számok (b) jelölik az alábbi jelentéssel:

1–7: Műanyagok

20–22: Papír és karton

80–98: Kompozit anyagok



Az elhasznált termék hulladékba juttatásának lehetőségeiről érdeklődjön a helyi önkormányzatnál.



Elhasznált termékét környezetvédelmi okokból ne dobja háztartási hulladékba, hanem juttassa szelektív hulladékgyűjtő rendszerbe. A gyűjtőhelyekről és a nyitvatartási időkről érdeklődjön az illetékes önkormányzatnál.

A hibás vagy elhasznált akkumulátorokat a 2013/56/EU sz. irányelv, valamint annak módosításai szerint kell szelektív hulladékgyűjtőbe juttatni. Az akkumulátorokat és/vagy a terméket a kijelölt gyűjtőhelyeken adja le.



Környezeti károk az akkumulátorok helytelen hulladékba juttatásából eredően!

Az akkumulátorokat tilos a háztartási hulladékba juttatni. Mérgező nehézfémeket tartalmazhatnak és szelektív hulladékkezelést igényelnek. A nehézfémek vegyjelei az alábbiak: Cd = Kadmium, Hg = Higany, Pb = Ólom.

● **Garancia**

Tisztelt Vásárlónk!

Erre a termékre a vásárlás dátumától számítva 3 év garanciát nyújtunk. A termék hiányosságai esetén Önt törvényes jogok illetik meg az eladóval szemben. Ezeket a törvényes jogokat az alábbiakban bemutatott garanciánk nem korlátozza.

Garanciafeltételek

A garanciális időtartam a vásárlás dátumától kezdődik. Kérjük, gondosan őrizze meg az eredeti pénztárblokkot. A bizonylat a vásárlás igazolásához szükséges. Ha a termék vásárlásának dátumától számítva 3 éven belül anyag- vagy gyártási hiba lép fel, akkor a terméket - választásunk szerint - ingyenesen javítjuk, cseréljük vagy a vételárát visszatérítjük. A garancia érvényesítésének feltétele, hogy a három éves határidőn belül a hibás készüléket és a vásárlási bizonylatot (pénztárblokkot) be kell mutatni, és írásban röviden meg kell adni a hiba jellegét, valamint annak keletkezési idejét. Ha a hibát a nyújtott garancia lefedi, akkor Ön egy javított vagy egy új terméket kap vissza. A termék javításával vagy cseréjével nem kezdődik új garanciaidőszak.

Garanciaidőszak és törvény szerinti hibaelhárítás

A garanciaidőszakot a garancia érvényesítése nem hosszabbítja meg. Ez a

cserélt és a javított termékekre is érvényes. Az esetleges, már a vásárláskor fennálló sérüléseket és hiányosságokat haladéktalanul a kicsomagolás után jelenteni kell. A garanciaidőszak lejártá után felmerülő javítási igények díjkötelesek.

Garancia terjedelme

A készüléket szigorú minőségi irányelvek szerint, nagy gondossággal gyártottuk, és kiszállítás előtt alapos ellenőrzésnek vetettük alá. A garancia anyag- és gyártási hibákra vonatkozik. A garancia nem terjed ki olyan termékreszerekre, amelyek ki vannak téve a szokásos elhasználódásnak, és ezért kopó alkatrésznek számítanak, ill. a törékeny elemek sérüléseire, pl.: kapcsoló, akkumulátor vagy üveg alkatrészek. A garancia nem érvényes a termék rongálódása, nem szakszerű használata vagy karbantartása esetén. A termék szakszerű használatához minden a kezelési útmutatóban szereplő utasítást pontosan be kell tartani. A felhasználási célokat és tevékenységeket, amelyektől a kezelési útmutató a felhasználót eltanácsolja vagy óva inti, feltétlenül kerülni kell. A termék csak magáncélú használatra és nem üzleti felhasználásra készült. A termékkel történő visszaélés vagy annak szakszerűtlen kezelése, erőszak alkalmazása vagy olyan beavatkozások esetén, amelyeket nem az engedélyezett szervizszolgálatunk végez, a garancia megszűnik.

A garancia érvényesítése

Hogy az Ön ügyét gyorsan fel tudjuk dolgozni, kérjük, tartsa be a következőket.

Figyelem:

- Esetleges kérdéseire készítsen elő a vásárlást igazoló bizonylatot és a cikkszámot (pl.: IAN 123456).
- A cikkszámot a termék típusátlóján, a gravírozott feliraton, az útmutató címlapján (balra lent) vagy a termék elülső vagy hátoldali címkéjén találja.

- Amennyiben működési hiba vagy egyéb hiányosságok lépnek fel, először a lent megadott szervizhez forduljon telefonon vagy e-mailben.
- A hibásként regisztrált terméket aztán a pénztári bizonylat (pénztárblokk) mellékelésével és a hiba valamint a hiba keletkezési idejének leírásával postaköltség nélkül elküldheti az Önnek megadott szerviz címére.

● Szerviz



Szerviz Magyarország
Tel.: 00800 80040044
E-Mail: administration@mynetsend.de

IAN 354718_2010

Esetleges kérdéseire tartsa magánál igazolásképpen a vásárlási nyugtát és a cikkszámot (pl. IAN 123456).

A használati utasítás aktuális változatát itt találja meg: www.citygate24.de

LED solarni reflektor

● Uvod

 Ob nakupu vašega novega izdelka vam čestitamo. Odločili ste se za izdelek visoke kakovosti. Prosimo, da ta navodila za uporabo preberete v celoti in natančno. Ta navodila so del tega izdelka in vsebujejo pomembna navodila za zagon in rokovanje. Vedno upoštevajte vsa varnostna navodila. Če imate kakršnakoli vprašanja ali niste prepričani o rokovanju z napravo, se obrnite na svojega prodajalca ali servisni center. Prosimo, da ta navodila skrbno shranite in jih po potrebi posredujete tretjim osebam.

● Razlaga znakov

-  Preberite navodila za uporabo!
-  Datum izdelave (mesec/leto)
-  Enosmerna napetost
-  Upoštevajte opozorilne in varnostne napotke!
-  Smrtna nevarnost in nevarnost nesreč za malčke in otroke!
-  Nevarnost eksplozije!
-  Nosite zaščitne rokavice!
-  Embalažo in napravo odstranite na okolju prijazen način!
-  Okoljska škoda zaradi nepravilnega odlaganja akumulatorskih baterij!



Ta simbol označuje, da izdelek deluje z varnostno nizko napetostjo (SELV/PELV) (razred zaščite III).



Ni primerno za razsvetljavo prostorov



Območje zaznavanja pribl. 1–8 m



Kot zaznavanja detektorja gibanja: pribl. 100°



Trajanje osvetlitve: 10 - 60 sekund



Integriran litij-ionski akumulator

IP44



Zaščiten proti trdnim tujkom premera $\geq 1,0$ mm in odporen proti brizganju vode.

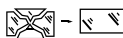

Vsak razpočen zaščitni pokrov je treba zamenjati. Reflektor v primeru okvare takoj prenehajte uporabljati in se obrnite na spodaj navedeni servisni naslov.



Embalaza iz mešanega lesa s certifikatom FSC



Z oznako CE proizvajalec potrjuje, da je ta električna naprava skladna z veljavnimi evropskimi smernicami.

● Namenska uporaba

Pri tem LED solarnem reflektorju gre za poseben izdelek, ki ga lahko uporabljate pri temperaturah nižjih od -21 °C in ki izpolnjuje svojo funkcijo. LED solarni reflektor je namenjen za samodejno zunanjo razsvetljavo (npr. vrta, terase itd.). Reflektorja se ne sme namestiti v notranjih prostorih, saj

v tem primeru ni mogoče polniti baterij. Reflektor ni primeren za razsvetljavo prostorov v gospodinjstvu. Reflektor je namenjen samo za zasebno uporabo.

● Obseg dobave



- 1 × LED solarni reflektor, vklj. z detektorjem gibanja
- 1 × solarni panel
- 1 × stensko držalo za solarni panel
- 1 × stensko držalo za reflektor (za hišne stene in vogale)
- 1 × ozemljitvena konica
- 1 × kabel (ohlapen)
- Montažni material (6× moznik in 6× vijak)

● Opis sestavnih delov

- 1 Solarni panel
- 2 Povezovalna objemka
- 3 Vijlačni spoj (solarni panel)
- 4 Držalo (solarni panel/reflektor)
- 5 Vodilo
- 6 Kabel z vtičem (fiksni)
- 7 Pritrdilni zapah (reflektorji)
- 8 Reflektorji
- 9 Detektor gibanja
- 10 Pilotne luknje
- 11 LED solarni reflektor
- 12 Nastavitveni regulator LUX (nastavitev za svetlost okolice)
- 13 Nastavitveni regulator TIME (nastavitev za trajanje osvetlitve reflektorja)
- 14 Nastavitveni regulator SENS (nastavitev za območje zaznavanja detektorja gibanja)
- 15 Vtičnica za polnjenje (z gumijastim pokrovom)
- 16 Stikalo za VKLOP/IZKLOP/SAMOD.
- 17 Ozemljitvena konica
- 18 Kabel z vtičem (ohlapen)

- 19 Stensko držalo (solarni panel)
- 20 Pritrdilne luknje za stensko držalo (solarni panel)
- 21 Stensko držalo (reflektor)
- 22 Pritrdilne luknje za stensko držalo (reflektor)
- 23 Moznik
- 24 Vijak

● Tehnični podatki

Sončna celica:	6 V  , najv. 3 W
Li-ionska baterija:	3,7 V  , 4000 mAh (ni zamenljivo)
Detektor premikanja:	Infrardeče, območje zaznavanja: 1 – 8 m Kot zaznavanja: pribl. 100°
Trajanje osvetlitve:	10 - 60 s
Vrsta zaščite:	IP44
Svetlobni tok pri sproženem detektorju gibanja:	najv. 40 lm (usmerjevalna luč) najv. 2 × 300 lm (kratka osvetlitev)
Barvna temperatura (barva svetlobe):	4000 K (nevtralno bela)
Priporočena višina namestitve:	2 - 4 m
Največja površina projekcije:	2x 78 cm ²
Številka modela:	898-S-2 / 898-W-2

● Varnostni napotki



Varnostni napotki



⚠ OPOZORILO!

ŽIVLJENJSKA NEVARNOST IN

TVEGANJE NEZGODE ZA MALČKE IN OTROKE!

Otrok nikoli ne puščajte brez nadzora samih z embalažnim materialom. Obstaja nevarnost zadušitve zaradi embalažnega materiala. Otroci pogosto podcenjujejo nevarnosti. Otroke vedno držite proč od LED solarnega reflektorja.

- Ta izdelek lahko uporabljajo otroci, stari 8 let in več, in osebe z zmanjšanimi fizičnimi, čutnimi ali duševnimi sposobnostmi ali pomanjkanjem izkušenj in znanja, če so nadzorovane ali bile poučene o varni uporabi izdelka in razumevajo nevarnosti, ki iz tega izhajajo. Otroci se z izdelkom ne smejo igrati. Otroci ne smejo opravljati čiščenja in vzdrževalnih del brez nadzora.
- Ta izdelek lahko uporabljajo otroci, stari 8 let in več, in osebe z zmanjšanimi fizičnimi, čutnimi ali duševnimi sposobnostmi ali pomanjkanjem izkušenj in znanja, če so nadzorovane ali bile poučene o varni uporabi LED solarnega reflektorja in razumejo nevarnosti, ki iz tega izhajajo. Otroci se z LED solarnim reflektorjem ne smejo igrati. Otroci ne smejo opravljati čiščenja in vzdrževalnih del brez nadzora.
- LED solarnega reflektorja ne uporabljajte, če ugotovite kakršno koli poškodbo.
- Če je reflektor dosegel konec življenjske dobe, ga morate odstraniti v skladu z lokalnimi predpisi. Svetleče diode niso zamenljive.
- **ŽIVLJENJSKA NEVARNOST!** Med montažo se morajo otroci nahajati izven delovnega območja. Obseg dobave vključuje različne vijake in druge manjše dele. Ti so lahko smrtno nevarni, če jih pogoltnete ali vdihnete.
- **NEVARNOST TELESNIH POŠKODB!** Ko odstranite reflektor, odstranite tudi ozemljitveno konico, da ne predstavlja nevarnosti (npr. spotikanje).
- **NEVARNOST SPOTIKANJA!** Poskrbite, da bo kabel napeljan tako, da ga ne bo

mogel nihče pohoditi, oziroma se obenj spotakniti.



Varnostna navodila za baterije/akumulatorske baterije

- **ŽIVLJENJSKA NEVARNOST!** Baterije/akumulatorske baterije vedno hranite izven dosega otrok. V primeru zaužitja takoj poiščite zdravniško pomoč!
- **OPOZORILO!** Akumulatorska baterija ni zamenljiva. Ko je izčrpana, je treba odstraniti celoten reflektor.
- **NEVARNOST EKSPLOZIJE!**  Nikoli ne polnite baterij, ki jih ni mogoče polniti. Nikoli ne povzročajte kratkega stika baterij in jih ne odpirajte. Posledica so lahko pregrevanje, nevarnost požara ali eksplozija.
- Baterij/akumulatorskih baterij nikoli ne mečite v ogenj ali v vodo.
- Baterij/akumulatorskih baterij ne izpostavljajte mehanskim obremenitvam.

● Nevarnost puščanja baterij/akumulatorskih baterij

- Izogibajte se ekstremnim pogojem in temperaturam, ki lahko vplivajo na baterije/akumulatorske baterije, npr. radiatorjem/neposredni sončni svetlobi.
- Izogibajte se stiku s kožo, očmi in sluznicami! Če pridete v stik s kislino akumulatorja, prizadeta mesta takoj izperite z veliko čiste vode in takoj poiščite zdravniško pomoč!
- **NOSITE ZAŠČITNE ROKAVICE!**  Puščajoče ali poškodovane baterije lahko povzročijo opekline, če pridejo v stik s kožo. Zato v tem primeru nosite primerne zaščitne rokavice.
- Če baterije puščajo, jih takoj odstranite iz izdelka, da se izognete poškodbam.

● Montaža

Napotek: Popolnoma odstranite embalažni material. Pred montažo določite, kje boste izdelek namestili. Pred vrtanjem pritrdilnih lukenj se prepričajte, da na mestu vrtanja ne morete prevrtati ali poškodovati cevi za plin, vodovodne cevi ali električnega voda. Za vrtanje lukenj v zid uporabite vrtalnik. Upoštevajte varnostna navodila, ki izhajajo iz navodil za uporabo in varnostnih navodil vrtalnika. V nasprotnem primeru obstaja nevarnost smrti ali poškodbe zaradi električnega udara.

Pri izbiri mesta namestitve bodite pozorni na naslednje:

- Prepričajte se, da je izdelek osvetljuje zeleno območje. Prepričajte se, da detektor gibanja [9] zajema zeleno območje.
- Detektor gibanja ima območje zaznavanja najv. 8 m, s kotom zaznavanja pribl. 100°.
- Poskrbite, da detektor gibanja [9] ponoči ni osvetljen z ulično razsvetljavo. To lahko omejuje funkcijo.
- Priporočena višina namestitve znaša 2 do 4 m.
- Označite položaj izvrtin s pomočjo pritrdilnih lukenj [22] za stensko držalo reflektorja [21] (za hišne stene in vogale). (glejte sl. F in G)
- Izvrtajte luknje (ø 6 mm).
- Sedaj v izvrtine vstavite moznike [23]. (glejte sl. G)
- Sedaj položite stensko držalo [21] na montažno površino in ga rahlo pritrdite z vijaki [24]. (glejte sl. G)
- Zategnite vijake v pritrdilnih luknjah in usmerite LED solarni reflektor [11].
- LED solarni reflektor [11] lahko sedaj preprosto potisnete na stensko držalo.

Usmeritev LED solarnega reflektorja

Kot reflektorjev [8] lahko nastavite navpično (desno/levo) do 65°, vodoravno (zgoraj) do 65° in vodoravno (spodaj) do 70°. Za to

odstranite pritrdilni zapah [7] in po želji usmerite reflektorje.

Sedaj usmerite detektor gibanja [9] in poskrbite, da je ta usmerjen neposredno na vaše zeleno območje zaznavanja.

Napotek: Detektor gibanja ima kot zaznavanja do 100°.

Montaža solarnega panela

Solarni panel [1] lahko izbirno namestite neposredno na reflektor, na ravno montažno površino (stena/streha) ali s priloženo ozemljitveno konico [17] npr. na travo.

Napotek: Solarni panel [1] potrebuje čim bolj neposredno sončno svetlobo. Tudi zgolj delno senčenje solarnega panela čez dan lahko pomembno vpliva na njegovo napajanje.

Smer neba:

Optimalna je usmerjenost proti jugu. Raje izberite orientacijo z rahlim odstopanjem proti zahodu kot z rahlim odstopanjem proti vzhodu.

Pritrditev solarnega panela na reflektor

- Vijaki spoj [3] ročno zategnite s povezovalno objemko [2].
- Sedaj pritrdite držalo solarnega panela/reflektorja [4] s pilotnimi luknjami [10] LED solarnega reflektorja tako, da vodilo [5] držala potiskate v pilotne luknje, dokler se ne zaskoči.
- Solarni panel [1] nataknite na držalo solarnega panela/reflektorja [4].

Napotek: Za demontažo držala čisto rahlo pritiskajte skupaj stranske zavahke vodila [5], dokler držalo ne popusti.

- Sedaj vtič kabla [6] potisnite v vtičnico [15], za kar morate najprej odpreti gumijasti pokrov.

Napotek: Zapirala tukaj ni mogoče pritrditi z vijaki, tako da ohlapno visi ob kablu. To nikakor ne vpliva na delovanje izdelka.

Pritrditev solarnega panela na streho/

steno

Privijte vijadni spoj [3] solarnega panela na držalo solarnega panela/reflektorja [4] s pomočjo povezovalne objemke [2] in ga ročno zategnite. (glejte sl. A)

- Označite položaj izvrtin s pomočjo pritrdilnih lukenj [20] za stensko držalo solarnega panela [19]. (glejte sl. G)
- Izvrtajte luknje (ø 6 mm).
- Sedaj v pritrdilne luknje [20] vstavite moznike [23]. (glejte sl. F)
- Sedaj položite stensko držalo [19] na montažno površino in ga pritrdite z vijaki [23]. (glejte sl. F)
- Sedaj potiskajte držalo solarnega panela/reflektorja [4] na stensko držalo solarnega panela [19], dokler se to rahlo ne zaskoči.
- Sedaj povežite vtič kabla [6] z vtičnico kabla [18], nato pa vtič kabla [18] z vtičnico [15] LED solarnega reflektorja.
- Sedaj LED solarni reflektor usmerite po želji.

Napotek: Za demontažo držala čisto rahlo pritiskajte skupaj stranske zavihke vodila [5], dokler držalo ne pusti.

Pritrditev solarnega panela na ozemljitveno konico

- Privijte vijadni spoj [3] solarnega panela na povezovalno objemko [2] in ga ročno zategnite.
- LED solarni reflektor [11] s povezovalno objemko [2] sedaj natakните na ozemljitveno konico [17] in jo potisnite v vašo zeleno podlago (trava/zemlja itd.).

Napotek: Poskrbite za dobro pritrditev!

- Sedaj povežite vtič kabla [6] z vtičnico kabla [18], nato pa vtič kabla [18] z vtičnico [15] LED solarnega reflektorja.
- Reflektor in solarni panel sta sedaj pripravljena za uporabo.

NEVARNOST TELESNIH POŠKODB! Ko odstranite reflektor, odstranite tudi

ozemljitveno konico, da ne predstavlja nevarnosti (npr. spotikanje).

● Polnjenje baterije

- Akumulatorska baterija se polni pri vsakem položaju stikala. Optimalno polnitev dosežete na začetku, ko je LED solarni reflektor izklopljen.

Napotek: Akumulatorska baterija se pri dobri sončni svetlobi napolni v 6 do 8 urah. Trajanje postopka polnjenja je odvisno od stanja napoljenosti baterije in kakovosti sončnih žarkov.

● Usmeritev solarnega panela

Smer neba

Optimalna je usmerjenost proti jugu. Raje izberite orientacijo z rahlim odstopanjem proti zahodu kot z rahlim odstopanjem proti vzhodu.

Napotek: Za zagotavljanje optimalnega delovanja poskrbite, da površina solarnega panela [1] ni umazana.

Sedaj usmerite solarni panel [1] in ga pritrdite z vijadnim spojem [3]. (glejte sl. A)

● Zagon LED solarnega reflektorja

Napotek: Žaromet upravljajte izključno s priloženim solarnim panelom. Žaromet in solarnega panela ne priključujte na zunanje naprave.

- Stikalo za VKLOP/IZKLOP/SAMOD. [16] preklopite v položaj »ON« (II) in reflektor je tako trajno vklopljen. Pri tej nastavitvi je usmerjevalna luč deaktivirana. (glejte sl. C)
- Stikalo za VKLOP/IZKLOP/SAMOD. [16] preklopite v položaj »OFF« (0) in reflektor je tako trajno izklopljen. (glejte sl. C)
- Stikalo za VKLOP/IZKLOP/SAMOD. [16] preklopite v položaj »AUTO« (I) in reflektor

je v SAMODEJNEM načinu. Pri tem položaju stikala se reflektor prižge z nastavljenimi nastavitvami (trajanje osvetlitve, svetlost okolice, območje zaznavanja). (glejte sl. C)

- Ko se reflektor po nastavljenem času ponovno izklopi, se aktivira usmerjevalna luč. Usmerjevalna luč se aktivira samo pri nastavitvi »AUTO«, pri nastavitvi »ON« pa je deaktivirana.

Napotek: Polnitev akumulatorske baterije preko solarnega panela ni odvisna od tega, v katerem položaju se nahaja stikalo za VKLOP/IZKLOP/SAMOD. [16]. Polnjenje vedno poteka. (glejte sl. C)

Napotek glede delovanja: Sončna celica vklopi izdelek v mraku oz. temi, takoj ko detektor gibanja zazna gibanje.

Nastavitev trajanja osvetlitve

Zavrtite nastavitveni regulator TIME [13] v smeri urinega kazalca in trajanje osvetlitve bo nastavljeno na največjo vrednost 60 sekund. Zavrtite nastavitveni regulator TIME [13] v nasprotni smeri urinega kazalca in trajanje osvetlitve bo nastavljeno na najmanjšo vrednost 10 sekund. (glejte sl. E)

Nastavitev svetlosti okolice

Z nastavitvenim regulatorjem LUX [12] lahko nastavite »odziv« sensorja mraka na svetlost okolice (oz. občutljivost na mrak). (glejte sl. E) Če zavrtite nastavitveni regulator v smeri urinega kazalca, sveti reflektor pri največji svetlosti okolice 50.000 luksov.

Če zavrtite nastavitveni regulator LUX [12] v nasprotni smeri urinega kazalca, sveti reflektor pri najmanjši svetlosti okolice 5 luksov. (glejte sl. E)

Nastavitev območja zaznavanja

Zavrtite nastavitveni regulator SENS [14] v smeri urinega kazalca in območje zaznavanja detektorja gibanja bo nastavljeno na največjo vrednost 8 metrov. Detektor gibanja sedaj vklopi reflektor šele

po 8 metrih. Zavrtite nastavitveni regulator SENS [14] v nasprotni smeri urinega kazalca in območje zaznavanja bo nastavljeno na najmanjšo vrednost 1 metra. Detektor gibanja [9] se vklopi že pri 1 metru, reflektor pa sveti (glejte sl. E)

● Odstranjevanje napak

- = Napaka
- ⊙ = Vzrok
- = Rešitev

- = LED solarni reflektor se ne vklopi.
- ⊙ = LED solarni reflektor je izklopljen.
- = Za vklop LED solarnega reflektorja pritisnite stikalo za VKLOP/IZKLOP/SAMOD. (I/O/II). (glejte sl. C)

- = Luč utripa.
- ⊙ = Akumulatorska baterija je skoraj prazna.
- = Baterijo napolnite (glejte poglavje "Polnjenje baterije").

● Čiščenje in shranjevanje

- V primeru neuporabe, shranjevanja in/ali čiščenja reflektor [11] izklopite.
- Redno pregledujte detektor gibanja [9] in solarni panel [1] glede umazanije. Odstranite jo, da zagotovite pravilno delovanje reflektorja.
- Izdelek, še zlasti solarni panel, pozimi hranite brez snega in zmrzali.
- Reflektor očistite z rahlo vlažno krpo, ki ne pušča vlaken, in blagim čistilnim sredstvom.

● Odstranjevanje med odpadke



Pri razvrščanju odpadkov upoštevajte označevanje embalažnih materialov, ki so označeni s katicami (a) in številkami (b) in imajo naslednji

pomen:

1–7: Umetne snovi

20 – 22: Papir in karton

80 – 98: Kompozitni materiali.

Za možnosti odstranjevanja se lahko obrnete na vašo občinsko ali mestno upravo.



Zaradi varovanja okolja, izdelka, ki je odslužil, ne odlagajte kot gospodinjski odpadke, temveč ga odstranite strokovno. Glede informacij o zbirnih mestih in njihovem delovnem času se lahko obrnete na lokalno upravo.

Poškodovane ali rabljene akumulatorske baterije je treba reciklirati v skladu z Direktivo 2013/56/EU in njenimi spremembami. Baterije in/ali izdelek vrnite prek ponujenih zbiralnih mest.



Okoljska škoda zaradi nepravilnega odlaganja akumulatorskih baterij!

Akumulatorskih baterij ne smete odvreči med gospodinjske odpadke. Lahko vsebuje strupene težke kovine in so predmet ravnanja z nevarnimi odpadki. Kemični simboli težkih kovin so naslednji: Cd = kadmij, Hg = živo srebro, Pb = svinec.

● Garancija

Spoštovana stranka, za to napravo dobite 3-letno garancijo, ki začne teči z datumom nakupa. V primeru okvare tega izdelka, so vam na voljo zakonske pravice proti prodajalcu izdelka. Te zakonske pravice niso omejene s spodaj navedeno garancijo.

Garancijski pogoji

Rok garancije se začne z datumom nakupa. Prosimo, da originalni blagajniški račun dobro shranite. Ta je potreben kot dokazilo o nakupu. Če pride do napake v materialu

ali izdelavi tega izdelka v treh letih od datuma nakupa, bomo izdelek, po naši presoji, brezplačno popravili ali zamenjali. Ta garancija predpostavlja, da je treba v roku triletnega garancijskega obdobja, predložiti okvarjeno napravo in potrdilo o nakupu (blagajniški prejemek) ter kratek opis napake in kdaj je napaka nastopila. Če garancija napako krije, bomo izdelek popravili ali zamenjali za novega. S popravilom ali zamenjavo izdelka ne prične teči nov garancijski rok.

Garancijsko obdobje in zakonski zahtevki za napake

Garancijski rok se zaradi garancijskega zahtevka ne podaljša. To velja tudi za zamenjane in popravljene dele. Poškodbe in pomanjkljivosti, ki so morda prisotne že ob nakupu, je treba sporočiti takoj po razpakiranju. Popravila, izvedena po poteku garancijskega roka, so plačljiva.

Obseg garancije

Naprava je bila skrbno izdelana v skladu s strogimi smernicami za kakovost in pred dobavo natančno preizkušena. Garancija velja za materialne ali proizvodne napake. Ta garancija ne pokriva delov izdelka, ki so predmet običajne obrabe in se jih zato šteje za obrabne dele in za poškodbe občutljivih delov, kot so npr. stikala, baterije ali pa deli iz stekla. Ta garancija preneha veljati, če je bil izdelek poškodovan, nepravilno uporabljen ali nepravilno servisiran. Za namensko uporabo izdelka je treba natančno upoštevati vse napotke v navodilih za uporabo. Obvezno se je treba izogibati namenom uporabe ali dejavnostim, ki jih navodila za uporabo ne priporočajo ali je na njih opozorjeno. Izdelek je namenjen samo za zasebno in komercialno uporabo. Garancija preneha veljati v primeru zlorabe ali nepravilne uporabe, uporabe sile in pri posegih, ki jih ni izvedel naš pooblaščen servis.

Postopek v primeru garancije

Če želite zagotoviti hitro obravnavo vaše zahteve, sledite spodnjim navodilom.

Opozorilo:

- Prosimo, da za vse zahtevke predložite blagajniški račun in številko izdelka (npr. IAN 123456) kot potrdilo o nakupu.
- Številko izdelka najdete na tipski ploščici na izdelku, graviranju na izdelku, na naslovni strani navodil (spodaj levo) ali na etiketi na hrbtni ali spodnji strani izdelka.
- Če pride do funkcionalnih ali drugih napak, se najprej po telefonu ali e-pošti obrnite na spodaj naveden servisni oddelek.
- Izdelek, ki je evidentiran kot okvarjen, nato s potrdilom o nakupu (blagajniški račun) in opisom napake ter navedbo, kdaj je do napake prišlo, brezplačno pošljite na naveden naslov servisnega oddelka.

● Servisna služba



Servis Slovenija

Tel.: 00800 80040044

E-Mail: roman.ostir@relectronic.si

info@relectronic.si

IAN 354718_2010

Prosimo, da za vse zahtevke predložite blagajniški listek in številko izdelka (npr. IAN 123456) kot potrdilo o nakupu.

Zadnjo različico navodil za montažo najdete na: www.citygate24.de

citygate24 GmbH, Lange Mühren 1, 20095 Hamburg GERMANY

Pooblašчени serviser:

Netsend GmbH

c/o Relectronic Service

Nova vas 78, SI-4201 ZG. Besnica

Hotline: 00800 80040044

Email: roman.ostir@relectronic.si

info@relectronic.si

Garancijski list

1. S tem garancijskim listom « citygate24 GmbH, Lange Mühren 1, 20095 Hamburg GERMANY » jamčimo, da bo izdelek v garancijskem roku ob normalni in pravilni uporabi brezhibno deloval in se zavezujemo, da bomo ob izpolnjenih spodaj navedenih pogojih odpravili morebitne pomanjkljivosti in okvare zaradi napak v materialu ali izdelavi oziroma po svoji presoji izdelek zamenjali ali vrnili kupnino.
2. Garancija je veljavna na ozemlju Republike Slovenije.
3. Garancijski rok za proizvod je 3 leta od datuma izročitve blaga. Datum izročitve blaga je razviden iz računa.
4. Kupec je dolžan okvaro javiti pooblaščenemu servisu oziroma se informirati o nadaljnjih postopkih na zgoraj navedeni telefonski številki. Svetujemo vam, da pred tem natančno preberete navodila o sestavi in uporabi izdelka.
5. Kupec je dolžan pooblaščenemu servisu predložiti garancijski list in račun, kot potrdilo in dokazilo o nakupu ter dnevu izročitve blaga.
6. V primeru, da proizvod popravlja nepooblaščen servis ali oseba, kupec ne more uveljavljati zahtevkov iz te garancije.
7. Vzroki za okvaro oziroma nedelovanje izdelka morajo biti lastnosti stvari same in ne vzroki, ki so zunaj proizvajalčeve oziroma prodajalčeve sfere. Kupec ne more uveljavljati zahtevkov iz te garancije, če se ni držal priloženih navodil za sestavo in uporabo izdelka ali če je izdelek kakorkoli spremenjen ali nepravilno vzdrževan.
8. Jamčimo servis in rezervne dele še 3 leta po preteku garancijskega roka.
9. Obrabni deli oz. potrošni material so izvzeti iz garancije.
10. Vsi potrebni podatki za uveljavljanje garancije se nahajajo na dveh ločenih dokumentih (garancijski list, račun).
11. Ta garancija proizvajalca ne izključuje pravic potrošnika, ki izhajajo iz odgovornosti prodajalca za napake na blagu.

Prodajalec:









Lidl Slovenija d.o.o. k.d., Pod lipami 1, SI-1218 Komenda

Solární LED reflektor



• Úvod

 Gratulujeme ke koupi tohoto nového přístroje. Rozhodli jste se pro vysoce kvalitní výrobek. Pozorně si přečtěte celý tento návod k obsluze. Tento návod patří k tomuto výrobku a obsahuje důležité pokyny k uvádění do provozu a manipulaci. Vždy dodržujte všechny bezpečnostní pokyny. Pokud byste měli nějaké dotazy nebo jste si nebyli jistí při manipulaci s tímto přístrojem, spojte se prosím s vaším prodejcem nebo servisem. Tento návod prosím pečlivě uschovejte a v případě potřeby jej předějte třetí osobě.

• Vysvětlení symbolů

-  Přečtěte si návod k obsluze!
-  Datum výroby (měsíc/rok)
-  Stejnoseměrné napětí
-  Dodržujte varovné a bezpečnostní pokyny!
-  Ohrožení života a nebezpečí poranění pro batolata a malé děti!
-  Nebezpečí výbuchu!
-  Noste ochranné rukavice!
-  Obal a přístroj ekologicky zlikvidujte!
-  Ohrožení životního prostředí nesprávnou likvidací akumulátorů!

-  Tento symbol znamená, že výrobek pracuje s ochranným nízkým napětím (SELV/PELV (třída ochrany III)).
-  Nevhodné k osvětlení místnosti
-  Dosah snímání: cca 1–8 m
-  Úhel snímání detektoru pohybu: cca 100°
-  Doba svícení: 10–60 s
-  Integrovaný akumulátor Li-Ion
- IP44**
 Ochrana proti pevným cizím tělesům o průměru $\geq 1,0$ mm, ochrana proti stříkající vodě

 -  Každý prasknutý ochranný kryt musí být vyměněn. Záříč v případě poškození ihned vyřaďte z provozu a obraťte se na níže uvedenou servisní adresu.

 Obal ze smíšeného dřeva s certifikátem FSC

 Označením CE výrobce potvrzuje, že tento elektrický přístroj splňuje platné evropské směrnice.

● Použití ke stanovenému účelu

Tento solární LED reflektor představuje speciální výrobek, který lze používat při teplotách nižších než $-21\text{ }^{\circ}\text{C}$, při nichž nadále plní svou funkci. Solární LED reflektor je určený pro automatické osvětlení venkovního prostoru (například zahrady, terasy atd.). Reflektor nesmí být montován do vnitřních prostor, protože nemůže docházet k nabíjení akumulátoru. Reflektor není vhodný k osvětlení místnosti v domácnosti. Reflektor je určený výhradně k soukromému použití.

● Rozsah dodávky



1 × solární LED reflektor vč. detektoru pohybu
1 × solární panel
1 × nástěnný držák solárního panelu
1 × nástěnný držák reflektoru
(na venkovní stěnu nebo roh domu)
1 × kolík do země
1 × kabel (volně)
Montážní materiál
(6 × hmoždinka a 6 × šroub)

● Popis dílů

- 1 Solární panel
- 2 Kabelová spojka
- 3 Šroubovací spojka (solární panel)
- 4 Držák (solární panel/reflektor)
- 5 Vodicí lišta
- 6 Kabel se zástrčkou (napravo)
- 7 Upevňovací držák (reflektory)
- 8 Reflektory
- 9 Detektor pohybu
- 10 Vodicí otvory
- 11 Solární LED reflektor
- 12 Regulátor LUX (nastavení okolního osvětlení)

- 13 Regulátor TIME (nastavení doby svícení reflektoru)
- 14 Regulátor SENS (nastavení dosahu snímání detektoru pohybu)
- 15 Nabíjecí zdírka (s gumovým krytem)
- 16 Spínač ON/OFF/AUTO
- 17 Kolík do země
- 18 Kabel se zástrčkou (volně)
- 19 Upevnění na stěnu (solární panel)
- 20 Upevňovací otvory pro upevnění na stěnu (solární panel)
- 21 Upevnění na stěnu (reflektor)
- 22 Upevňovací otvory pro upevnění na stěnu (reflektor)
- 23 Hmoždinky
- 24 Šroub

● Technické parametry

Fotovoltaický článek:	6 V  , max. 3 W
Akumulátor Li-Ion:	3,7 V  , 4000 mAh (nelze vyměnit)
Detektor pohybu:	Infračervený, dosah snímání: 1–8 m Úhel snímání: cca 100°
Doba svícení:	10–60 s
Stupeň krytí:	IP44
Světelný tok při sepnutí detektoru pohybu:	Max. 40 lm (orientační světlo) Max. 2 × 300 lm (krátkodobé osvětlení)
Barevná teplota (barva světla):	4000 K (neutrální bílá)
Doporučená instalační výška:	2–4 m
Maximální projekční plocha:	2 × 78 cm ²
Číslo modelu:	898-S-2 / 898-W-2

● Bezpečnostní pokyny



Bezpečnostní pokyny



VAROVÁNÍ!

OHROŽENÍ ŽIVOTA A NEBEZPEČÍ PORANĚNÍ PRO

BATOLATA A MALÉ DĚTI! Nikdy nenechávejte děti bez dozoru hrát si s obalovým materiálem. Hrozí nebezpečí udušení obalovým materiálem. Děti často podceňují nebezpečí. Zamezte tomu, aby se k solárnímu LED reflektoru přibližovaly děti.

- Tento výrobek mohou děti od 8 let a starší, rovněž i osoby se sníženými fyzickými, smyslovými nebo duševními schopnostmi nebo s nedostatečnými zkušenostmi a znalostmi používat jen tehdy, jestliže byly pod dohledem nebo instruovány o bezpečném používání výrobku a porozuměly z toho vyplývajícím nebezpečím. Děti si nesmí s výrobkem hrát. Čištění a údržbu nesmějí děti provádět bez dozoru.
- Tento výrobek mohou děti od 8 let a starší a také osoby se zhoršenými fyzickými, smyslovými nebo duševními schopnostmi nebo s nedostatečnými zkušenostmi a znalostmi používat jen tehdy, jestliže jsou pod dohledem nebo byly instruovány o bezpečném používání solárního LED reflektoru a chápou nebezpečí, která z toho vyplývají. Děti si se solárním LED reflektorem nesmí s hrát. Čištění a údržbu nesmějí děti provádět bez dozoru.
- Zjistíte-li nějaké poškození solárního LED reflektoru, výrobek nepoužívejte.
- Dosáhne-li reflektor konce své životnosti, zlikvidujte ho podle místních předpisů o likvidaci odpadu. LED diody nelze vyměnit.
- **OHROŽENÍ ŽIVOTA!** Děti během montáže udržujte mimo pracovní oblast reflektoru. Součástí dodávky je větší počet šroubů a dalších drobných dílů. Tyto mohou být při spolknutí nebo vdechnutí životu

nebezpečné.

- **NEBEZPEČÍ ÚRAZU!** Pokud svítidlo odstraníte, zajistěte také odstranění kolíků do země, aby nepředstavoval nebezpečí zranění (např. při zakopnutí).
- **NEBEZPEČÍ ZAKOPNUTÍ!** Zajistěte, aby byl kabel uložený tak, aby přes něj nikdo nechodil nebo o něj nemohl zakopnout.



Bezpečnostní pokyny pro baterie/akumulátory

- **OHROŽENÍ ŽIVOTA!** Baterie/akumulátory uchovávejte mimo dosah dětí. V případě spolknutí okamžitě vyhledejte lékaře!
- **UPOZORNĚNÍ!** Akumulátor nelze vyměnit. Po jeho opotřebování musí být zlikvidován celý reflektor.
- **NEBEZPEČÍ VÝBUCHU!** Nikdy nenabíjejte nenabíjitelné baterie. Baterie/akumulátory nezkratujte anebo je neotevírejte. Následkem by mohlo být přehřátí, požár nebo prasknutí.
- Baterie/akumulátory nikdy neházejte do ohně nebo vody.
- Nevystavujte baterie/akumulátory mechanickému zatížení.



● Riziko při vytečení baterií/akumulátorů

- Zamezte extrémním podmínkám a teplotám, které mohou působit na baterie/akumulátory, např. topná tělesa / přímé sluneční záření.
- Zamezte kontaktu s kůží, očima a sliznicemi! Při kontaktu s kyselinou postižená místa okamžitě opláchněte velkým množstvím čisté vody a neprodleně vyhledejte lékaře!
- **NOSTE OCHRANNÉ RUKAVICE!** Vyteklé nebo poškozené baterie/akumulátory mohou při styku s kůží způsobit poleptání. Proto v tomto případě noste vhodné



ochranné rukavice.

- V případě vytečení kapaliny baterie okamžitě odstraňte z výrobku, aby nedošlo k poškození.

● **Montáž**

Upozornění: Odstraňte veškerý obalový materiál. Před montáží se rozhodněte, kam výrobek namontujete. Před vrtáním upevňovacích otvorů se přesvědčte, zda na místě vrtání nemůže dojít k navrtání vedení plynu, vody nebo elektrické energie. K vyvrtání otvorů do zdi použijte vrtačku. Dodržujte bezpečnostní pokyny uvedené v návodu k obsluze a bezpečnostních pokynech vrtačky. Jinak hrozí smrt nebo těžké poranění elektrickým proudem.

Při výběru montážního místa dbejte na následující skutečnosti:

- Přesvědčte se, zda výrobek osvítil požadovanou oblast. Přesvědčte se, zda detektor pohybu [9] snímá požadovanou oblast.
- Detektor pohybu má dosah snímání max. 8 m při úhlu snímání asi 100°.
- Dejte pozor, aby na detektor pohybu [9] v noci nesvítilo pouliční osvětlení. To může negativně ovlivnit funkci.
- Doporučená instalační výška činí 2–4 m.
- K označení polohy vrtaných otvorů použijte upevňovací otvory [22] na nástěnném držáku reflektoru [21] (při upevňování na venkovní stěnu nebo roh domu). (Viz obr. F a G.)
- Vyvrtejte otvory (Ø 6 mm).
- Do vyvrtaných otvorů zasuňte hmoždinky [23]. (Viz obr. G.)
- K montážní ploše přiložte nástěnný držák [21] a lehce ho upevněte šrouby [24]. (Viz obr. G.)
- Dotáhněte šrouby v upevňovacích otvorech a solární LED reflektor [11] nastavte do požadované polohy.
- Ted' můžete solární LED reflektor [11]

jednoduše nasadit na nástěnný držák.

Nasměrování solárního LED reflektoru

Reflektory [8] lze nastavovat vertikálně (doprava/doleva) v úhlu do 65°, horizontálně (nahoru) do 65° a horizontálně (dolů) do 70°. Za tímto účelem odstraňte upevňovací západku [7] a nastavte reflektory do požadované polohy. Pak do požadované polohy nastavte detektor pohybu [9] a dejte pozor, aby snímal jen požadovanou oblast.

Upozornění: Detektor pohybu má úhel snímání až 100°.

Montáž solárního panelu

Solární panel [1] můžete podle své volby namontovat buď přímo na reflektor, na rovnou montážní plochu (stěna/strop), nebo pomocí dodaného kolíku do země [17] například na trávník.

Upozornění: Solární panel [1] vyžaduje co nejpřímější sluneční záření. I částečné zastínění solárního panelu během dne může mít výrazně negativní vliv na nabíjení.

Orientace ke světovým stranám:

Optimální je orientace směrem na jih. Vyberte orientaci s nepatrnými odchylkami na západ spíše než orientaci s nepatrnou odchylkou na východ.

Upevnění solárního panelu k reflektoru

- Rukou sešroubujte šroubovací spojku [3] s kabelovou spojkou [2].
- Pak upevněte držák solárního panelu / reflektoru [4] s vodicími otvory [10] solárního LED reflektoru tak, že vodicí lištu [5] držáku zasunete do vodicích otvorů natolik, aby se díly aretovaly.
- Nasad'te solární panel [1] na držák solárního panelu / reflektoru [4].

Upozornění: Chcete-li držák znovu odmontovat, lehce stlačte boční jazýčky vodicí lišty [5], tak abyste držák mohli uvolnit.

- Zástrčku kabelu [6] zapojte do nabíjecí zdičky [15]. Za tímto účelem je nejprve nutné odstranit pryžovou krytku.

Upozornění: Uzávěr v tomto případě nelze zašroubovat, volně visí na kabelu. To nemá vliv na funkčnost výrobku.

Upevnění solárního panelu na střechu/ stěnu

Pomocí kabelové spojky [2] našroubujte šroubovací spojku [3] solárního panelu na držák solárního panelu / reflektoru [4] a rukou ji dotáhněte. (Viz obr. A.)

- K označení polohy vrtaných otvorů použijte upevňovací otvory [20] nástěnného držáku solárního panelu [19]. (Viz obr. G.)
- Vyvrtejte otvory (ø 6 mm).
- Do upevňovacích otvorů [20] zasuňte hmoždinky [23]. (Viz obr. F.)
- K montážní ploše přiložte nástěnný držák [19] a upevněte ho šrouby [23]. (Viz obr. F.)
- Nasuňte držák solárního panelu / reflektoru [4] na nástěnný držák solárního panelu [19], tak aby se díly aretovaly.
- Zapojte zástrčku kabelu [6] do zdičky pro kabel [18] a zástrčku kabelu [18] pak zapojte do nabíjecí zdičky [15] solárního LED reflektoru.
- Nasměrujte solární LED reflektor do požadované polohy.

Upozornění: Chcete-li držák znovu odmontovat, lehce stlačte boční jazýčky vodící lišty [5], tak abyste držák mohli uvolnit.

Upevnění solárního panelu na kolík do země

- Našroubujte šroubovací spojku [3] solárního panelu na kabelovou spojku [2] a rukou ji dotáhněte.
- Solární LED reflektor [11] s kabelovou spojkou [2] nasuňte na kolík do země [17] a kolík zabodněte do požadovaného podkladu (trávník/zemina atd.).

Upozornění: Dbejte na pevné usazení!

- Zapojte zástrčku kabelu [6] do zdičky pro kabel [18] a zástrčku kabelu [18] pak zapojte do nabíjecí zdičky [15] solárního LED reflektoru.

Reflektor a solární panel jsou nyní připraveny k provozu.

NEBEZPEČÍ ÚRAZU! Pokud svítidlo odstraníte, zajistěte také odstranění kolíku do země, aby nepředstavoval nebezpečí zranění (např. při zakopnutí).

● Nabití akumulátoru

- Akumulátor se nabíjí v každé poloze spínače. Optimálního nabití dosáhnete na počátku, pokud je solární LED reflektor vypnutý.

Upozornění: K nabití akumulátoru je zapotřebí 6–8 hodin dostatečného slunečního záření. Doba nabíjení je závislá na stavu nabití akumulátoru i kvalitě slunečního záření.

● Nasměrování solárního panelu

Orientace ke světovým stranám

Optimální je orientace směrem na jih. Vyberte orientaci s nepatrnými odchylkami na západ spíše než orientaci s nepatrnou odchylkou na východ.

Upozornění: Chcete-li zajistit optimální fungování, dejte pozor, aby povrch solárního panelu [1] nebyl znečištěný.

Nastavte solární panel [1] do požadované polohy a upevněte ho šroubovací spojkou [3]. (Viz obr. A.)

● Uvedení solárního LED reflektoru do provozu

Upozornění: Reflektor provozujte jen s dodaným solárním panelem. Reflektor ani solární panel nepřipojujte k externím přístrojům.

- Přepnutím přepínače ON/OFF/AUTO [16] do polohy „ON“ (II) reflektor trvale zapnete. V tomto nastavení je orientační světlo deaktivované. (Viz obr. C.)
- Přepnutím přepínače ON/OFF/AUTO [16] do polohy „OFF“ (0) reflektor trvale vypnete. (Viz obr. C.)
- Přepnutím přepínače ON/OFF/AUTO [16] do polohy „AUTO“ (I) přepnete reflektor do automatického režimu. V této poloze přepínače svítí reflektor s předvoleným nastavením (doba svícení, okolní jas, dosah snímání). (Viz obr. C.)
- Pokud reflektor po nastavené době opět vypnete, aktivuje se orientační světlo. Orientační světlo je aktivováno pouze v nastavení „AUTO“ a je deaktivováno v nastavení „ON“.

Upozornění: Nabíjení akumulátoru solárním panelem není závislé na tom, ve které poloze se nachází přepínač ON/OFF/AUTO [16]. Nabíjení probíhá vždy. (Viz obr. C.)

Upozornění k funkci: Fotovoltaický článek zapíná produkt při setmění, resp. ve tmě, jakmile detektor pohybu zachytí pohyb.

Nastavení doby svícení

Otáčením nastavovacím regulátorem TIME [13] po směru hodinových ručiček prodlužujete dobu svícení, přičemž maximální hodnota činí 60 sekund.

Otáčením nastavovacím regulátorem TIME [13] proti směru hodinových ručiček zkracujete dobu svícení, přičemž minimální hodnota činí 10 sekund. (Viz obr. E.)

Nastavení okolního osvětlení

Nastavovacím regulátorem LUX [12] můžete nastavit „reakci“ soumrakového senzoru na okolní jas (resp. citlivost detekce soumraku). (Viz obr. E.) Otáčením nastavovacím regulátorem po směru hodinových ručiček zvyšujete okolní jas, při kterém se reflektor rozsvěcí, přičemž maximální hodnota činí 50 000 luxů.

Otáčením nastavovacím regulátorem LUX [12] proti směru hodinových ručiček snižujete okolní jas, při kterém se reflektor rozsvěcí, přičemž minimální hodnota činí 5 luxů. (Viz obr. E.)

Nastavení dosahu snímání

Otáčením nastavovacím regulátorem SENS [14] po směru hodinových ručiček zvyšujete dosah snímání detektoru pohybu, přičemž maximální hodnota činí 8 m. Detektor pohybu zapíná reflektor nejdříve ve vzdálenosti 8 m. Otáčením nastavovacím regulátorem SENS [14] proti směru hodinových ručiček zmenšujete dosah snímání detektoru pohybu, přičemž minimální hodnota činí 1 m. Detektor pohybu [9] zapíná reflektor už ve vzdálenosti 1 m. (Viz obr. E.)

● Odstraňování závad

- = závada
- = příčina
- = řešení

- = solární LED reflektor se nezapíná.
- = solární LED reflektor je vypnutý.
- = přepínačem ON/OFF/AUTO (I/0/II) zapnete solární LED reflektor. (Viz obr. C.)

- = světlo bliká.
- = akumulátor je téměř vybitý.
- = nabijte akumulátor (viz kapitolu „Nabíjení akumulátoru“).

● Čištění a skladování

- Když reflektor [11] nepoužíváte nebo ho chcete uskladnit či vyčistit, vypněte ho.
- Pravidelně kontrolujte, zda detektor pohybu [9] ani solární panel [1] nejsou znečištěné. Chcete-li zajistit bezvadné fungování reflektoru, nečistoty odstraňte.
- Během zimy odstraňujte z reflektoru

a zejména ze solárního panelu sniž a led.

- Reflektor čistěte mírně navlhčenou bezžmolkovou utěrkou a jemným čisticím prostředkem.

● **Likvidace**



Respektujte značení na obalovém materiálu při třídění odpadů, tyto jsou označeny zkratkami (a) a čísly (b) s následujícím významem:

1–7: plasty

20–22: papír a lepenka

80–98: kompozitní materiály



Možnosti likvidace vysloužilých výrobků se dozvíte na obecním nebo městském úřadě.



V zájmu ochrany životního prostředí nevyhazujte výrobek určený k likvidaci do odpadu

z domácností, ale místo toho jej zavezte k odborné likvidaci.

K získání dalších informací o ekodvorech a otevírací době se obraťte na místní správu.

Poškozené nebo opotřebené akumulátory je nutné recyklovat podle směrnice 2013/56/EU a jejích změn. Akumulátory anebo výrobek vraťte zpět do nabízejících se sběrných zařízení.



Ohrožení životního prostředí nesprávnou likvidací akumulátorů!

Akumulátory nesmí být likvidovány současně s odpadem z domácností. Mohou obsahovat toxické těžké kovy a jsou předmětem zpracování nebezpečných odpadů.

Chemické symboly těžkých kovů jsou následující: Cd = kadmium, Hg = rtuť, Pb = olovo.

● **Záruka**

Vážení zákazníci,

na tento přístroj vám poskytneme záruku 3 roky od data nákupu. V případě závady tohoto výrobku vám vůči prodejci výrobku přísluší zákonná práva. Tato zákonná práva nejsou omezena dále uvedenou zárukou.

Záruční podmínky

Záruční lhůta začíná datem nákupu.

Originální pokladní stvrzenku dobře uschovejte. Budete ji potřebovat jako doklad o koupi. Dojde-li během tří let od data nákupu tohoto výrobku k materiálové nebo výrobní závadě, bude váš výrobek námi (podle naší volby) bezplatně opraven vyměněn, anebo vám uhradíme kupní cenu. Toto poskytnutí záruky předpokládá, že během tříleté lhůty předložíte poškozený přístroj a doklad o koupi (pokladní stvrzenka) a krátce písemně popíšete, v čem spočívá závada a kdy k ní došlo. Jestliže je závada krytá naší zárukou, dostanete zpět opravený nebo nový výrobek. Po opravě nebo výměně výrobku nezačíná běžet nová záruční lhůta.

Záruční lhůta a nároky na odstranění závady

Záruční lhůta se poskytnutím záruky neprodlužuje. Toto také platí pro vyměněné a opravené díly. Škody a závady existující případně již při koupi musíte nahlásit hned po vybalení. Opravy potřebné po uplynutí záruční lhůty jsou zpoplatněny.

Rozsah záruky

Přístroj byl pečlivě vyroben podle přísných směrnic kvality a před dodávkou svědomitě zkontrolován. Poskytnutí záruky platí pro materiálové nebo výrobní vady. Tato záruka se nevztahuje na součásti výrobků, které jsou vystaveny běžnému opotřebení, a proto mohou být považovány za opotřebitelné díly, nebo na poškození rozbitných dílů, např. přepínačů, akumulátorů nebo skleněných výrobků. Tato záruka zaniká,

jestliže byl výrobek poškozen, neodborně používán nebo udržován. Pro správné používání výrobku musíte přesně dodržovat všechny pokyny uvedené v návodu k obsluze. Je nutné bezpodmínečně zabránit účelům použití a manipulacím, které nejsou v návodu k obsluze doporučeny, nebo před kterými je varováno. Výrobek je určen výhradně jen pro soukromé, a nikoli komerční použití. Záruka zaniká při neoprávněném a neodborném používání, použití síly a u zásahů, které nebyly provedeny naší autorizovanou servisní pobočkou.

Zpracování v případě záruky

K zajištění rychlého zpracování vaší záležitosti se řiďte prosím následujícími

pokyny:

- Pro jakékoli dotazy mějte prosím připravenou pokladní stvrzenku a číslo položky (např. IAN 123456) jako doklad o koupi.
- Číslo výrobku je uvedeno na typovém štítku, gravuře na výrobku, na titulním listě vašeho návodu (dole vlevo) nebo na nálepce na zadní nebo spodní straně výrobku.
- Pokud by se vyskytly funkční vady nebo jiné nedostatky, kontaktujte nejprve telefonicky nebo e-mailem níže uvedené servisní oddělení.
- Výrobek zaznamenaný jako vadný můžete pak bez poštovního odeslat na vám sdělenou adresu servisu. K výrobku přiložte doklad o koupi (pokladní stvrzenku) a uveďte, v čem závada spočívá a kdy k ní došlo.

● Servis



Servis Česko

Tel. : 00800 80040044

E-Mail: administration@mynetsend.de

IAN 354718_2010

Pro jakékoli dotazy mějte prosím připravenou pokladní stvrzenku a číslo položky (např. IAN 123456) jako doklad o koupi.









Aktuální návod k obsluze najdete na webu www.citygate24.de

LED-solárny žiarič

• Úvod

 Blahoželáme vám ku kúpe vášho nového zariadenia. Rozhodli ste sa tým pre vysoko kvalitný produkt. Pozorne si prečítajte všetky časti tohto návodu na obsluhu. Tento návod je neoddeliteľnou súčasťou výrobku a obsahuje dôležité pokyny týkajúce sa uvedenia do prevádzky a manipulácie. Vždy dodržiavajte všetky bezpečnostné pokyny. V prípade otázok alebo nejasností týkajúcich sa manipulácie so zariadením kontaktujte svojho predajcu alebo príslušné servisné centrum. Tento návod starostlivo uschovajte a priložte ho k výrobku v príp. postúpenia tretej osobe.

• Vysvetlivky k značkám

-  Prečítajte si návod na obsluhu!
-  Dátum výroby (mesiac/rok)
-  Jednosmerné napätie
-  Dodržiavajte výstražné a bezpečnostné upozornenia!
-  Nebezpečenstvo ohrozenia života a úrazu pre batol'atá a deti!
-  Nebezpečenstvo výbuchu!
-  Noste ochranné rukavice!
-  Obal a zariadenie zlikvidujte ekologicky!
-  Škody na životnom prostredí v dôsledku nesprávnej likvidácie akumulátora!



Tento symbol znamená, že produkt pracuje s malým ochranným napätím (SELV/PELV) (trieda ochrany III).



Nevhodné na osvetlenie miestnosti



Dosah záznamu: cca 1 – 8 m



Uhol záznamu hlásiča pohybu: cca 100°



Doba svietenia: 10 – 60 s



Integrovaný lítium-iónový akumulátor

IP44



Chránené proti pevným cudzím predmetom s priemerom $\geq 1,0$ mm, chránené proti striekajúcej vode

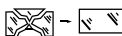

Prasknutý ochranný kryt sa musí vymeniť. V prípade poškodenia odstavte žiarič z prevádzky a obráťte sa na dole uvedenú servisnú adresu.



Obal zo zmiešaného dreva certifikovaného FSC



Označením CE výrobca potvrdzuje, že toto elektrické zariadenie zodpovedá platným európskym smerniciam.

● Účel použitia

Tento LED-solárny žiarič spĺňa charakteristiky špeciálneho výrobu, ktorý plnohodnotne plní svoju funkciu pri prevádzke v teplotách nižších ako -21 °C. LED-solárny žiarič je určený na automatické osvetlenie v exteriéri (napr. záhrada, terasa atď.). Žiarič sa nesmie montovať vo vnútorných priestoroch, pretože akumulátor sa potom nemôže nabíjať. Žiarič nie je vhodný na osvetlenie miestnosti v domácnosti. Žiarič je určený výlučne na súkromné používanie.

● Rozsah dodávky



1x LED-solárny žiarič vrát. hlásiča pohybu
1x solárny panel
1x nástenný držiak solárneho panela
1x nástenný držiak žiariča
(na steny a rohy domu)
1x zemný hrot
1x kábel (voľný)
montážny materiál
(6x príchytka a 6x skrutka)

● Popis dielov

- 1 Solárny panel
- 2 Spojovacia objímka
- 3 Skrutkový spoj (solárny panel)
- 4 Držiak (solárny panel/žiarič)
- 5 Vodiaca lišta
- 6 Kábel so zástrčkou (pevné vedenie)
- 7 Upevňovacia západka (reflektory)
- 8 Reflektory
- 9 Hlásič pohybu
- 10 Vodiace otvory
- 11 LED-solárny žiarič
- 12 Nastavovací regulátor LUX (nastavenie pre jas okolia)
- 13 Nastavovací regulátor TIME (nastavenie pre dobu svietenia žiariča)

- 14 Nastavovací regulátor SENS (nastavenie pre dosah záznamu senzora pohybu)
- 15 Nabíjacia zdierka (s gumovým krytom)
- 16 Spínač ZAP/VYP/AUTO
- 17 Zemný hrot
- 18 Kábel so zástrčkou (voľné vedenie)
- 19 Nástenný držiak (solárny panel)
- 20 Upevňovacie otvory nástenného držiaka (solárny panel)
- 21 Nástenný držiak (žiarič)
- 22 Upevňovacie otvory nástenného držiaka (žiarič)
- 23 Príchytka
- 24 Skrutka

● Technické údaje

Solárny článok:	6 V  , max. 3 W
Lítium-iónový akumulátor:	3,7 V  , 4000 mAh (bez možnosti výmeny)
Hlásič pohybu	Infračervený, dosah záznamu: 1 – 8 m Uhol záznamu: cca 100°
Doba svietenia:	10 – 60 s
Druh ochrany:	IP44
Svetelný tok pri aktivovanom hlásiči pohybu:	max. 40 lm (orientačné svetlo) max. 2x 300 lm (krátke osvetlenie)
Teplota farby (farba svetla):	4000 K (neutrálna biela)
Odporúčaná výška inštalácie:	2 – 4 m
Maximálna projekčná plocha:	2x 78 cm ²
Číslo modelu:	898-S-2 / 898-W-2

● Bezpečnostné pokyny



Bezpečnostné pokyny



VAROVANIE!

NEBEZPEČENSTVO OHROZENIA ŽIVOTA A ÚRAZU PRE

BATOLATÁ A DETI! Nikdy nenechávajte deti bez dozoru s obalovým materiálom. Existuje nebezpečenstvo zadusenía obalovým materiálom. Deti často podceňujú riziká. LED-solárny žiarič vždy uchovávajte mimo dosahu detí.

- Tento produkt môžu používať deti staršie ako 8 rokov, ako aj osoby so zníženými fyzickými, sensorickými alebo mentálnymi schopnosťami alebo s nedostatkom skúseností a vedomostí, ak sa na ne dohliada alebo boli poučené vzhľadom na bezpečné používanie produktu a chápu z toho vyplývajúce nebezpečenstvá. Deti sa nesmú hrať s produktom. Používateľské čistenie a údržbu nesmú vykonávať deti bez dozoru.
- Tento produkt môžu používať deti staršie ako 8 rokov, ako aj osoby so zníženými fyzickými, sensorickými alebo mentálnymi schopnosťami alebo s nedostatkom skúseností a vedomostí, ak sa na ne dohliada alebo boli poučené o bezpečnom používaní LED-solárneho žiariča a chápu z toho vyplývajúce nebezpečenstvá. Deti sa nesmú hrať s LED-solárnym žiaričom. Používateľské čistenie a údržbu nesmú vykonávať deti bez dozoru.
- LED-solárny žiarič nepoužívajte, ak zistíte akékoľvek poškodenia.
- Ak žiarič dosiahne koniec svojej životnosti, musí sa svetidlo zlikvidovať v súlade s miestnymi predpismi týkajúcimi sa likvidácie. LED sú bez možnosti výmeny.
- **NEBEZPEČENSTVO OHROZENIA ŽIVOTA!** Počas montáže držte deti mimo pracovnej oblasti. Súčasťou dodávky je množstvo skrutiek a iných malých častí.

Tieto by mohli byť pri požití alebo inhalovaní životu nebezpečné.

- **NEBEZPEČENSTVO PORANENIA!** Uistite sa, že keď sa odstráni svetidlo, odstráni sa aj zemný hrot, aby tento nepredstavoval žiadne nebezpečenstvo (napr. zakopnutia).
- **NEBEZPEČENSTVO ZAKOPNUTIA!** Uistite sa, že kábel je uložený tak, aby cezeň nikto nemohol bežať a príp. zakopnúť.



Bezpečnostné pokyny pre batérie/akumulátory

- **OHROZENIE ŽIVOTA!** Batérie/akumulátory uchovávajte mimo dosahu detí. V prípade požitia ihneď vyhľadajte lekára!
- **UPOZORNENIE!** Akumulátor nie je možné vymieňať. Keď je spotrebovaný, musí sa zlikvidovať celý žiarič.
- **NEBEZPEČENSTVO VÝBUCHU!**  Nenabíjateľné batérie nikdy opakovanne nenabíjajte. Batérie/akumulátory neskratujte a/ani ich neotvárajte. Následkom môže byť prehriatie, nebezpečenstvo požiaru alebo prasknutie.
- Batérie/akumulátory nikdy nehádzte do ohňa alebo vody.
- Batérie/akumulátory nevystavujte mechanickému zaťaženi.

● Riziko vytečenia batérii/akumulátorov

- Vyvarujte sa extrémnych podmienok a teplôt, ktoré môžu pôsobiť na batérie/akumulátory, napr. na vykurovacie telesá/priame slnečné žiarenie.
- Zabráňte kontaktu s pokožkou, očami a sliznicami! Pri kontakte s akumulátorovou kyselinou postihnuté miesta vypláchnite dostatočným množstvom čistej vody a bezodkladne vyhľadajte lekára!

-  **NOSTE OCHRANNÉ RUKAVICE!** Vytečené alebo poškodené batérie/akumulátory môžu pri kontakte s kožou spôsobiť poleptanie. Preto noste v takomto prípade vhodné ochranné rukavice.
- V prípade vytečenia batérie okamžite vyberte z produktu, aby ste zabránili škodám.

● Montáž

Upozornenie: Odstráňte všetok obalový materiál. Pred montážou sa rozhodnite, kde namontujete produkt. Pred vŕtaním montážnych otvorov sa uistite, že v mieste vrtu nevedú žiadne rozvody plynu, vody alebo elektriny, ktorým by hrozilo prevrtanie alebo poškodenie. Na vyvrtanie dier do muriva použite vŕtačku. Dodržiavajte bezpečnostné pokyny z pokynov k obsluhu a bezpečnosti vŕtačky. Inak hrozí smrť alebo nebezpečenstvo poranenia v dôsledku zásahu elektrickým prúdom.

Pri výbere miesta montáže dávajte pozor na nasledovné záležitosti:

- Uistite sa, že produkt osvetľuje želanú oblasť. Uistite sa, že hlásič pohybu [9] zaznamenáva želanú oblasť.
- Hlásič pohybu má dosah max. 8 m pri uhle záznamu cca 100°.
- Dávajte pozor na to, aby hlásič pohybu [9] nebol v noci ožarovaný pouličným osvetlením. To môže ovplyvňovať funkciu.
- Odporúčaná inštalčná výška je 2 m až 4 m.
- Na označenie polohy vyvŕtaných otvorov [22] použite upevňovacie otvory nástenného držiaka žiariča [21] (na steny a rohy domov). (pozri obr. F a G)
- Vyvŕtajte diery (ø 6 mm).
- Následne zasuňte príchytky [23] do upevňovacích otvorov (pozri obr. G).
- Teraz priložte nástenný držiak na montážnu plochu [21] a jemne ho upevnite

- skrutkami [24] (pozri obr. F).
- Skrutky v upevňovacích otvoroch pevne utiahnite a vycentrujte LED-solárny žiarič [11].
- LED-solárny žiarič [11] teraz možno jednoducho nasunúť na nástenný držiak.

Vycentrovanie LED-solárneho žiariča

Reflektory [8] možno nastaviť vertikálne (vpravo/vľavo) v uhle až do 65°, horizontálne (hore) až do 65° a horizontálne (dole) až do 70°. Odstráňte upevňovaciu západku [7] a vycentrujte reflektory podľa svojich potrieb.

Následne vycentrujte hlásič pohybu [9] a dávajte pozor na to, aby bol nasmerovaný presne na požadovanú oblasť.

Upozornenie: Hlásič pohybu má uhol záznamu až do 100°.

Montáž solárneho panela

Máte možnosť namontovať solárny panel [1] voľiteľne na rovnej montážnej ploche (stena/strecha) alebo pomocou dodaného zemného hrotu [17] napr. na trávniku.

Upozornenie: Solárny panel [1] si vyžaduje podľa možnosti priame slnečné žiarenie. Aj čiastočné zatienenie solárneho panela počas dňa môže značne ovplyvniť nabíjanie.

Svetová strana:

Optimálne je vycentrovanie na juh. Vyberte skôr vycentrovanie s miernymi odchýlkami na západ ako s miernou odchýlkou na východ.

Upevnenie solárneho panela na žiariči

- Pevne priskrutkujte skrutkový spoj [3] so spojovacou objímkou [2].
- Následne upevnite držiak solárneho panela/žiariča [4] s upevňovacími otvormi [10] LED-solárneho žiariča tým, že vodiace lišty [5] držiaka zasuniete do upevňovacích otvorov tak, aby zacvakli.
- Solárny panel [1] nasuňte na držiak solárneho panela/žiariča [4].

Upozornenie: Aby ste mohli znova demontovať držiak, zľahka k sebe pritlačte bočné západky vodiacej lišty [5] tak, aby sa dal držiak uvoľniť.

- Následne zasuňte zástrčku kábla [6] do nabíjacej zdiery [15]. Na to je potrebné najprv otvoriť gumový kryt.

Upozornenie: Uzáver nemožno priskrutkovať a voľne visí z kábla. Nemá to žiaden vplyv na fungovanie výrobku.

Upevnenie solárneho panela na streche/stene

Naskrutkujte skrutkový spoj [3] solárneho panela na držiak solárneho panela/žiarica [4] pomocou spojovacej objímky [2] a pevne ho priskrutkujte rukou. (pozri obr. A)

- Na označenie polohy vyvrtaných otvorov [20] použijete upevňovacie otvory nástenného držiaka solárneho panela [19]. (pozri obr. G)

- Vyvrtajte diery (ø 6 mm).
- Teraz zasuňte príchytky [23] do upevňovacích otvorov [20] (pozri obr. F).
- Následne položte nástenný držiak [19] na montážnu plochu a upevnite ho skrutkami [23] (pozri obr. F)
- Držiak solárneho panela/žiarica [4] zasúvajte na nástenný držiak solárneho panela [19], až kým zľahka zacvakne.
- Zapojte zástrčku kábla [6] do zdiery [18] a následne spojte zástrčku kábla [18] s nabíjacou zdierkou [15] LED-solárneho žiarica.
- LED-solárny žiarič následne vycentrujte podľa potreby.

Upozornenie: Aby ste mohli znova demontovať držiak, zľahka k sebe pritlačte bočné západky vodiacej lišty [5] tak, aby sa dal držiak uvoľniť.

Upevnenie solárneho panela na zemnom hrote

- Naskrutkujte skrutkový spoj [3] solárneho panela na spojovaciu objímku [2] a pevne priskrutkujte rukou.

- Následne nasuňte LED-solárny žiarič [11] so spojovacou objímku [2] na zemný hrot [17] a zastrčte ho do požadovaného podkladu (trávnik, zemina atď.).

Upozornenie: Dávajte pozor na pevné osadenie!

- Zapojte zástrčku kábla [6] do zdiery [18] a následne spojte zástrčku kábla [18] s nabíjacou zdierkou [15] LED-solárneho žiarica.

Žiarič a solárny panel sú teraz pripravené na prevádzku.

NEBEZPEČENSTVO PORANENIA! Uistite sa, že keď sa odstráni svetidlo, odstráni sa aj zemný hrot, aby tento nepredstavoval žiadne nebezpečenstvo (napr. zakopnutia).

● Nabitie akumulátora

- Akumulátor sa nabíja v každej polohe spínača. Optimálne nabitie dosiahnete na začiatku, keď je LED-solárny žiarič vypnutý.

Upozornenie: Po 6 až 8 hodinách intenzívneho slnečného žiarenia je akumulátor nabitý. Trvanie procesu nabíjania je závislé od stavu nabitia akumulátora, ako aj od kvality slnečného žiarenia.

● Vycentrovanie solárneho panela

Svetová strana

Optimálne je vycentrovanie na juh. Vyberte skôr vycentrovanie s miernymi odchýlkami na západ ako s miernou odchýlkou na východ.

Upozornenie: Dbajte na to, aby povrch solárneho panela [1] nebol znečistený. Zaisťte tak jeho optimálne fungovanie. Solárny panel [1] vycentrujte a upevnite ho pomocou skrutkového spoja [3] (pozri obr. A).

● Uvedenie do prevádzky LED-solárneho žiariča

Upozornenie: Reflektor používajte výhradne so solárnym panelom, ktorý je súčasťou balenia. Reflektor ani solárny panel nepripájajte k externým zariadeniam.

- Žiarič natrvalo zapnete uvedením spínača ZAP/VYP/AUTO [16] do polohy „ON“ (II). V tejto polohe je orientačné svetlo deaktivované. (pozri obr. C)
- Žiarič natrvalo vypnete uvedením spínača ZAP/VYP/AUTO [16] do polohy „OFF“ (0) (pozri obr. C).
- Žiarič prepnete do režimu AUTOMATIKA uvedením spínača ZAP/VYP/AUTO [16] do polohy „AUTO“ (I). V tejto polohe spínača svieti žiarič v nastavených nastaveniach (doba svietenia, jas okolia, dosah záznamu). (pozri obr. C)
- Keď sa žiarič po nastavenom čase znova vypne, aktivuje sa orientačné svetlo. Orientačné svetlo sa aktivuje iba v nastavení „AUTO“ a v nastavení „ON“ je deaktivované.

Upozornenie: Nabíjanie akumulátora prostredníctvom solárneho panela nie je závislé od toho, v ktorej polohe spínača sa spínač ZAP/VYP/AUTO nachádza [16]. Nabíjanie prebieha nepretržite (pozri obr. C).

Upozornenie na funkciu: Solárny článok zapne výrobok pri stmievaní resp. tme hneď ako hlásič pohybu zaznamená pohyb.

Nastavenie doby svietenia

Ak si želáte nastaviť dobu svietenia na maximálnu hodnotu 60 sekúnd, otočte nastavovacím regulátorom TIME [13] v smere hodinových ručičiek. Ak si želáte nastaviť dobu svietenia na minimálnu hodnotu 10 sekúnd, otočte nastavovacím regulátorom TIME [13] proti smeru hodinových ručičiek (pozri obr. E).

Nastavenie jasu okolia

Pomocou nastavovacieho regulátora LUX [12] možno nastaviť „reakciu“ senzora stmievania na jas okolia (resp. intenzitu stmievania) (pozri obr. E). Ak otočíte nastavovací regulátor v smere hodinových ručičiek, žiarič bude svietiť pri maximálnom jase okolia 50 000 luxov.

Ak otočíte nastavovací regulátor LUX [12] proti smeru hodinových ručičiek, žiarič bude svietiť pri minimálnom jase okolia 5 luxov (pozri obr. E).

Nastavenie dosahu záznamu

Ak si želáte zväčšiť dosah záznamu hlásiča pohybu na maximálnu hodnotu 8 metrov, otočte nastavovacím regulátorom SENS [14] v smere hodinových ručičiek. Hlasič pohybu teraz aktivuje žiarič až od 8 metrov. Ak si želáte zmenšiť dosah záznamu hlásiča pohybu na minimálnu hodnotu 1 meter, otočte nastavovacím regulátorom SENS [14] proti smeru hodinových ručičiek. Hlasič pohybu [9] sa aktivuje už pri 1 metri a žiarič svieti. (pozri obr. E)

● Odstraňovanie chýb

- = Chyba
- ⊙ = Príčina
- = Riešenie



- = LED-solárny žiarič sa nezapne.
- ⊙ = LED-solárny žiarič je vypnutý.
- = Na zapnutie LED-solárneho žiariča stlačte spínač ZAP/VYP/AUTO (I/0/II) (pozri obr. C).

- = Svetlo mihotá.
- ⊙ = Akumulátor je takmer vybitý.
- = Nabite akumulátor (pozri kapitolu „Nabíjanie akumulátora“).

● Čistenie a skladovanie

- Ak zariadenie nepoužívate, chcete ho uskladniť a/alebo vyčistiť, vypnite žiarič

11.

- Pravidelne kontrolujte, či hlásič pohybu  a solárny panel  nie sú znečistené. Prípadné znečistenie odstráňte, aby ste zaistili bezchybné fungovanie žiariča.
- Žiarič, najmä jeho solárny panel, v zime chráňte pred snehom a ľadom.
- Žiarič čistíte mierne navlhčenou handrou bez chlôpkov a jemným čistiacim prostriedkom.

● **Likvidácia**



Pri separácii odpadu zohľadnite označenie obalových materiálov. Tie sú označené skratkami (a) a číslicami (b) s nasledovným významom:

1 – 7: plasty

20 – 22: papier a lepenka

80 – 98: kompozitné materiály



Informácie o možnostiach likvidácie nepoužiteľného produktu vám poskytne správa vašej obce alebo mesta.



V záujme ochrany životného prostredia nevyhadzujte výrobok po skončení životnosti do komunálneho odpadu, ale odovzdajte ho na odbornú likvidáciu. O zberných miestach a ich otváracích hodinách sa môžete informovať u príslušného správneho orgánu.

Poškodené a spotrebované akumulátory recyklujte v súlade so smernicou 2013/56/EU a jej zmenami. Akumulátory a/alebo produkt odovzdajte späť cez ponúknuté zberné zariadenia.



Škody na životnom prostredí v dôsledku nesprávnej likvidácie akumulátora!

Akumulátory je zakázané vyhadzovať do komunálneho odpadu. Môžu obsahovať

jedovaté ťažké kovy a podliehajú zásadám manipulácie s nebezpečným odpadom. Chemické symboly ťažkých kovov: Cd = kadmium, Hg = ortuť, Pb = olovo.

● **Záruka**

Vážená zákazníčka, vážený zákazník, na tento prístroj získavate záruku 3 roky od dátumu kúpy. V prípade nedostatkov tohto produktu prináležia vám voči predajcovi produktu zákonné práva. Tieto zákonné práva nebudú obmedzené našou zárukou, opísanou v nasledujúcej časti.

Záručné podmienky

Záručná doba začína s dátumom kúpy. Originálny pokladničný doklad si, prosím, dobre uschovajte. Tento doklad bude potrebný ako dôkaz o kúpe. Ak v rámci troch rokov od dátumu kúpy tohto produktu sa vyskytne chyba materiálu alebo výrobná chyba, produkt pre vás – podľa našej voľby – opravíme, vymeníme alebo uhradíme kúpnu cenu. Toto poskytnutie záruky predpokladá, že sa v rámci lehoty troch rokov predloží chybný prístroj a doklad o kúpe (pokladničný doklad) a písomne sa krátko opíše, v čom existuje nedostatok a kedy sa vyskytol. Ak je chyba pokrytá našou zárukou, dostanete späť opravený alebo nový výrobok. S opravou alebo výmenou produktu nezačne žiadna nová záručná doba.

Záručná lehota a zákonné nároky z chýb

Záručná lehota sa poskytnutím záruky nepredlžuje. To platí aj pre vymenené a opravené diely. Škody a nedostatky existujúce prípadne už pri kúpe sa musia ohlásiť ihneď po vybalení. Po uplynutí záručnej lehoty sú prípadné opravy za peniaze.

Rozsah záruky

Prístroj bol starostlivo vyrobený podľa prísnych kvalitatívnych smerníc a pred dodávkou bol svedomito odskúšaný. Poskytnutie záruky platí pre chyby materiálu a výrobné chyby. Táto záruka sa nevzťahuje na diely produktu, ktoré sú vystavené normálnemu opotrebeniu a preto sa na ne môže prihliadať ako na rýchlo opotrebitelné diely alebo na poškodenia na rozbitných dieloch, napr. spínače, akumulátory alebo diely vyrobené zo skla. Táto záruka prepadá, keď je produkt poškodený, používa sa neodborne alebo sa na ňom vykoná neodborná údržba. Pre odborné používanie produktu sa musia presne dodržiavať všetky pokyny uvedené v návode na obsluhu. Je nutné bezpodmienečne zabrániť účelom použitia a manipuláciám, od ktorých sa v návode na obsluhu odrádza alebo pred ktorými sa varuje. Produkt je určený výlučne na súkromné a nie na komerčné použitie. Pri neoprávnenom a neodbornom používaní, použití násilia a pri zásahoch, ktoré neboli uskutočnené našou autorizovanou servisnou pobočkou, zaniká záruka.

Vybavenie v záručnom prípade

Aby bolo možné zaručiť spracovanie vašej žiadosti, zohľadnite, prosím tieto

upozornenia:

- Pre všetky otázky si, prosím pripravte pokladničný doklad a číslo výrobku (napr. IAN 123456) ako dôkaz o kúpe.
- Číslo výrobku nájdete na typovom štítku produktu, gravúre na produkte, titulnom liste vášho návodu (dole vľavo) alebo na nálepke na zadnej a spodnej strane produktu.
- Ak by sa mali vyskytnúť funkčné chyby alebo iné nedostatky, kontaktujte najprv telefonicky alebo e-mailom servisné oddelenie uvedené v nasledujúcej časti.
- Produkt zaznamenaný ako chybný môžete potom zaslať s oslobodením od poštovného

na vám oznámenú servisnú adresu za pripojenia dokladu o kúpe (pokladničného dokladu) a informácie, v čom existuje nedostatok a kedy sa vyskytol.

● Servis



Servis Slovensko

Tel. : 00800 80040044

E-Mail: administration@mynetsend.de

IAN 354718_2010

Pre všetky otázky si, prosím pripravte pokladničný doklad a číslo výrobku (napr. IAN 123456) ako dôkaz o kúpe.









Aktuálnu verziu návodu na obsluhu nájdete na: www.citygate24.de

LED-Solarstrahler

• Einleitung

 Wir beglückwünschen Sie zum Kauf Ihres neuen Gerätes. Sie haben sich damit für ein hochwertiges Produkt entschieden. Bitte lesen Sie diese Bedienungsanleitung vollständig und sorgfältig durch. Diese Anleitung gehört zu diesem Produkt und enthält wichtige Hinweise zur Inbetriebnahme und Handhabung. Beachten Sie immer alle Sicherheitshinweise. Sollten Sie Fragen haben oder unsicher in Bezug auf die Handhabung des Gerätes sein, setzen Sie sich bitte mit Ihrem Händler oder der Servicestelle in Verbindung. Bewahren Sie diese Anleitung bitte sorgfältig auf und geben Sie sie ggf. an Dritte weiter.

• Zeichenerklärung

-  Bedienungsanleitung lesen!
-  Herstellungsdatum (Monat/Jahr)
-  Gleichspannung
-  Warn- und Sicherheitshinweise beachten!
-  Lebens- und Unfallgefahr für Kleinkinder und Kinder!
-  Explosionsgefahr!
-  Schutzhandschuhe tragen!
-  Entsorgen Sie Verpackung und Gerät umweltgerecht!
-  Umweltschäden durch falsche Entsorgung der Akkus!



Dieses Symbol bedeutet, dass das Produkt mit Schutzkleinspannung (SELV / PELV) arbeitet (Schutzklasse III).



Nicht zur Raumbeleuchtung geeignet



Erfassungsreichweite:
ca. 1 - 8 m



Erfassungswinkel
Bewegungsmelder: ca. 100°



Leuchtdauer: 10 - 60 s



Integrierter Li-Ion-Akku

IP44



Geschützt gegen feste Fremdkörper mit Durchmesser $\geq 1,0$ mm, spritzwassergeschützt

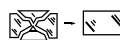

Jede zersprungene Schutzabdeckung muss ersetzt werden. Nehmen Sie den Strahler im Falle einer Beschädigung umgehend außer Betrieb, und wenden Sie sich an die unten genannte Serviceadresse.



Verpackung aus FSC-zertifiziertem Mix-Holz



Mit der CE-Kennzeichnung bestätigt der Hersteller, dass dieses Elektrogerät den geltenden europäischen Richtlinien entspricht.

● Bestimmungsgemäße Verwendung

Bei diesem LED-Solarstrahler handelt es sich um ein Spezialprodukt, da es bei Temperaturen unter - 21 °C betrieben werden kann und seine Funktion erfüllt. Der LED-Solarstrahler ist für eine automatische Beleuchtung im Außenbereich (z. B. Garten, Terrasse etc.) vorgesehen. Der Strahler darf nicht in Innenräumen montiert werden, da der Akku dann nicht geladen werden kann. Der Strahler ist zur Raumbelichtung im Haushalt nicht geeignet. Der Strahler ist ausschließlich zur privaten Verwendung vorgesehen.

● Lieferumfang



1 x LED-Solarstrahler inkl. Bewegungsmelder
1 x Solarpanel
1 x Wandhalterung Solarpanel
1 x Wandhalterung Strahler (für Hauswände und Hausecken)
1 x Erdspieß
1 x Kabel (lose)
Montagematerial (6x Dübel und 6x Schrauben)

● Teilebeschreibung

- 1 Solarpanel
- 2 Verbindungsmuffe
- 3 Verschraubung (Solarpanel)
- 4 Halterung (Solarpanel/Strahler)
- 5 Führungsschiene
- 6 Kabel mit Stecker (fest)
- 7 Befestigungsriegel (Reflektoren)
- 8 Reflektoren
- 9 Bewegungsmelder
- 10 Führungslöcher
- 11 LED-Solarstrahler
- 12 Einstellregler LUX (Einstellung für Umgebungshelligkeit)

- 13 Einstellregler TIME (Einstellung für Leuchtdauer des Strahlers)
- 14 Einstellregler SENS (Einstellung für Erfassungsbereich des Bewegungssensors)
- 15 Ladebuchse (mit Gummiabdeckung)
- 16 EIN-/AUS-/AUTO-Schalter
- 17 Erdspieß
- 18 Kabel mit Stecker (lose)
- 19 Wandhalterung (Solarpanel)
- 20 Befestigungslöcher Wandhalterung (Solarpanel)
- 21 Wandhalterung (Strahler)
- 22 Befestigungslöcher Wandhalterung (Strahler)
- 23 Dübel
- 24 Schraube

● Technische Daten

Solarzelle:	6 V  , max. 3 W
Li-Ion-Akku:	3,7 V  , 4000 mAh (nicht austauschbar)
Bewegungsmelder:	Infrarot, Erfassungsbereich: reichweite: 1 - 8 m Erfassungswinkel: ca. 100°
Leuchtdauer:	10 - 60 s
Schutzart:	IP44
Lichtstrom bei ausgelöstem Bewegungsmelder:	max. 40 lm (Orientierungslicht) max. 2 x 300 lm (Kurzbeleuchtung)
Farbtemperatur (Lichtfarbe):	4000 K (Neutralweiß)
Empfohlene Installationshöhe:	2 - 4 m
Maximale Projektionsfläche:	2x 78 cm ²
Modellnummer:	898-S-2 / 898-W-2

● Sicherheitshinweise



Sicherheitshinweise



! WARNUNG!

LEBENS- UND UNFALLGEFAHR FÜR KLEINKINDER UND

KINDER! Lassen Sie Kinder niemals unbeaufsichtigt mit dem Verpackungsmaterial. Es besteht Erstickungsgefahr durch Verpackungsmaterial. Kinder unterschätzen häufig die Gefahren. Halten Sie Kinder stets vom LED-Solarstrahler fern.

■ Dieses Produkt kann von Kindern ab 8 Jahren und darüber sowie von Personen mit verringerten physischen, sensorischen oder mentalen Fähigkeiten oder Mangel an Erfahrung und Wissen benutzt werden, wenn sie beaufsichtigt oder bezüglich des sicheren Gebrauchs des Produkts unterwiesen wurden und die daraus resultierenden Gefahren verstehen. Kinder dürfen nicht mit dem Produkt spielen. Reinigung und Benutzerwartung dürfen nicht von Kindern ohne Beaufsichtigung durchgeführt werden.

■ Dieses Produkt kann von Kindern ab 8 Jahren und darüber sowie von Personen mit verringerten physischen, sensorischen oder mentalen Fähigkeiten oder Mangel an Erfahrung und Wissen benutzt werden, wenn sie beaufsichtigt oder bezüglich des sicheren Gebrauchs des LED-Solarstrahlers angewiesen wurden und die daraus resultierenden Gefahren verstehen. Kinder dürfen nicht mit dem LED-Solarstrahler spielen. Reinigung und Benutzerwartung dürfen nicht von Kindern ohne Beaufsichtigung durchgeführt werden.

■ Verwenden Sie den LED-Solarstrahler nicht, wenn Sie irgendwelche Beschädigungen feststellen.

■ Hat der Strahler das Ende seiner Lebensdauer erreicht, ist die Lampe

entsprechend den örtlichen Entsorgungsvorschriften zu entsorgen. Die LEDs sind nicht austauschbar.

- **LEBENSGEFAHR!** Halten Sie Kinder während der Montage vom Arbeitsbereich fern. Zum Lieferumfang gehört eine Vielzahl von Schrauben sowie andere Kleinteile. Diese können beim Verschlucken oder Inhalieren lebensgefährlich sein.
- **VERLETZUNGSGEFAHR!** Stellen Sie sicher, dass, wenn die Leuchte entfernt wird, auch der Erdspeiß mit entfernt wird, damit dieser keine Gefahr darstellt (z. B. Stolpern).
- **STOLPERGEFAHR!** Stellen Sie sicher, dass das Kabel so verlegt ist, dass niemand darüber laufen bzw. stolpern kann.



Sicherheitshinweise für Batterien/Akkus

- **LEBENSGEFAHR!** Bewahren Sie Batterien / Akkus außerhalb der Reichweite von Kindern auf. Suchen Sie im Falle eines Verschluckens sofort einen Arzt auf!
- **HINWEIS!** Der Akku ist nicht austauschbar. Wenn er verbraucht ist, muss der gesamte Strahler entsorgt werden.
- **EXPLOSIONSGEFAHR!** Laden Sie nicht aufladbare Batterien niemals wieder auf. Schließen Sie Batterien/ Akkus nicht kurz und/oder öffnen Sie diese nicht. Überhitzung, Brandgefahr oder Platzen können die Folge sein.
- Werfen Sie Batterien/ Akkus niemals ins Feuer oder Wasser.
- Setzen Sie Batterien/ Akkus keiner mechanischen Belastung aus.

● Risiko des Auslaufens von Batterien/Akkus

- Vermeiden Sie extreme Bedingungen und Temperaturen, die auf Batterien/ Akkus einwirken können, z. B. auf Heizkörpern/

direkte Sonneneinstrahlung.

- Vermeiden Sie den Kontakt mit Haut, Augen und Schleimhäuten! Spülen Sie bei Kontakt mit Batteriesäure die betroffenen Stellen sofort mit reichlich klarem Wasser und suchen Sie umgehend einen Arzt auf!



-  **SCHUTZHANDSCHUHE TRAGEN!** Ausgelaufene oder beschädigte Batterien/Akkus können bei Berührung mit der Haut Verätzungen verursachen. Tragen Sie deshalb in diesem Fall geeignete Schutzhandschuhe.







- Im Falle eines Auslaufens der Batterien entfernen Sie diese sofort aus dem Produkt, um Beschädigungen zu vermeiden.

● **Montage**



Hinweis: Entfernen Sie vollständig das Verpackungsmaterial. Entscheiden Sie vor der Montage, wo Sie das Produkt montieren. Vergewissern Sie sich vor dem Bohren der Befestigungslöcher, dass an der Bohrstelle keine Gas-, Wasser- oder Stromleitungen angebohrt oder beschädigt werden können. Verwenden Sie eine Bohrmaschine, um die Löcher in das Mauerwerk zu bohren. Beachten Sie die Sicherheitshinweise aus den Bedien- und Sicherheitshinweisen der Bohrmaschine. Ansonsten drohen Tod oder Verletzungsgefahr durch Stromschlag.

Achten Sie bei der Auswahl des Montageortes auf folgende Dinge:

- Stellen Sie sicher, dass das Produkt den gewünschten Bereich ausleuchtet. Stellen Sie sicher, dass der Bewegungsmelder  den gewünschten Bereich erfasst.
- Der Bewegungsmelder hat eine Erfassungsreichweite von max. 8 m bei einem Erfassungswinkel von ca. 100°.
- Achten Sie darauf, dass der Bewegungsmelder  nachts nicht von Straßenbeleuchtung angestrahlt wird. Dies kann die Funktion beeinträchtigen.



- Die empfohlene Installationshöhe beträgt 2 bis 4 m.
- Verwenden Sie die Befestigungslöcher  der Wandhalterung des Strahlers  (für Hauswände oder Hausecken), um die Position der Bohrlöcher zu markieren. (siehe Abb. F und G)
- Bohren Sie die Löcher (ø 6 mm).
- Führen Sie nun die Dübel  in die Bohrlöcher ein. (siehe Abb. G)
- Legen Sie nun die Wandhalterung  an die Montagefläche an und befestigen Sie nun diese leicht mit den Schrauben . (siehe Abb. G)
- Ziehen Sie die Schrauben in den Befestigungslöchern fest und richten Sie den LED-Solarstrahler  aus.
- Der LED-Solarstrahler  kann nun ganz einfach auf die Wandhalterung aufgeschoben werden.

LED-Solarstrahler ausrichten

Die Reflektoren  können vertikal (rechts/links) in einem Winkel bis zu 65°, horizontal (oben) bis zu 65° und horizontal (unten) bis zu 70° eingestellt werden. Entfernen Sie dazu den Befestigungsriegel  und richten Sie die Reflektoren wie gewünscht aus. Richten Sie nun den Bewegungsmelder  aus und achten Sie darauf, dass dieser gerade auf den Ihnen gewünschten Erfassungsbereich ausgerichtet ist.

Hinweis: Der Bewegungsmelder verfügt über einen Erfassungswinkel von bis zu 100°.

Montage des Solarpanels

Sie haben die Möglichkeit, das Solarpanel  wahlweise direkt am Strahler, an einer ebenen Montagefläche (Wand/Dach) oder mit dem mitgelieferten Erdspieß  z. B. auf dem Rasen zu montieren.

Hinweis: Das Solarpanel  benötigt möglichst direkte Sonneneinstrahlung. Auch eine teilweise Beschattung des Solarpanels während des Tages kann die Aufladung

erheblich beeinträchtigen.

Himmelsrichtung:

Optimal ist eine Ausrichtung nach Süden. Wählen Sie eher eine Ausrichtung mit leichten Abweichungen nach Westen als mit einer leichten Abweichung nach Osten.

Befestigung des Solarpanels am Strahler

- Schrauben Sie die Verschraubung **3** mit der Verbindungsmuffe **2** handfest zu.
- Befestigen Sie nun die Halterung des Solarpanels/Strahlers **4** mit den Führungslöchern **10** des LED-Solarstrahlers, indem Sie die Führungsschiene **5** der Halterung in die Führungslöcher schieben, bis diese einrasten.
- Stecken Sie das Solarpanel **1** auf die Halterung des Solarpanels/Strahlers **4** auf.

Hinweis: Um die Halterung wieder zu demontieren, drücken Sie die seitlichen Laschen der Führungsschiene **5** ganz leicht zusammen, bis sich die Halterung lösen lässt.

- Stecken Sie nun den Stecker des Kabels **6** in die Ladebuchse **15**, hierfür müssen Sie vorher die Gummiabdeckung öffnen.

Hinweis: Der Verschluss kann hier nicht verschraubt werden und hängt locker am Kabel herunter. Dies hat keine Auswirkung auf die Funktionsfähigkeit des Produktes.

Befestigung des Solarpanels auf Dach/Wand

Schrauben Sie die Verschraubung **3** des Solarpanels auf die Halterung des Solarpanels/Strahlers **4** mit Hilfe der Verbindungsmuffe **2** und schrauben Sie diese handfest zu. (siehe Abb. A)

- Verwenden Sie die Befestigungslöcher **20** der Wandhalterung des Solarpanels **19**, um die Position der Bohrlöcher zu markieren. (siehe Abb. G)
- Bohren Sie die Löcher (\varnothing 6 mm).
- Führen Sie nun die Dübel **23** in die

Befestigungslöcher **20** ein. (siehe Abb. F)

- Legen Sie nun die Wandhalterung **19** an die Montagefläche an und befestigen Sie diese nun mit den Schrauben **23**. (siehe Abb. F)

- Schieben Sie nun die Halterung des Solarpanels/Strahler **4** auf die Wandhalterung des Solarpanels **19**, bis diese ganz leicht einrastet.
- Verbinden Sie nun den Stecker des Kabels **6** mit der Buchse des Kabels **18** und verbinden Sie dann den Stecker des Kabels **18** mit der Ladebuchse **15** des LED-Solarstrahlers.
- Richten Sie den LED-Solarstrahler nun wie gewünscht aus.

Hinweis: Um die Halterung wieder zu demontieren, drücken Sie die seitlichen Laschen der Führungsschiene **5** ganz leicht zusammen, bis sich die Halterung lösen lässt.

Befestigung des Solarpanels auf Erdspeiß

- Schrauben Sie die Verschraubung **3** des Solarpanels auf die Verbindungsmuffe **2** und schrauben Sie diese handfest zu.
- Stecken Sie nun den LED-Solarstrahler **11** mit der Verbindungsmuffe **2** auf den Erdspeiß **17** und stecken Sie diesen nun in den von Ihnen gewünschten Untergrund (Rasen/Erde etc.).

Hinweis: Achten Sie auf einen festen Sitz!

- Verbinden Sie nun den Stecker des Kabels **6** mit der Buchse des Kabels **18** und verbinden Sie dann den Stecker des Kabels **18** mit der Ladebuchse **15** des LED-Solarstrahlers.

Der Strahler und das Solarpanel sind nun betriebsbereit.

VERLETZUNGSGEFAHR! Stellen Sie sicher, dass, wenn die Leuchte entfernt wird, auch der Erdspeiß mit entfernt wird, damit dieser

keine Gefahr darstellt (z. B. Stolpern).

● Akku aufladen

Der Akku wird in jeder Schalterposition geladen. Eine optimale Aufladung erreichen Sie zu Beginn, wenn der LED-Solarstrahler ausgeschaltet ist.



Hinweis: Nach 6 bis 8 Stunden mit guter Sonneneinstrahlung ist der Akku aufgeladen. Die Dauer des Ladevorganges ist abhängig vom Ladezustand des Akkus sowie der Qualität der Sonneneinstrahlung.

● Solarpanel ausrichten

Himmelsrichtung

Optimal ist eine Ausrichtung nach Süden. Wählen Sie eher eine Ausrichtung mit leichten Abweichungen nach Westen als mit einer leichten Abweichung nach Osten.

Hinweis: Achten sie darauf, dass die Oberfläche des Solarpanels  nicht beschmutzt ist, um eine optimale Funktion zu gewährleisten.

Richten Sie das Solarpanel  nun aus und befestigen Sie dieses dann mit der Verschraubung . (siehe Abb. A)

● LED-Solarstrahler in Betrieb nehmen

Hinweis: Betreiben Sie den Strahler nur mit dem mitgelieferten Solarpanel. Schließen Sie weder den Strahler, noch das Solarpanel, an externe Geräte an.

Schalten Sie den EIN-/AUS-/AUTO-Schalter  in die Position „ON“ (II) und der Strahler ist dauerhaft eingeschaltet. In dieser Einstellung ist das Orientierungslicht deaktiviert. (siehe Abb. C)

Schalten Sie den EIN-/AUS-/AUTO-Schalter  in die Position „OFF“ (0) und der Strahler ist dauerhaft ausgeschaltet. (siehe Abb. C)



Schalten Sie den EIN-/AUS-/AUTO-Schalter  in die Position „AUTO“ (I) und der Strahler befindet sich im AUTOMATIK-Modus. In dieser Schalterstellung leuchtet der Strahler in den eingestellten Einstellungen (Leuchtdauer, Umgebungshelligkeit, Erfassungsreichweite). (siehe Abb. C)

Wenn der Strahler nach der eingestellten Zeit wieder ausschaltet, wird das Orientierungslicht aktiviert. Das Orientierungslicht wird nur in der Einstellung „AUTO“ aktiviert und ist in der Einstellung „ON“ deaktiviert.

Hinweis: Die Aufladung des Akkus über das Solarpanel ist nicht davon abhängig, in welcher Schalterstellung sich der EIN-/AUS-/AUTO-Schalter  befindet. Ein Laden findet immer statt. (siehe Abb. C)

Hinweis zur Funktion: Die Solarzelle schaltet das Produkt bei Dämmerung bzw. Dunkelheit ein, sobald der Bewegungsmelder eine Bewegung erfasst.

Einstellung der Leuchtdauer

Drehen Sie den Einstellregler TIME  im Uhrzeigersinn und die Leuchtdauer wird auf einen maximalen Wert von 60 Sekunden eingestellt. Drehen Sie den Einstellregler TIME  entgegen dem Uhrzeigersinn und die Leuchtdauer wird auf einen minimalen Wert von 10 Sekunden eingestellt. (siehe Abb. E)

Einstellung der Umgebungshelligkeit

Mit dem Einstellregler LUX  kann die „Reaktion“ des Dämmerungssensors auf die Umgebungshelligkeit (bzw.

Dämmerungssensitivität) eingestellt werden. (siehe Abb. E) Drehen Sie den Einstellregler im Uhrzeigersinn, leuchtet der Strahler bei einer maximalen Umgebungshelligkeit von 50.000 Lux.

Drehen Sie den Einstellregler LUX  gegen den Uhrzeigersinn, leuchtet der Strahler bei einer minimalen Umgebungshelligkeit von 5

Lux. (siehe Abb. E)

Einstellung der Erfassungsreichweite

Drehen Sie den Einstellregler SENS **14** im Uhrzeigersinn und die Erfassungsreichweite des Bewegungsmelders vergrößert sich auf einen maximalen Wert von 8 Metern. Der Bewegungsmelder schaltet nun den Strahler erst ab 8 Metern ein. Drehen Sie den Einstellregler SENS **14** entgegen dem Uhrzeigersinn und die Erfassungsreichweite des Bewegungsmelders verkleinert sich auf einen minimalen Wert von 1 Meter. Der Bewegungsmelder **9** schaltet sich bereits bei 1 Meter ein und der Strahler leuchtet. (siehe Abb. E)

Fehlerbehebung

- = Fehler
- ⊙ = Ursache
- = Lösung

- = Der LED-Solarstrahler schaltet sich nicht ein.
- ⊙ = Der LED-Solarstrahler ist ausgeschaltet.
- = Drücken Sie den EIN-/AUS-/AUTO-Schalter (I / 0 / II) **16**, um den LED-Solarstrahler einzuschalten. (siehe Abb. C)

- = Das Licht flackert.
- ⊙ = Der Akku ist fast entladen.
- = Laden Sie den Akku auf (siehe Kapitel „Akku aufladen“).

Reinigung und Lagerung

- Schalten Sie den Strahler **11** aus, wenn Sie diesen nicht benutzen, lagern und/oder reinigen wollen.
- Untersuchen Sie den Bewegungsmelder **9** und das Solarpanel **1** regelmäßig auf Verschmutzungen. Beseitigen Sie diese, um eine einwandfreie Funktion des Strahlers zu

gewährleisten.

- Halten Sie den Strahler, insbesondere das Solarpanel, im Winter schnee- und eisfrei.
- Reinigen Sie den Strahler mit einem fusselfreien, leicht angefeuchteten Tuch und mildem Reinigungsmittel.

Entsorgung



Beachten Sie die Kennzeichnung der Verpackungsmaterialien bei der Abfalltrennung, diese sind gekennzeichnet mit Abkürzungen (a) und Nummern (b) mit folgender Bedeutung:

1–7: Kunststoffe
20–22: Papier und Pappe
80–98: Verbundstoffe.



Möglichkeiten zur Entsorgung des ausgedienten Produkts erfahren Sie bei Ihrer Gemeinde- oder Stadtverwaltung.



Werfen Sie Ihr Produkt, wenn es ausgedient hat, im Interesse des Umweltschutzes nicht in den Hausmüll, sondern führen Sie es einer fachgerechten Entsorgung zu. Über Sammelstellen und deren Öffnungszeiten können Sie sich bei Ihrer zuständigen Verwaltung informieren.

Defekte oder verbrauchte Akkus müssen gemäß Richtlinie 2013/56/EU und deren Änderungen recycelt werden. Geben Sie Akkus und/oder das Produkt über die angebotenen Sammeleinrichtungen zurück.



Umweltschäden durch falsche Entsorgung der Akkus!

Batterien und Akkus dürfen nicht in den Hausmüll! Das nebenstehende Symbol bedeutet, dass Batterien und Akkus nicht zusammen mit dem Hausmüll entsorgt werden dürfen. Verbraucher sind gesetzlich verpflichtet, alle Batterien und Akkus, egal,

ob sie Schadstoffe*) enthalten oder nicht, bei einer Sammelstelle ihrer Gemeinde/ihrer Stadtteils oder im Handel abzugeben, damit sie einer umweltschonenden Entsorgung sowie einer Wiedergewinnung von wertvollen Rohstoffen wie z. B. Kobalt, Nickel oder Kupfer zugeführt werden können.

Die Rückgabe von Batterien und Akkus ist unentgeltlich. Einige der möglichen Inhaltsstoffe wie Quecksilber, Cadmium und Blei sind giftig und gefährden bei einer unsachgemäßen Entsorgung die Umwelt. Schwermetalle z. B. können gesundheitsschädigende Wirkungen auf Menschen, Tiere und Pflanzen haben und sich in der Umwelt sowie in der Nahrungskette anreichern, um dann auf indirektem Weg über die Nahrung in den Körper zu gelangen. Bei lithiumhaltigen Altbatterien besteht hohe Brandgefahr. Daher muss auf die ordnungsgemäße Entsorgung von lithiumhaltigen Altbatterien und -akkus besonderes Augenmerk gelegt werden. Bei falscher Entsorgung kann es außerdem zu inneren und äußeren Kurzschlüssen durch thermische Einwirkungen (Hitze) oder mechanische Beschädigungen kommen. Ein Kurzschluss kann zu einem Brand oder einer Explosion führen und schwerwiegende Folgen für Mensch und Umwelt haben. Kleben Sie daher bei lithiumhaltigen Batterien und Akkus vor der Entsorgung die Pole ab, um einen äußeren Kurzschluss zu vermeiden.

Batterien und Akkus, die nicht fest im Gerät verbaut sind, müssen vor der Entsorgung entfernt und separat entsorgt werden.

Batterien und Akkus bitte nur in entladene Zustand abgeben! Verwenden Sie wenn möglich Akkus anstelle von Einwegbatterien.

*) gekennzeichnet mit:

Cd = Cadmium, Hg = Quecksilber, Pb = Blei

Zur Demontage der Akkus finden Sie eine Bedienungsanleitung auf unserer

Homepage: www.citygate24.de

● **Garantie**

Sehr geehrte Kundin, sehr geehrter Kunde, Sie erhalten auf dieses Gerät 3 Jahre Garantie ab Kaufdatum. Im Falle von Produktmängeln stehen Ihnen gegenüber dem Verkäufer des Produkts gesetzliche Rechte zu. Diese gesetzlichen Rechte werden durch unsere im Folgenden dargestellten Garantiebedingungen nicht eingeschränkt.

Garantiebedingungen

Die Garantiefrist beginnt mit dem Kaufdatum. Bitte bewahren Sie den original Kassenbonn gut auf. Dieser wird als Nachweis für den Kauf benötigt. Tritt innerhalb von drei Jahren ab dem Kaufdatum dieses Produkts ein Material- oder Fabrikationsfehler auf, wird das Produkt von uns – nach unserer Wahl – für Sie kostenlos repariert, ersetzt, oder der Kaufpreis erstattet. Diese Garantieleistung setzt voraus, dass innerhalb der Drei-Jahres-Frist das defekte Gerät und der Kaufbeleg (Kassenbonn) vorgelegt und schriftlich kurz beschrieben wird, worin der Mangel besteht und wann er aufgetreten ist. Wenn der Defekt durch unsere Garantie gedeckt wird, erhalten Sie das reparierte oder ein neues Produkt zurück. Mit Reparatur oder Austausch des Produkts beginnt kein neuer Garantiezeitraum.

Garantiezeit und gesetzliche Mängelansprüche

Die Garantiezeit wird durch die Gewährleistung nicht verlängert. Dies gilt auch für ersetzte und reparierte Teile. Eventuell schon beim Kauf vorhandene Schäden und Mängel müssen sofort nach dem Auspacken gemeldet werden. Nach Ablauf der Garantiezeit anfallende Reparaturen sind kostenpflichtig.

Garantieumfang

Das Gerät wurde nach strengen Qualitätsrichtlinien sorgfältig produziert und vor Anlieferung gewissenhaft geprüft. Die Garantieleistung gilt für Material- oder Fabrikationsfehler. Diese Garantie erstreckt sich nicht auf Produktteile, die normaler Abnutzung ausgesetzt sind und daher als Verschleißteile angesehen werden können oder auf Beschädigungen an zerbrechlichen Teilen, z. B. Schalter, Akkus oder aus Glas gefertigte Teile. Diese Garantie verfällt, wenn das Produkt beschädigt, nicht sachgemäß benutzt oder gewartet wurde. Für eine sachgemäße Benutzung des Produkts sind alle in der Bedienungsanleitung aufgeführten Anweisungen genau einzuhalten. Verwendungszwecke und Handlungen, von denen in der Bedienungsanleitung abgeraten oder vor denen gewarnt wird, sind unbedingt zu vermeiden. Das Produkt ist lediglich für den privaten und nicht für den gewerblichen Gebrauch bestimmt. Bei missbräuchlicher und unsachgemäßer Behandlung, Gewaltanwendung und bei Eingriffen, die nicht von unserer autorisierten Service-Niederlassung vorgenommen wurden, erlischt die Garantie.

Abwicklung im Garantiefall

Um eine schnelle Bearbeitung ihres Anliegens zu gewährleisten, folgen Sie bitte den folgenden

Hinweisen:

- Bitte halten Sie für alle Anfragen den Kassenbon und die Artikelnummer (z. B. IAN 123456) als Nachweis für den Kauf bereit.
- Die Artikelnummer entnehmen Sie bitte dem Typenschild am Produkt, einer Gravur am Produkt, dem Titelblatt ihrer Anleitung (unten links) oder dem Aufkleber auf der Rück- oder Unterseite des Produktes.
- Sollten Funktionsfehler oder sonstige Mängel auftreten, kontaktieren Sie zunächst die nachfolgend benannte Service-

Abteilung telefonisch oder per E-Mail.

- Ein als defekt erfasstes Produkt können Sie dann unter Beifügung des Kaufbelegs (Kassenbon) und der Angabe, worin der Mangel besteht und wann er aufgetreten ist, für Sie portofrei an die Ihnen mitgeteilte Service-Anschrift übersenden.

● Service

DE

Service Deutschland
Tel.: 00800 80040044
E-Mail: administration@mynetsend.de

AT

Service Österreich
Tel.: 00800 80040044
E-Mail: administration@mynetsend.de

CH

Service Schweiz
Tel.: 00800 80040044
E-Mail: administration@mynetsend.de

IAN 354718_2010

Bitte halten Sie für alle Anfragen den Kassenbon und die Artikelnummer (z. B. IAN 123456) als Nachweis für den Kauf bereit.

Eine aktuelle Version der Bedienungsanleitung finden Sie unter: www.citygate24.de



citygate24 GmbH

Lange Mühren 1
20095 Hamburg
GERMANY

 05/2021

Model No.: 898-S-2 / 898-W-2

IAN 354718_2010