



## 24W LED OUTDOOR SPOTLIGHT

**GB IE NI**

### 24W LED OUTDOOR SPOTLIGHT

Operating and safety information

**FR BE**

### PROJECTEUR EXTÉRIEUR À LED 24 W

Instructions d'utilisation et consignes de sécurité

**DE AT CH**

### LED-AUSSENSTRAHLER 24 W

Bedienungs- und Sicherheitshinweise

**DK**

### LED-PROJEKTØR (24 W), TIL UDENDØRS BRUG

Betjenings- og sikkerhedsanvisninger

**NL BE**

### LED-BUITENSCHIJNWERPER 24 W

Gebruiks- en veiligheidsaanwijzingen

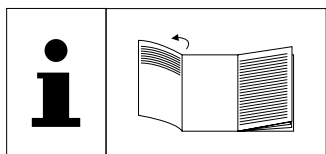

**GB** **IE** **NI**

Before you start reading, please fold out the illustrations page and familiarise yourself with all of the item's functions.

**DK**

Inden du læser, skal du klappe siden med illustrationerne ud og derefter lære alle produktets funktioner at kende.

**FR** **BE**

Avant de commencer la lecture, dépliez la page d'illustrations et familiarisez-vous ensuite avec toutes les fonctions de l'article.

**NL** **BE**

Klap voor het lezen de pagina met de afbeeldingen uit, een maak u vertrouwd met alle functies van het artikel.

**DE** **AT** **CH**

Klappen Sie vor dem Lesen die Seite mit den Abbildungen aus und machen Sie sich anschließend mit allen Funktionen des Artikels vertraut.

GB/IE/NI	Operating and safety information	page	7
DK	Betjenings- og sikkerhedsanvisninger	side	15
FR/BE	Instructions d'utilisation et consignes de sécurité	page	22
NL/BE	Gebruiks- en veiligheidsaanwijzingen	pagina	31
DE/AT/CH	Bedienungs- und Sicherheitshinweise	Seite	39

A

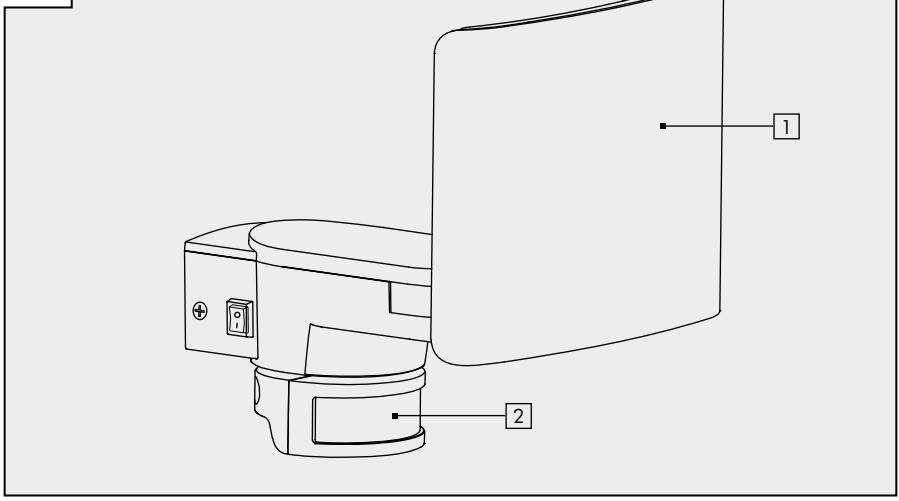

B

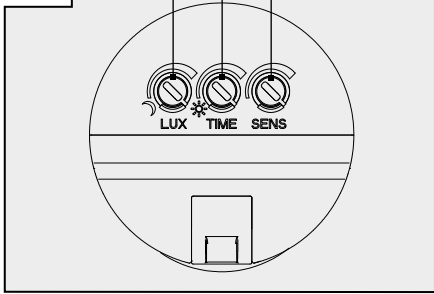

C

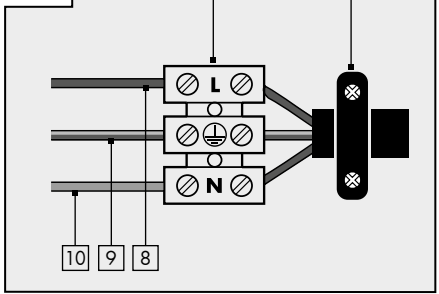

D

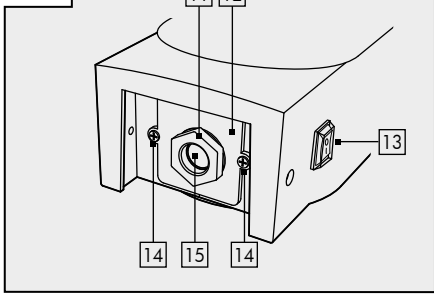

E

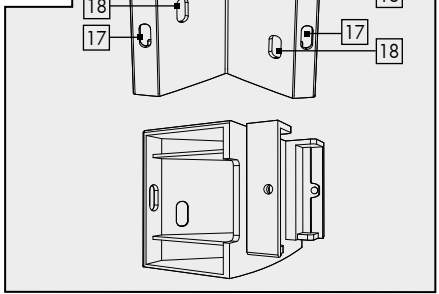

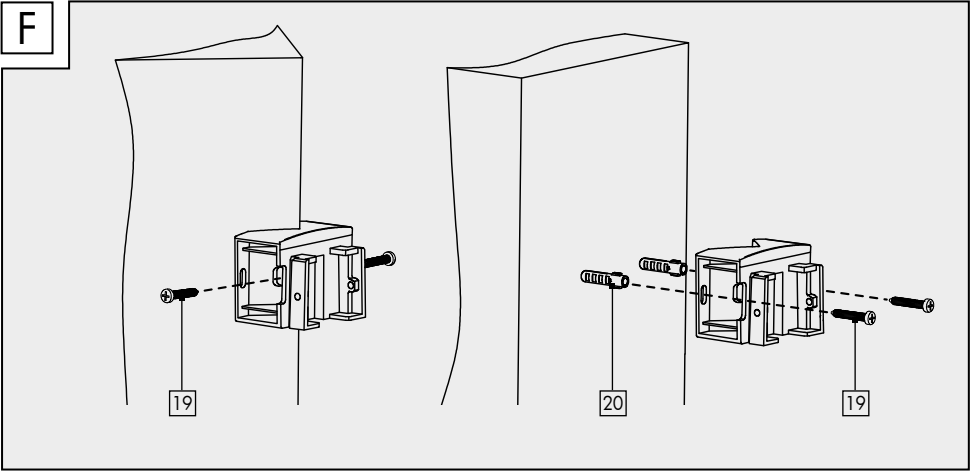
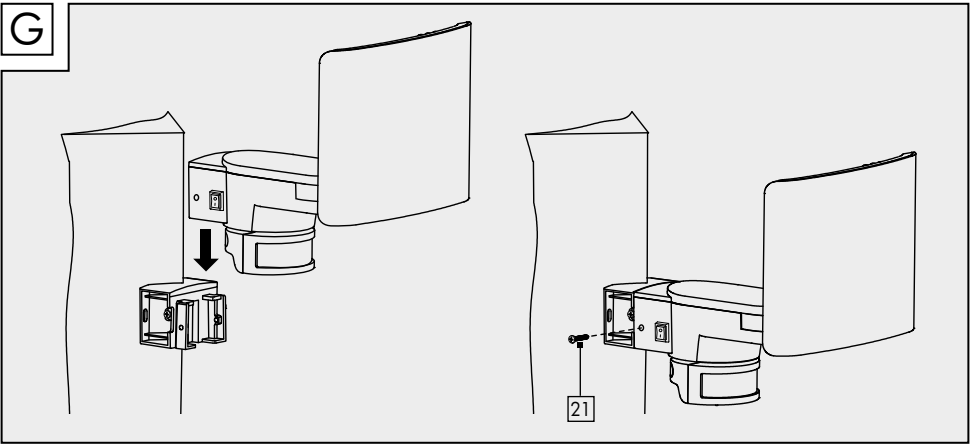
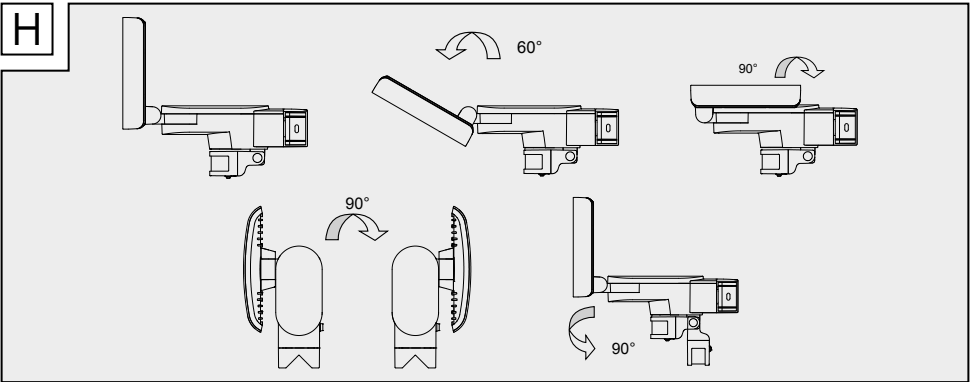
**F****G****H**

<b>GB</b>	<b>IE</b>	<b>NI</b>	
<b>Introduction</b>			7
<b>Explanation of symbols</b>			7
<b>Intended use</b>			8
<b>Specifications supplied</b>			8
<b>Description of parts</b>			8
<b>Technical data</b>			8
<b>Safety instructions</b>			9
<b>Assembly and installation</b>			10
<b>Operation</b>			11
<b>Cleaning and storing</b>			12
<b>Troubleshooting</b>			12
<b>Disposal</b>			13
<b>Warranty</b>			13
<b>Service</b>			14

<b>DK</b>	
<b>Indledning</b>	15
<b>Tegnforklaring</b>	15
<b>Forskriftsmæssig anvendelse</b>	16
<b>Leveringsomfang</b>	16
<b>Delbeskrivelse</b>	16
<b>Tekniske data</b>	16
<b>Sikkerhedsanvisninger</b>	17
<b>Montage</b>	18
<b>Betjening</b>	19
<b>Rengøring og opbevaring</b>	20
<b>Fejludbedring</b>	20
<b>Bortskaffelse</b>	20
<b>Garanti</b>	21
<b>Service</b>	22

<b>FR</b>	<b>BE</b>	
<b>Introduction</b>		22
<b>Explication des symboles</b>		22
<b>Utilisation conforme</b>		23
<b>Contenu de l'emballage</b>		23
<b>Description des composants</b>		24
<b>Caractéristiques techniques</b>		24
<b>Consignes de sécurité</b>		25
<b>Montage</b>		26
<b>Utilisation</b>		27
<b>Nettoyage et stockage</b>		28
<b>Dépannage</b>		28
<b>Recyclage</b>		29
<b>Garantie</b>		29
<b>Service après-vente</b>		31

<b>NL</b>	<b>BE</b>	
<b>Inleiding</b>		31
<b>Verklaring van symbolen</b>		31
<b>Bedoeld gebruik</b>		32
<b>Verpakkingsinhoud</b>		32
<b>Onderdelenbeschrijving</b>		33
<b>Technische gegevens</b>		33
<b>Veiligheidsvoorschriften</b>		33
<b>Montage</b>		34
<b>Bediening</b>		36
<b>Reinigen en opbergen</b>		36
<b>Fouten oplossen</b>		37
<b>Recycling</b>		37
<b>Garantie</b>		38
<b>Service</b>		39

<b>Einleitung</b> .....	39
<b>Zeichenerklärung</b> .....	39
<b>Bestimmungsgemäße</b>	
<b>Verwendung</b> .....	40
<b>Lieferumfang</b> .....	40
<b>Teilebeschreibung</b> .....	41
<b>Technische Daten</b> .....	41
<b>Sicherheitshinweise</b> .....	41
<b>Montage</b> .....	42
<b>Bedienung</b> .....	44
<b>Reinigung und Lagerung</b> .....	45
<b>Fehlerbehebung</b> .....	45
<b>Entsorgung</b> .....	46
<b>Garantie</b> .....	46
<b>Service</b> .....	47

# LED Outdoor Spotlight

## ● Introduction

 Congratulations on the purchase of your new product. You have chosen a high-quality product. Please read these operating instructions thoroughly and carefully. These instructions are an essential part of the product and contain important information on first-time use and handling. Always observe all safety instructions. If you have any questions or are unsure how to operate the appliance, please contact your retailer or service centre. Please keep this manual in a safe place and pass it on to third parties where necessary.

## ● Explanation of symbols

-  Read the operating instructions!
-  Issue date of instruction manual (month/year)
-  Date of manufacture (month/year)
-  Address of supplier
-  Alternating current
-  Observe warning notices and safety instructions!
-  Risk of fatal injury and accidents for infants and children!
-  Dispose of packaging and product in an environmentally friendly manner!
-  Not suitable for indoor lighting

## IP44



Protected against solid foreign objects with a diameter of  $\geq 1.0$  mm, splash-proof



Motion sensor field of view



Motion sensor detection range



Illumination time



Beam width

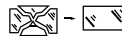

Any protective cover that is cracked or split must be replaced. If the outdoor spotlight is damaged in any way, stop using it immediately and contact the service address indicated below.



Protection class I: the user and third parties are protected against electric shock by a protective earth (PE) conductor.



With the CE label, the manufacturer confirms that this electrical device complies with the applicable European directives.



Products marked with this symbol meet all applicable regulations and requirements in the economic area of the United Kingdom of Great Britain.



Packaging made of FSC-certified wood mix



The "GS" symbol stands for safety-tested. Products that are marked with this symbol meet the requirements of the German Product Safety Act (Produktsicherheitsgesetz).

## ● Intended use

This product is classed as a special product because it can be operated at temperatures below -21°C and remain fully functional. The outdoor spotlight is intended for permanent installation in a place protected from rain and is intended exclusively for use as temporary outdoor lighting, e.g. for illuminating private passageways, garages or footpaths and for deterring unauthorised intruders. The outdoor spotlight is intended solely for use in private households and is not suitable for commercial use. You should only use the outdoor spotlight as described in these instructions for use. Any other use is considered use other than intended and may cause property damage or personal injury. The outdoor spotlight is not a toy. The manufacturer or retailer accepts no liability for loss or damage that occurs as a result of use other than intended or incorrect use.

## ● Specifications supplied

- 1 LED outdoor spotlight with motion sensor
- 1 wall bracket (for mounting on building walls or corners) inc. fixings (4 wall plugs, 2 screws (10mm), 4 screws (25mm))
- 1 instruction manual

## ● Description of parts

- 1 LED module
- 2 Motion and twilight sensor
- 3 LUX control  
(for setting sensitivity of twilight sensor)
- 4 TIME control  
(for setting the illumination time)
- 5 SENS control  
(for setting the detection range)
- 6 Terminal strip
- 7 Strain relief clamp
- 8 Household mains live conductor L

- 9 Household mains protective earth conductor PE (green/yellow)
- 10 Household mains neutral conductor N
- 11 Gland nut
- 12 Cover plate
- 13 Always On/Automatic mode switch
- 14 Screw (cover plate)
- 15 Cable grommet
- 16 Wall bracket
- 17 Guide holes for fixing screws (when mounting on straight walls)
- 18 Guide holes for fixing screws (when mounting on corners)
- 19 Screw (25mm)
- 20 Wall plugs
- 21 Screw (10mm)

## ● Technical data

Model number:	1002-W/1002-G
Light source:	max. 24W
Power supply:	220-240 V AC, 50/60 Hz
Dimensions:	approx. 190 x 230 x 200mm
Weight:	approx. 0.50kg
Colour temperature:	6,500 kelvin (cold white)
Luminous power:	1,900lm with diffusor
Beam width:	100 °
Max. projection area:	294cm <sup>2</sup>



Colour reproduction index:	RA > 80
Protection class:	IP44
Motion detector:	field of view approx. 110°, range max. 12m
Twilight sensor:	approx. 15-1000lux
Casing material:	Aluminium/Plastic
Rated ambient temperature:	-21°C to +25°C
Mounting height:	up to 3m
Suitable conductor cross-section for power supply terminal:	H05RN-F, 3x 1,0 mm <sup>2</sup>

## ● **Safety instructions**



### **Safety instructions**



#### **▲ WARNING!**

#### **RISK OF FATAL INJURY AND ACCIDENTS FOR INFANTS AND CHILDREN!**

Never leave children unsupervised with the packaging material. There is a danger of suffocation from the packaging material. Children often underestimate the dangers. Always keep children away from the product.

- This product can be used by children aged 8 years and over, as well as by persons with limited physical, sensory or mental abilities or lacking in experience and knowledge if they have been supervised and instructed as to the safe use of the

product and understand the resulting hazards. Do not let children play with the product. Cleaning and maintenance may not be carried out by children without proper supervision.

- **SUFFOCATION RISK!** Keep the product, packing/protective foil and small parts away from children. Children may swallow small parts or protective foil and choke or suffocate on them.
- Do not use the product if you notice any damage.
- Once the lamp has reached its end of life, it must be disposed of in accordance with local disposal regulations.
- The LEDs are non-replaceable.
- **RISK OF ELECTRIC SHOCK!** Incorrect electrical installation or a power supply voltage that is too high can potentially cause electric shocks.
- Installing this product involves working on the mains electricity supply so it may only be carried out by a competent person according to the national regulations for installation and connection in the country of use.
- Never tamper with or modify the product.
- If the product has any identifiable faults, stop using it immediately.
- Do not open up the casing and only have the product repaired by qualified professionals. To that end you should contact a specialist repairer. No liability or warranty claims are accepted in cases where repairs have been carried out by unauthorised persons or the product has been incorrectly wired or used.
- The manufacturer/distributor of this product accepts no responsibility whatsoever for personal injury or damage resulting from incorrect installation or use.
- Do not exceed the specified mains voltage (see "Technical data").
- Do not immerse the product in water or any other liquids.
- Keep the product away from naked flames

and hot surfaces.

- Install the product in a position where it will be protected from rain.
- Before starting installation, cleaning or maintenance work or if ever a fault occurs, remove the mains fuse or switch off the circuit-breaker for the circuit. Use a voltage tester to check that the product is isolated from the power supply.
- **RISK OF INJURY!** Incorrect handling of the product may potentially result in personal injury.
- Any protective cover that is split or cracked must be replaced.
- Never look directly into the light source.
- Never point the light into the eyes of other people or animals.
- **PLEASE NOTE!** Incorrect handling of the light may lead to damage to the product. Check the screw fixings at regular intervals.

## ● Assembly and installation

**Please note:** remove the product from its packaging.

- Check that all package contents are present.
- Check whether the outdoor spotlight or individual parts are damaged. If that is the case, do not use the outdoor spotlight. Please contact the retailer via the service address indicated on the warranty card.

### Choosing the installation position



- Fix the outdoor spotlight at a height of 2-3m to a sturdy wall that is not subject to vibration.
- Only install the outdoor spotlight outside of the hand-contact zone so as to prevent it being touched.
- Position it at least 20cm away from other objects so as to ensure good ventilation.
- If possible, mount the outdoor security in a position where it will not be exposed to dirt or dust and is protected from rain (e.g.

under a roof overhang), sun and other weathering effects.

- Take care to ensure that the outdoor spotlight is not affected by interference from another light source.
- Do not point the motion sensor  towards heating fans, air conditioning units, swimming pools or other objects with rapidly changing temperatures.
- Do not point the motion sensor towards trees, bushes or areas where moving animals can be detected.
- Take into account that the motion sensor responds primarily to movement across its field of view and not so sensitively to movement directly towards or away from it.

### Mounting the outdoor spotlight

**RISK OF ELECTRIC SHOCK!** Incorrect electrical installation or a power supply voltage that is too high can potentially cause electric shocks. Failure to take account of that risk endangers not only yourself but other people as well.

- You should only have the product installed by a qualified electrician.
- When drilling the fixing holes, take care to avoid drilling through wiring, cables or pipes (e.g. water or gas pipes).
- Make sure the power supply is disconnected during installation. Switch off the circuit-breaker for the circuit concerned or remove the fuse. Safeguard it against being switched on again (e.g. by displaying a warning notice).
- Observe the correct polarity when connecting the wires to the terminal strip . Refer to Figure C for details of how to connect the wiring/supply cable to the terminals.
- Make sure that the mains power supply is switched off.
- The outdoor spotlight can be mounted either on a straight wall or on a corner using the wall bracket  (see Fig. F).

**Please note:** make sure that you mount the wall bracket the correct way round. Refer to Figure F for guidance.

- With the wall bracket **16** in its intended mounting position, mark the positions on the wall for the fixing holes using either the guide holes **18** (for mounting on building corner) or guide holes **17** (for mounting on straight wall) (see Figs. E and F).
- Drill two holes (dia. 6mm) and insert the matching wall plugs **20** (see Fig. F).
- Screw the wall bracket **16** (for straight-wall or corner mounting) in place by inserting the screws (25mm) **19** through the guide holes **17**/**18** and firmly tightening them. Check that the wall bracket is fixed firmly in place.
- Unscrew the gland nut **11** from the outdoor spotlight.
- Remove the screws **14** from the cover plate **12** and pull it away far enough to be able to access the terminal strip **6** attached to the cover plate.
- Feed the power supply cable first through the gland nut **11**, then through the cable grommet **15**, and finally through the cover plate **12** before starting installation.
- Connect the power supply cable to the terminal strip **6**. Make sure that the individual cable cores are correctly connected. Take care to ensure that the earth conductor **9** is made longer than the other conductors so that if the cable is torn away from the outdoor spotlight, the earth conductor comes away last. Connect the neutral conductor **10** to the terminal marked N and the live conductor **8** to the terminal marked L so as to avoid incorrect installation and consequent damage to the product or personal injury (see Fig. C).
- Secure the connecting lead (inc. outer sleeve) with the strain-relief clamp **7** (see Fig. C).
- Feed the terminal strip **6** back into the casing and screw the cover plate **12** back onto the outdoor spotlight.

- Position the cable grommet **15** between the cover plate and nut so as to obtain the best possible seal and fix it in place by hand-tightening the gland nut **11**.
- Slot the outdoor spotlight onto the wall bracket **16** from above and screw it to the bracket using the two screws (10mm) **21** (see Fig. G).

**Note:** The screw heads of the cover plate must be countersunk so that the outdoor spotlight can be fitted onto the wall bracket.

- Switch the circuit-breaker for the circuit back on or replace the fuse.

### Setting the beam width

- Tilt the outdoor spotlight to the desired position (see Fig. H).

### ● Operation

The outdoor spotlight is operated by means of the three control knobs on the bottom end of the light (see Fig. B).

- Set the switch **13** to position "I" to activate Always On mode. Set the switch **13** to position "O" to activate Automatic mode (motion sensor). In this mode the following settings are possible.

### Setting the detection range

- Turning the SENS control **5** clockwise increases the detection range so that the motion sensor responds to movement as far away as approx. 12m (see Fig. B).
- Turning the SENS control **5** anticlockwise decreases the detection range so that the motion sensor only responds to movement as close as approx. 0.5m (see Fig. B).

### Setting the burn time

- Turning the TIME control **4** clockwise increases the illumination time (max. 1 minute) (see Fig. B).

- Turning the TIME control  4 anticlockwise decreases the illumination time (min. 10 seconds) (see Fig. B).

### Setting the sensitivity of the twilight sensor

- Turning the LUX control  3 clockwise increases the sensitivity so that the motion sensor will respond even in brighter ambient light conditions (e.g. daylight) (see Fig. B).
- Turning the LUX control  3 anticlockwise decreases the sensitivity so that the motion sensor will respond only in darker ambient light conditions (e.g. at night) (see Fig. B).

### ● Cleaning and storing

- **RISK OF BURNS!** The light becomes hot when switched on.
- Always allow the outdoor spotlight to completely cool down before cleaning it.
- **SHORT-CIRCUIT RISK!** Water penetrating into the casing can potentially cause a short circuit.
- Before cleaning, remove the mains fuse or switch off the circuit-breaker for the circuit to isolate the outdoor spotlight from the mains power supply. Use a voltage tester to check that the outdoor spotlight is isolated from the power supply.
- Do not immerse the outdoor spotlight in water.
- Make sure that no water gets into the casing.
- **RISK OF DAMAGE!** Cleaning the outdoor spotlight incorrectly can potentially cause damage.
- Do not use corrosive cleaning agents, brushes with metal or nylon bristles or sharp or metallic cleaning implements such as knives, hard spatulas or the like. They may damage the surfaces.
- Do not use any chemicals for cleaning.
- Switch off the circuit-breaker or remove the

fuse for the circuit.

- Use a voltage tester to check that the outdoor spotlight is isolated from the power supply.
- Allow the outdoor spotlight to completely cool down.
- Wipe down the outdoor spotlight with a slightly moistened cloth. Allow all parts to dry completely.
- If storing the outdoor spotlight away, keep it in a dry place where it is safely out of the reach of children.

### ● Troubleshooting

- = Fault
- = Cause
- = Solution
  
- = The outdoor spotlight fails to function.
- = There is a fault with the power supply or cable.
- = Have it checked by a competent person.
- = The outdoor spotlight is incorrectly adjusted.
- = Use the control knobs to adjust the settings properly.
- = The wiring is incorrect.
- = Have it checked by a competent person.
- = The detection range of the motion sensor is badly adjusted.
- = Readjust the detection range of the motion sensor.
  
- = The outdoor spotlight constantly switches on and off.
- = The outdoor spotlight constantly responds to movement.
- = Check the detection zone for moving objects/animals.
- = Check the adjustment of the outdoor spotlight.
- = Readjust the detection range of the motion sensor.

- = Adjust the illumination time.
- = Adjust the sensitivity of the twilight sensor.
- = The outdoor spotlight gets hot.
- ⊙ = That is quite normal and not a fault.
- = Make sure that the outdoor spotlight is well ventilated.

**Please note!** Any other repairs may only be carried out by a qualified electrician.

## ● **Disposal**



Note the labels on the packaging materials when sorting the waste; they are marked with abbreviations (a) and numbers (b) with the following meanings:

- 1-7: Plastics
- 20-22: Paper and cardboard
- 80-98: Composite materials



You can find out how to dispose of the used product by contacting your local district or city council.



In the interest of environmental protection, when the product has reached the end of its useful life, do not dispose of it as general household waste but have it properly recycled. For information on recycling centres and their opening times, please contact your local council.

## ● **Warranty**

Dear customer, This product comes with a 3-year warranty from the date of purchase. In the event that this product is faulty, you have legal rights against the seller of the product. These statutory rights are not restricted by our warranty as set out below.

### **Warranty terms**

The warranty period begins with the date of

purchase. Please keep the original receipt in a safe place. It is required as proof of purchase. If a material or manufacturing defect occurs within three years of the date of purchase, we will repair or replace the product for you free of charge, or refund the purchase price, at our discretion. This warranty service is granted provided that the faulty device and the proof of purchase (receipt) are presented within three years, along with a brief written description of the fault and of when it occurred. If the fault is covered by our warranty, we will return the fixed product or send you a new one. No new warranty period shall begin upon repair or replacement of the product.

### **Warranty period and statutory warranty claims**

The warranty period is not renewed after a warranty service has been granted. This rule shall also apply for any replaced or repaired parts. Any damage or faults that already existed when buying the product must be reported immediately upon unpacking the product. A fee is charged for any repairs that are carried out after the end of the warranty period.

### **Warranty scope**

The device was carefully manufactured according to the strictest quality guidelines and thoroughly tested before delivery. The warranty applies to material or manufacturing defects. This warranty does not apply to product parts that are subject to normal wear and tear and can therefore be regarded as wearing parts, or damage to fragile parts, such as switches, rechargeable batteries or parts that are made of glass. This warranty is void if the product has been damaged, improperly used or serviced. To ensure proper use, all instructions included in the manual must be followed carefully. All uses and actions that users are discouraged from or warned of in the manual must be

avoided under all circumstances. The product is intended for private household use only, and not for commercial activities. The warranty is void, if the product is treated inappropriately, if force is applied, and in the case of any manipulation that is not carried out by our authorised service branch.

### Warranty processing

To ensure your request is handled swiftly, please observe the following

#### Notes:

- Please have the receipt and the article number (e.g. IAN 123456) ready as proof of purchase for all enquiries.
- Please refer to the type plate on the product, an engraving on the product, the cover of the manual (bottom left) or the sticker on the back or base of the product to find out the product number.
- In the case of any malfunctions or other defects, please call or email the service department indicated below as a first step.
- After your product has been registered as faulty, you can send it to the specified service address, free of charge. Please include the proof of purchase (receipt) and information about the defect and about when it occurred.

## ● Service



Service Great Britain  
Tel.: 00800 80040044  
E-Mail: [administration@mynetsend.de](mailto:administration@mynetsend.de)



Service Ireland  
Tel. : 00800 80040044  
E-Mail: [administration@mynetsend.de](mailto:administration@mynetsend.de)

**IAN 365678\_2010**

Please have the receipt and the article number (e.g. IAN 123456) ready as proof of purchase for all enquiries.

You can find an up-to-date version of the operating instructions at: [www.citygate24.de](http://www.citygate24.de)

# LED udendørs projektor

## ● Indledning

 Vi ønsker dig tillykke med købet af dit nye udstyr. Du har dermed valgt et førsteklasses produkt. Du bedes læse denne instruktionsbog helt og grundigt igennem. Denne instruktionsbog hører til dette produkt og indeholder vigtige henvisninger til opstart og håndtering. Vær altid opmærksom på alle sikkerhedsanvisninger. Hvis du har spørgsmål eller er usikker i forhold til håndtering af dette udstyr, bedes du kontakte din forhandler eller vores kundeservice. Du bedes opbevare denne instruktionsbog og eventuelt videregive den til tredjemand.

## ● Tegnforklaring

-  Læs instruktionsbogen!
-  Instruktionsbogen er udgivet (måned/år)
-  Produktionsdato (måned/år)
-  Leverandørens adresse
-  Vekselspænding
-  Overhold advarsler og sikkerhedsanvisninger!
-  Livsfare og fare for ulykker for småbørn og børn!
-  Emballage og udstyr bortskaffes miljøvenligt!
-  Ikke egnet til indendørs belysning

## IP44



Beskyttet mod faste fremmedlegemer med diameter  $\geq 1,0$  mm, sprøjtevandsbeskyttet



Registreringsvinkel bevægelsessensor



Registreringsafstand bevægelsessensor



Lysetid



Afgangsvinkel

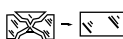

Enhver defekt beskyttelseskærm skal udskiftes. I tilfælde af en beskadigelse skal projektøren omgående tages ud af drift, og du skal henvende dig på den serviceadresse, som er nævnt neden for.



Beskyttelsesklasse I: Brugeren og tredjemand er beskyttet mod elektrisk stød af en potentialudligningsledning (PE).



Med CE-mærkningen bekræfter producenten, at dette elektriske udstyr overholder de gældende europæiske retningslinjer.



Produkter, som er mærket med dette symbol, opfylder alle anvendte forskrifter inden for det økonomiske område i Det Forenede Kongerige Storbritannien.



Emballage af FSC-certificeret blandingstræ



Symbolet „GS“ står for testet sikkerhed. Produkter, som er mærket med dette symbol, overholder kravene i den tyske lov om produktsikkerhed (ProdSG).

## ● Forskriftsmæssig anvendelse

Ved dette produkt drejer det sig om et specialprodukt, da det kan anvendes ved temperaturer under - 21 °C og opfylder sin funktion. Projektøren er beregnet til fast montage på et sted, som er beskyttet mod regn, og fungerer udelukkende som midlertidig belysning udendørs for eksempel til oplysning af indgang til huset, garager eller stier samt til afskrækkelse mod indbrud. Projektøren er udelukkende beregnet til privat brug og ikke egnet til erhvervmæssig anvendelse. Anvend kun projektøren som beskrevet i denne instruktionsbog. Enhver anden anvendelse betragtes som ikke forskriftsmæssig og kan medføre materielle skader eller endda personkvæstelser. Projektøren er ikke legetøj for børn. Producenten eller forhandleren tager ikke ansvar for skader, som måtte være opstået på grund af ikke forskriftsmæssig eller forkert anvendelse.

## ● Leveringsomfang

- 1 x LED udendørs projektør med bevægelsessensor
- 1 x vægholder (til hushjørner eller husvægge) inkl. montage materiale (4x dyvel, 2x skrue (10 mm), 4x skrue (25 mm))
- 1 x instruktionsbog

## ● Delbeskrivelse

- 1 LED-modul
- 2 Bevægelsessensor + skumringssensor
- 3 LUX (indstilling af skumringssensorens sensitivitet)
- 4 TIME (indstilling af lysetid)
- 5 SENS (indstilling af registreringsområde)
- 6 Kronemuffe
- 7 Trækafastning

- 8 Yderleder L hustilslutning
- 9 Beskyttelsesleder PE hustilslutning (gul/grøn)
- 10 Nulleleder N hustilslutning
- 11 Blindprop
- 12 Låg
- 13 Kontinuerligt lys/ automatikmodus-afbryder
- 14 Skrue (låg)
- 15 Kabelgennemgang/kabelstuds
- 16 Vægholder
- 17 Styrehuller til fastgørelsesskruer (husvægge)
- 18 Styrehuller til fastgørelsesskruer (hushjørner)
- 19 Skrue (25 mm)
- 20 Dyvler
- 21 Skrue (10 mm)

## ● Tekniske data

Modelnummer:	1002-W / 1002-G
Lysarmatur:	maks. 24 W
Strømforsyning:	220–240 V ~, 50/60 Hz
Dimensioner:	ca. 190 x 230 x 200 mm
Vægt:	ca. 0,50 kg
Farvetemperatur:	6.500 Kelvin (kold hvid)
Lysstrøm:	1.900 lm med diffusor
Afgangsvinkel:	100°
Maksimal projekionsflade:	294 cm <sup>2</sup>



Farvegengivelses- RA > 80  
indeks:

Beskyttelsesgrad: IP44

Bevægelses- ca. 110° sensor,  
sensor: rækkevidde maks. 12 m

Skumringssensor: ca. 15–1000 Lux

Materialekabinet: Aluminium / plast

Dimensionerings- - 21°C til + 25°C  
temperatur:

Montagehøjde maks. 3 m

Egnet ledertværsnit til H05RN-F, 3x 1,0 mm<sup>2</sup>  
tilslutnings-  
klemme:

## ● Sikkerhedsanvisninger



### Sikkerhedsanvisninger



#### ▲ ADVARSEL!

#### LIVSFARE OG FARE FOR ULYKKER FOR SMÅBØRN OG

**BØRN!** Lad aldrig børn være uden opsyn med emballagematerialet. Der er fare for kvælning på grund af emballagematerialet. Børn undervurderer ofte risici. Hold altid børn på afstand af produktet.

- Dette produkt kan anvendes af børn fra 8 år og derover samt af personer med nedsatte fysiske, sensoriske eller mentale evner eller mangel på erfaring og kendskab, hvis de er under opsyn, eller hvis de er blevet instrueret i sikker anvendelse af produktet og forstår de deraf resulterede risici. Børn må ikke lege med produktet. Rengøring og brugervedligeholdelse må

ikke foretages af børn uden opsyn.

- **FARE FOR KVÆLNING!** Hold projektør, emballage- og beskyttelsesfolie samt smådele utilgængelige for børn. Børn kan sluge smådele og beskyttelsesfolie og derved blive kvalt.
- Anvend ikke produktet, hvis du konstaterer beskadigelser.
- Når projektørens levetid er udløbet, skal projektøren bortskaffes i henhold til de lokale bortskaffelsesbestemmelser.
- LED-pærerne kan ikke udskiftes.
- **FARE FOR ELEKTRISK STØD!** Fejlbehæftet el-installation eller for høj netspænding kan medføre elektrisk stød.
- Ved installation af denne projektør er der tale om arbejde på netspændingen. Det skal derfor foretages af en autoriseret elektriker i henhold til de landsspecifikke installationsforskrifter og tilslutningsforhold.
- Projektøren må aldrig manipuleres eller ændres.
- Ved synlig defekt skal projektøren omgående tages ud af drift.
- Kabinettet må ikke åbnes, og reparation skal foretages af sagkyndige. Du skal i så fald henvende dig til et specialværksted. Ved selvstændigt udførte reparationer, ukyndig tilslutning eller forkert betjening bortfalder ansvars- og garantidækningen.
- Producenten/forhandleren af denne projektør tager ikke ansvar for kvæstelser eller skader, som måtte opstå som følge af ukyndig montage/uhensigtsmæssig anvendelse.
- Den angivne netspænding (se „Tekniske data“) må ikke overskrides.
- Nedsænk aldrig projektøren i vand eller andre væsker.
- Hold projektøren på afstand af åben ild og varme overflader.
- Projektøren skal monteres således, at den er beskyttet mod regn.
- Forud for påbegyndelse af montage-, rengørings- og vedligeholdelsesarbejde, eller hvis der opstår en fejl, skal sikringen

drejes ud, eller sikringsautomaten skal afbrydes. Kontrollér med en spændingsmåler, om projektøren er spændingsfri.

- **FARE FOR KVÆSTELSE!** Ukyndig håndtering af projektøren kan medføre kvæstelser.
- Enhver ødelagt beskyttelsesafdækning skal udskiftes.
- Se ikke direkte ind i lyskilden.
- Ret aldrig projektøren mod andre menneskers eller dyrs øjne.
- **HENVISNING!** Ukyndig behandling af projektøren kan medføre skader på projektøren. Skruesamlingerne skal kontrolleres med jævne mellemrum.

## ● Montage

**Henvisning:** Tag projektøren ud af emballagen.

- Kontrollér, om leverancen er fuldstændig.
- Kontrollér, om projektøren eller de enkelte dele er blevet beskadiget. Hvis dette er tilfældet, må du ikke anvende projektøren. Henvend dig til forhandleren på den serviceadresse, som er angivet på garantibeviset.

## **Montagested findes**

- Fastgør projektøren på en stabil og vibrationsfri væg i en højde på 2 - 3 m.
- Installér kun projektøren uden for rækkevidde for at undgå berøring.
- Overhold en minimumafstand på ca. 20 cm til andre objekter for at sikre en god ventilation.
- Om muligt skal projektøren monteres på et snavs- og støvfrit sted, beskyttet mod regn (f.eks. under et halvtag), beskyttet mod sol og andre vejrpåvirkninger.
- Sørg for, at projektøren ikke forstyrres af en anden lyskilde.
- Ret ikke bevægelsessensoren [2] mod varmeblæsere, klimaanlæg, pools og andre

- objekter med hurtigt skiftende temperaturer.
- Ret ikke bevægelsessensoren mod træer, buske eller steder, hvor omstrejfende dyr kan registreres.
- Vær opmærksom på, at bevægelsessensoren først og fremmest reagerer på tværgående og ikke så meget på langsgående bevægelser.

## **Projektør monteres**

**FARE FOR ELEKTRISK STØD!** Fejlbehæftet el-installation eller for høj netspænding kan medføre elektrisk stød. Den bringer ikke kun dig men også andre i fare.

- Lad kun installationen foretage af en autoriseret elektriker.
  - Ved boring af fastgørelseshullerne skal du sørge for, at der ikke bores i ledninger, kabler eller rør (f.eks. vand- eller gasledninger).
  - Foretag installationen i spændingsfri tilstand. Afbryd strømkredsens sikringsautomat og drej sikringen ud. Den skal afsikres mod genstart (f.eks. med en advarselstavle).
  - Ved installationen skal du sørge for korrekt polaritet til kronemuffen [6]. I figur C kan du se, hvordan ledningen/tilslutningsledningen skal klemmes fast.
  - Kontrollér, at strømmen er afbrudt.
  - Du har mulighed for ved hjælp af vægholderen [16] at montere projektøren på en lige væg eller på et hjørne (se fig. F).
- Henvisning:** Sørg for, at vægholderen vender korrekt, når du monterer den. Ret dig efter figur F.
- Overfør hullernes placeringer til vægholderen [16] ved hjælp af styrehuller [18] (montage på hushjørner) eller styrehuller [17] (montage på husvægge) på montagestedet på væggen (se fig. E og F).
  - Bor to huller (ø 6 mm) og sæt passende dyvler [20] ind (se fig. F).
  - Skru vægholderen [16] (til væg- eller hjørnemontage) fast ved at stikke skrueerne

- (25 mm) [19] gennem styrehullerne [17] / [18] og spænde dem godt. Kontrollér, at vægholderen sidder godt fast.
- Drej projektørens blindprop [11] af.
  - Fjern skrueerne [14] fra låget [12] og tag det af, til kronemuffen [6], som er fastgjort til låget, er tilgængelig.
  - Før i følgende rækkefølge forbindelseskablet gennem blindproppen [11], kabelstudsden [15] og låget [12], inden du begynder med installationen.
  - Forbind tilslutningskablet med kronemuffen [6]. Sørg for, at de enkelte tråde forbindes korrekt. Sørg for, at beskyttelsesledertilslutningen [9] er længere end de andre ledere, så denne rives af sidst i tilfælde af, at projektøren rives af. Forbind nullederen [10] med den klemme, som er mærket med N, og yderlederen [8] med den klemme, som er mærket med L, for at undgå en fejlinstallation og dermed en beskadigelse af projektøren eller kvæstelse af personer (se fig. C).
  - Fiksér forbindelseskablet (inkl. kappe) med skruerklemmen [7] (se fig. C).
  - Før kronemuffen [6] tilbage i kabinettet, og skru igen låget [12] fast på projektøren.
  - Anbring kabelstudsden [15] mellem låg og møtrik til en optimal tætning, og fastgør denne til blindproppen [11] ved at dreje den til med hånden.
  - Sæt projektøren på vægholderen [16] fra oven, og skru den fast med to skrue (10 mm) [21] (se fig. G).

**Henvisning:** Skruehovederne fra låget skal forsænkes, så projektøren kan sættes på vægholderen.

- Tænd strømkredsens sikringsautomat igen og drej sikringen i igen.

## Afgangsvinkel indstilles

- Projektøren hældes i den ønskede position (se fig. H).

## ● Betjening

Projektøren betjenes med de tre drejeknapper nederst på projektøren (se fig. B).

- Tryk afbryder [13] til position „I“ for at tænde kontinuerligt lys. Tryk afbryder [13] til position „O“ for at tænde automatikmodus (bevægelsessensor). I denne modus kan følgende indstillinger foretages.

## Registreringsområde indstilles

- Drej regulatoren SENS [5] med uret, derved øges registreringsområdet, og bevægelsessensoren reagerer allerede ved en afstand på ca. 12 m (se fig. B).
- Drej regulatoren SENS [5] mod uret, derved reduceres registreringsområdet, og bevægelsessensoren reagerer først fra en afstand på ca. 0,5 m (se fig. B).

## Lysetid indstilles

- Drej regulatoren TIME [4] med uret, derved øges lysetiden (maks. 1 minut) (se fig. B).
- Drej regulatoren TIME [4] mod uret, derved reduceres lysetiden (minimum 10 sekunder) (se fig. B).

## Skumringssensorens sensitivitet indstilles

- Drej regulatoren LUX [3] med uret, derved øges sensibiliteten, og bevægelsessensoren reagerer allerede ved lyse omgivelser (f.eks. ved dagslys) (se fig. B).
- Drej regulatoren LUX [3] mod uret, derved reduceres sensibiliteten, og bevægelsessensoren reagerer først ved mørke omgivelser (f.eks. om natten) (se fig. B).

## ● Rengøring og opbevaring

### ■ **FARE FOR FORBRÆNDING!**

Lysarmaturet bliver varmt, når det er tændt.

- Lad projektøren køle helt ned forud for hver rengøring.

- **FARE FOR KORTSLUTNING!** Vand, som er trængt ind i kabinettet, kan forårsage en kortslutning.

- Forud for rengøring skal sikringen drejes ud, eller sikringsautomaten skal slukkes, og projektøren skal kobles fra strømmen.

Kontrollér med en spændingsmåler, om projektøren er spændingsfri.

- Projektøren må ikke nedsænkes i vand.

- Sørg for, at vand ikke trænger ind i kabinettet.

- **FARE FOR SKADER!** Ukyndig rengøring af projektøren kan medføre beskadigelse.

- Anvend ikke aggressive rengøringsmidler, børster med metal- eller nylonbørster samt ingen skarpe eller metalliske rengøringsgenstande som knive, hårde spatler og lignende. De kan beskadige overfladerne.

- Anvend ikke kemikalier til rengøring.

- Drej sikringen ud, eller sluk sikringsautomaten.

- Kontrollér med en spændingsmåler, om projektøren er spændingsfri.

- Lad projektøren køle helt ned.

- Tør projektøren af med en let fugtig klud. Lad derefter alle dele tørre helt.

- Ved opbevaring skal projektøren opbevares på et tørt sted, som er utilgængeligt for børn.

## ● Fejludbedring

- = Fejl
- ⊙ = Årsag
- = Løsning

- = Projektøren viser ingen funktion.
- ⊙ = Strømforsyningen eller tilslutningsledningen er defekt.

- = Lad dette kontrollere af en sagkyndig.
- ⊙ = Projektøren er ikke indstillet korrekt.
- = Vælg den korrekte indstilling med drejeknapperne.

- ⊙ = Ledningsføringen er ikke korrekt.
- = Lad dette kontrollere af en sagkyndig.
- ⊙ = Bevægelsessensorens registreringsområde er dårligt justeret.
- = Bevægelsessensorens registreringsområde skal efterjusteres.

- = Projektøren tænder og slukker hele tiden.

- ⊙ = Projektøren registrerer hele tiden bevægelser.

- = Kontrollér registreringsområdet for bevægelser.

- = Kontrollér projektørens indstilling.

- = Bevægelsessensorens registreringsområde skal efterjusteres.

- = Justér lysetiden.

- = Justér skumringssensorens sensitivitet.

- = Projektøren bliver varm.

- ⊙ = Det er helt normalt og ikke en defekt.

- = Sørg for, at projektøren ventileres godt.

**Henvisning!** Alle yderligere reparationer skal foretages af en autoriseret elektriker.

## ● Bortskaffelse



Vær opmærksom på mærkning af emballagematerialerne ved affaldssortering, de er mærket med forkortelser (a) og numre (b) med følgende betydning:

1–7: Plast

20–22: Papir og pap

80–98: Kompositmaterialer

Oplysning om muligheder for bortskaffelse af det udtjente produkt kan fås hos forvaltningen i din





kommune eller by.

Når produktet er udtjent, må det af hensyn til miljøet ikke smides i dagrenovationen, men skal afleveres på en fagligt korrekt genbrugsplads. Du kan på din ansvarlige forvaltning få oplysninger om genbrugspladser og deres åbningstider.

## ● **Garanti**

Kære kunde. På dette produkt får du 3 års garanti fra købsdato. I tilfælde af mangler ved dette produkt har du lovmæssige rettigheder mod sælgeren af produktet. Disse lovmæssige rettigheder begrænses ikke af vores garanti, som er forklaret i det følgende.

### **Garantibestemmelser**

Garantiperioden starter ved købsdato. Du bedes opbevare den originale kvittering godt. Denne kvittering er dit bevis for købet. Hvis en materiale- eller fabrikationsfejl opstår inden for 3 år fra købsdatoen af dette produkt, repareres eller udskiftes produktet af os - efter vores valg - gratis for dig, eller købsprisen erstattes. Denne garantiydelse forudsætter, at det defekte produkt og købsbeviset (kvittering) fremlægges, og at det skriftligt kort beskrives, hvori fejlen består, og hvornår den er opstået. Hvis defekten er dækket af vores garanti, får du det reparerede eller et nyt produkt retur. Ved reparation eller udskiftning af produktet påbegyndes ikke en ny garantiperiode.

### **Garantiperiode og lovmæssige mangelkrav**

Garantiperioden forlænges ikke af garantiydelsen. Dette gælder også for udskiftede og reparerede dele. Skader og mangler, som eventuelt findes allerede ved købet, skal straks indberettes efter udpakning. Efter garantiperiodens udløb kan

reparationer udføres mod beregning.

### **Garantidækning**

Produktet er omhyggeligt fremstillet i henhold til strenge kvalitetsnormer og samvittighedsfuldt kontrolleret forud for levering. Garantidækningen gælder for materiale- eller fabrikationsfejl. Denne garanti dækker ikke produktdele, som er udsat for normal slitage og derfor kan anses for at være sliddele, eller beskadigelse af skrøbelige dele, f.eks. afbrydere, batterier, eller dele, som er fremstillet af glas. Denne garanti bortfalder, hvis produktet beskadiges, ikke anvendes eller vedligeholdes hensigtsmæssigt. Til en fagligt korrekt anvendelse af produktet skal alle anvisninger, som er anført i instruktionsbogen, nøje overholdes. Anvendelsesformål og handlinger, som frarådes i instruktionsbogen eller som advares imod, skal absolut undgås. Produktet er kun beregnet til privat brug og ikke til erhvervmæssig anvendelse. Ved misbrug og ukyndig behandling, anvendelse af vold og ved indgreb, som ikke er foretaget af vores autoriserede serviceafdeling, bortfalder garantien.

### **Behandling af garantisager**

For at sikre en hurtig behandling af din sag bedes du følge dette

#### **Henvisninger:**

- Du bedes ved alle forespørgsler holde kvittering og varenummer (f.eks. IAN 123456) klar som bevis for købet.
- Varenummeret kan ses på produktets typeskilt, en gravering på produktet, forsiden af din instruktionsbog (nederst til venstre) eller på mærkaten på produktets bag- eller underside.
- Hvis der skulle opstå funktionsfejl eller øvrige fejl, bedes du først og fremmest kontakte nedenstående serviceafdeling telefonisk eller pr. e-mail.
- Et som defekt registreret produkt kan du portofrit fremsende til den serviceadresse,

som du har fået meddelt, og vedlægge købsbeviset (kvittering) med angivelse af, hvori fejlen består, og hvornår den er optrådt.

## ● **Service**

DK

Service Danmark  
Tlf.: 00800 80040044  
E-mail: [administration@mynetsend.de](mailto:administration@mynetsend.de)

**IAN 365678\_2010**

Du bedes ved alle forespørgsler holde kvittering og varenummer (f.eks. IAN 123456) klar som bevis for købet.

Du kan se en aktuel version af instruktionsbogen på: [www.citygate24.de](http://www.citygate24.de)

## **Projecteur d'extérieur à LED**

### ● **Introduction**



Nous vous félicitons pour l'achat de votre nouvel appareil. Vous avez opté pour un appareil de haute qualité. Veuillez lire cette notice d'utilisation entièrement et avec soin. Cette notice fait partie de l'appareil et comporte des indications importantes concernant la mise en service et le maniement. Respectez toujours toutes les consignes de sécurité. Si vous avez des questions ou des doutes concernant l'utilisation de l'appareil, veuillez contacter votre revendeur ou le service après-vente. Veuillez conserver cette notice avec soin et remettez-la le cas échéant à un tiers.

### ● **Explication des symboles**



Lire la notice d'utilisation !



Date d'édition de la notice d'utilisation (mois/année)



Date de fabrication (mois/année)



Adresse du fournisseur



Tension alternative



Respecter les avertissements et les consignes de sécurité !



Danger de mort et d'accident pour les jeunes enfants et les enfants !



Recyclez l'emballage et l'appareil dans le respect de l'environnement !



Ne convient pas pour l'éclairage intérieur

**IP44**



Protégée contre les corps étrangers solides d'un diamètre  $\geq 1,0$  mm, protégée contre les projections d'eau



Angle de détection du détecteur de mouvement



Distance de détection du détecteur de mouvement



Durée d'éclairage



Angle d'éclairage

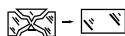

Tout couvercle de protection endommagé doit être remplacé. En cas de dommages, mettez immédiatement le projecteur d'extérieur hors service et contactez l'adresse de SAV indiquée ci-dessous.



Classe de protection I : Un conducteur d'équipotentialité protège l'utilisateur et les tiers contre le risque d'électrocution.



Avec le marquage CE, le fabricant confirme que cet appareil électrique répond aux directives européennes en vigueur.



Les produits désignés par ce symbole répondent à toutes les prescriptions applicables dans l'espace économique du Royaume-Uni de Grande-Bretagne.



Emballage en bois mixte certifié FSC



Le symbole « GS » signifie sécurité contrôlée. Les appareils portant ce symbole remplissent les exigences de la loi allemande sur la sécurité des produits (Produktsicherheitsgesetz ProdSG).

## ● Utilisation conforme

Cet appareil est un appareil spécial dans la mesure où il peut être utilisé à des températures inférieures - 21° C et remplir sa fonction. Le projecteur d'extérieur est prévu pour être installé de manière fixe à un endroit protégé de la pluie et sert exclusivement à l'éclairage temporaire en extérieur, par exemple pour éclairer des entrées, garages ou chemins ainsi que comme effet dissuasif pour les personnes non autorisées. Le projecteur d'extérieur est prévu uniquement pour un usage privé et n'est pas adapté au secteur commercial. Utilisez le projecteur d'extérieur uniquement comme décrit dans cette notice d'utilisation. Toute autre utilisation est considérée comme non conforme et peut entraîner des dommages matériels voire corporels. Le projecteur d'extérieur n'est pas un jouet. Le fabricant ou le revendeur décline toute responsabilité pour tout dommage occasionné par un usage non conforme ou incorrect.

## ● Contenu de l'emballage

- 1 x projecteur d'extérieur avec détecteur de mouvement
- 1 x support mural (pour angles ou murs de maison) avec matériel de montage (4 x chevilles, 2 x vis (10 mm), 4 x vis (25 mm))
- 1 x notice d'utilisation

## ● Description des composants

- 1 Module LED
- 2 Détecteur de mouvement + capteur crépusculaire
- 3 LUX (Réglage de la sensibilité du capteur crépusculaire)
- 4 TIME (Réglage de la durée d'éclairage)
- 5 SENS (Réglage de la zone de détection)
- 6 Domino de raccordement
- 7 Décharge de traction
- 8 Phase raccordement domestique L
- 9 Conducteur de protection PE raccordement domestique (jaune/vert)
- 10 Conducteur neutre N raccordement domestique
- 11 Fermeture
- 12 Couvercle
- 13 Interrupteur lumière permanente/ mode automatique
- 14 Vis (couvercle)
- 15 Passe-câble/presse-étoupe
- 16 Support mural
- 17 Trous de guidage pour les vis de fixation (murs de maison)
- 18 Trous de guidage pour les vis de fixation (angles de maison)
- 19 Vis (25 mm)
- 20 Chevilles
- 21 Vis (10 mm)

## ● Caractéristiques techniques

Numéro du modèle : 1002-W / 1002-G

Lampe : max. 24 W

Alimentation électrique : 220–240 V ~, 50/60 Hz

Dimensions : env. 190 x 230 x 200 mm

Poids : env. 0,50 kg

Température de couleur : 6500 Kelvin (blanc froid)

Flux lumineux : 1900 ml avec diffuseur

Angle d'éclairage : 100°

Surface de projection maximale : 294 cm<sup>2</sup>

Indice de rendu des couleurs : RA > 80

Type de protection : IP44

Détecteur de mouvement : capteur env. 110°, portée max. 12 m

Capteur crépusculaire : env. 15–1000 Lux

Boîtier matériel : Aluminium / plastique

Température de mesure : - 21 °C à + 25 °C

Hauteur de montage : max. 3 m

Section de câble adaptée pour borne de raccordement : H05RN-F, 3x 1,0 mm<sup>2</sup>



## ● Consignes de sécurité



### Consignes de sécurité



#### **⚠ AVERTISSEMENT !**

#### **DANGER DE MORT ET D'ACCIDENT POUR LES JEUNES**

**ENFANTS ET LES ENFANTS !** Ne laissez jamais les enfants jouer sans surveillance avec l'emballage. Ils risquent de s'étouffer. Les enfants n'ont souvent pas conscience des dangers. Maintenez toujours les enfants à distance de l'appareil.

■ Cet appareil peut être utilisé par des enfants de 8 ans et plus ainsi que par des personnes aux capacités physiques, sensorielles ou mentales réduites ou dont l'expérience et les connaissances sont insuffisantes, lorsqu'ils sont sous surveillance ou s'ils ont été instruits quant à une utilisation sécurisée de l'appareil et ont compris les dangers qui en résultent. Les enfants ne doivent pas jouer avec l'appareil. Le nettoyage et l'entretien par l'utilisateur ne doivent pas être réalisés par des enfants sans surveillance.

■ **RISQUE D'ASPHYXIE !** Conservez l'appareil ainsi que les films d'emballage et de protection et les petites pièces hors de portée des enfants. Les enfants peuvent avaler les petites pièces ou les films de protection et s'étouffer.

■ N'utilisez pas l'appareil si vous constatez un défaut quelconque.

■ Lorsque la lampe a atteint la fin de sa durée de vie, recyclez-la dans le respect des règlements locaux.

■ Les LED ne sont pas interchangeables.

■ **RISQUE D'ÉLECTROCUTION !** Une installation électrique défectueuse ou une tension secteur trop élevée peut entraîner une électrocution.

■ L'installation de cet appareil implique la présence de tension électrique. Par conséquent, elle doit être réalisée par un

spécialiste conformément aux règles d'installation spécifiques au pays et aux conditions de raccordement.

■ Ne manipulez ou ne modifiez jamais l'appareil.

■ Mettez immédiatement l'appareil hors service en cas de défaut visible.

■ N'ouvrez pas le corps de l'appareil : laissez des spécialistes s'occuper de la réparation. Adressez-vous pour cela à un atelier spécialisé. En cas de réparations effectuées de votre propre chef, de branchement non conforme ou d'utilisation erronée, toutes réclamations de responsabilité et de garantie sont exclues.

■ Le fabricant / distributeur de cet appareil décline toute responsabilité pour les blessures ou les dommages résultant d'un montage ou d'une utilisation non conformes.

■ Ne dépassez pas la tension réseau indiquée (voir les « Caractéristiques techniques »).

■ N'immergez pas l'appareil dans l'eau ou dans d'autres liquides.

■ Maintenez l'appareil à distance du feu et de surfaces brûlantes.

■ Montez l'appareil à l'abri de la pluie.

■ Avant de commencer les travaux de montage, de nettoyage et de maintenance ou en cas de panne, retirez le fusible ou coupez le coupe-circuit. Vérifiez l'absence de tension de l'appareil avec un capteur de tension.

■ **RISQUE DE BLESSURE !** Une manipulation non conforme de l'appareil peut entraîner des blessures.

■ Tout cache de protection endommagé doit être remplacé.

■ Ne pas fixer directement la source lumineuse.

■ Ne dirigez pas l'appareil vers les yeux de personnes ou d'animaux.

■ **REMARQUE !** Une utilisation non conforme de la lampe peut l'endommager. Contrôlez les raccords à vis à intervalles

réguliers.

## ● Montage

**Remarque :** Sortez l'appareil de l'emballage.

- Vérifiez que le contenu de l'emballage est complet.
- Vérifiez si le projecteur d'extérieur ou ses pièces sont endommagés. Si tel est le cas, ne mettez pas le projecteur d'extérieur en service. Contactez le responsable de la mise en circulation à l'adresse de SAV indiquée sur la carte de garantie.

### Choisir un lieu de montage

- Fixez le projecteur d'extérieur sur un mur stable et sans vibration à une hauteur de 2 à 3 m.
- N'installez pas le projecteur d'extérieur à portée de main afin d'éviter les contacts.
- Respectez une distance minimale d'environ 20 cm avec les autres objets pour assurer une bonne aération.
- Montez le projecteur d'extérieur à un endroit exempt d'impureté et de poussière, à l'abri de la pluie (par ex. sous un débord de toit), à l'abri du soleil et autres influences météorologiques.
- Veillez à ce que le projecteur d'extérieur ne soit pas perturbé par une autre source lumineuse.
- N'orientez pas le détecteur de mouvement [2](#) vers des ventilateurs de chauffage, climatiseurs, piscines et autres objets dont la température change rapidement.
- N'orientez pas le détecteur de mouvement vers des arbres, buissons ou vers des endroits éventuellement fréquentés par des animaux.
- Tenez compte du fait que le détecteur de mouvement réagit avant tout aux mouvements transversaux et moins aux mouvements longitudinaux.

## Monter le projecteur d'extérieur

### RISQUE D'ÉLECTROCUTION !

Une installation électrique défectueuse ou une tension secteur trop élevée peut entraîner une électrocution. Cela vous met en danger non seulement vous-même, mais également d'autres personnes.

- Laissez uniquement un électricien agréé assurer l'installation.
  - Lors du perçage des trous de fixation, veillez à ne pas entrer en contact avec des câbles ou conduites (d'eau ou de gaz, par exemple).
  - Effectuez l'installation uniquement en l'absence de tension électrique. Désactivez le coupe-circuit du circuit électrique ou retirez le fusible. Sécurisez-le contre le redémarrage (par ex. avec un panneau d'avertissement).
  - Veillez respecter la polarité sur le domino de raccordement [6](#) lors de l'installation. La figure C indique comment le câble / cordon d'alimentation doit être raccordé.
  - Assurez-vous que l'alimentation électrique soit coupée.
  - Vous avez la possibilité de monter le projecteur d'extérieur sur un mur droit ou dans un angle (voir fig. F) grâce au support mural [16](#).
- Remarque :** Veillez à ce que le support mural soit correctement monté. Orientez-vous à la figure F.
- Transférez les positions des perçages du support mural [16](#) à l'aide de trous de guidage [18](#) (montage sur des angles de maison) ou des trous de guidage [17](#) (montage sur des murs de maison) sur l'endroit de montage sur le mur (voir fig. E et F).
  - Percez deux trous (ø 6 mm) et insérez les chevilles [20](#) adaptées (voir fig. F).
  - Vissez le support mural [16](#) (pour un montage mural ou d'angle), en introduisant les vis (25 mm) [19](#) dans les trous de guidage [17](#) / [18](#) et en les serrant bien.

- Vérifiez la bonne fixation du support mural.
- Dévissez la fermeture **11** du projecteur d'extérieur.
  - Dévissez les vis **14** du couvercle **12** et sortez-les jusqu'à ce que le domino de raccordement **6** fixé sur le couvercle soit accessible.
  - Introduisez le câble de raccordement dans l'ordre suivant dans la fermeture **11**, le presse-étoupe **15** et le couvercle **12** avant de commencer l'installation.
  - Branchez le cordon d'alimentation au domino de raccordement **6**. Veillez à ce que les fils individuels soient correctement raccordés. Notez que le raccord du conducteur de protection **9** doit être plus long que les autres afin qu'il se détache en dernier en cas de chute du projecteur d'extérieur. Raccordez le conducteur neutre **10** à la borne désignée par un N et la phase L **8** à la borne désignée par un L pour éviter toute erreur d'installation et par là-même une détérioration de l'appareil ou des dommages corporels (voir fig. C).
  - Fixez le câble de raccordement (avec gaine) avec la décharge de traction **7** (voir fig. C).
  - Repassez le domino de raccordement **6** dans le boîtier et revissez bien le couvercle **12** sur le projecteur d'extérieur.
  - Positionnez le presse-étoupe **15** entre le couvercle et l'écrou pour une étanchéification parfaite et fixez-le avec la fermeture **11** en la serrant bien à la main.
  - Insérez le projecteur d'extérieur par le haut sur le support mural **16** et vissez-le à l'aide des deux vis (10 mm) **21** (voir fig. G).
- Remarque :** Les têtes de vis du couvercle doivent être rentrées pour que le projecteur d'extérieur puisse être inséré sur le support mural.
- Rallumez les disjoncteurs du circuit électrique ou vissez à nouveau le fusible.

## Régler l'angle d'éclairage

- Inclinez le projecteur d'extérieur dans la position souhaitée (voir fig. H).

## ● Utilisation

Les trois boutons rotatifs sur l'extrémité inférieure du projecteur d'extérieur permettent de l'utiliser (voir fig. B).

- Poussez l'interrupteur **13** en position « I » pour allumer le mode d'éclairage permanent. Poussez l'interrupteur **13** en position « 0 » pour allumer le mode automatique (détecteur de mouvement). Dans ce mode, vous pouvez procéder aux réglages suivants.

## Réglage de la zone de détection

- Si vous tournez le bouton de réglage SENS **5** dans le sens horaire, la zone de détection augmente et le détecteur de mouvement réagit déjà à partir d'une distance d'env. 12 m (voir fig. B).
- Si vous tournez le bouton de réglage SENS **5** dans le sens anti-horaire, la zone de détection se réduit et le détecteur de mouvement réagit déjà à partir d'une distance d'env. 0,5m (voir fig. B).

## Réglage de la durée d'éclairage

- Si vous tournez le bouton de réglage TIME **4** dans le sens horaire, la durée d'éclairage se rallonge (max. 1 minute) (voir fig. B).
- Si vous tournez le bouton de réglage TIME **4** dans le sens antihoraire, la durée d'éclairage diminue (minimum 10 secondes) (voir fig. B).

## Ajuster la sensibilité du capteur crépusculaire

- Si vous tournez le bouton de réglage LUX

3 dans le sens des aiguilles d'une montre, la sensibilité augmente et le détecteur de mouvement réagit déjà dans un environnement lumineux (par ex. à la lumière du jour) (voir fig. B).

Si vous tournez le bouton de réglage LUX

3 dans le sens inverse aux aiguilles d'une montre, la sensibilité baisse et le détecteur de mouvement ne réagit que dans un environnement plus sombre (par ex. la nuit) (voir fig. B).

## ● **Nettoyage et stockage**

■ **RISQUE DE BRÛLURE !** Lorsqu'elle est allumée, la source lumineuse est brûlante.

■ Laissez refroidir entièrement le projecteur d'extérieur avant chaque nettoyage.

■ **RISQUE DE COURT-CIRCUIT !**

L'infiltration d'eau dans le boîtier peut provoquer un court-circuit.

■ Avant de commencer le nettoyage, retirez le fusible ou coupez le coupe-circuit et débranchez le projecteur d'extérieur du réseau électrique. Vérifiez l'absence de tension du projecteur d'extérieur avec un capteur de tension.

■ Ne plongez pas le projecteur d'extérieur dans l'eau.

■ Veillez à ce que de l'eau ne pénètre pas dans le boîtier.

■ **RISQUE D'ENDOMMAGEMENT !** Un nettoyage non conforme du projecteur d'extérieur risque de l'endommager.

■ N'utilisez pas de détergents agressifs, de brosses avec des poils métalliques ou en nylon ni d'objets de nettoyage tranchants ou métalliques comme une lame, une spatule rigide ou autre objet similaire. Ils sont susceptibles d'endommager les surfaces.

■ N'utilisez pas de produits chimiques pour le nettoyage.

Retirez le fusible en le dévissant ou coupez le coupe-circuit.

Vérifiez l'absence de tension du projecteur

d'extérieur avec un capteur de tension.

Laissez le projecteur d'extérieur refroidir entièrement.

Essuyez le projecteur d'extérieur avec un chiffon légèrement humide. Laissez ensuite les pièces sécher entièrement.

Stockez le projecteur d'extérieur à un endroit sec hors de portée des enfants.

## ● **Dépannage**

● = Erreur

⦿ = Cause

○ = Solution

● = Le projecteur d'extérieur n'indique aucune fonction.

⦿ = L'alimentation électrique ou le câble ne fonctionne pas.

○ = Laissez un spécialiste contrôler l'appareil.

⦿ = Le projecteur d'extérieur est mal réglé.

○ = Sélectionnez le bon réglage avec les boutons rotatifs.

⦿ = Le câblage est incorrect.

○ = Laissez un spécialiste contrôler l'appareil.

⦿ = La zone de détection du détecteur de mouvement est mal réglée.

○ = Réajustez la zone de détection du détecteur de mouvement.

● = Le projecteur d'extérieur s'allume et s'éteint sans arrêt.

⦿ = Le projecteur d'extérieur détecte sans cesse des mouvements.

○ = Contrôlez la zone de détection des mouvements.

○ = Contrôlez le réglage du projecteur d'extérieur.

○ = Réajustez la zone de détection du détecteur de mouvement.

○ = Ajustez la durée d'éclairage.

○ = Ajustez la sensibilité du capteur crépusculaire.

- = Le projecteur d'extérieur chauffe.
- ⊙ = C'est normal, il ne s'agit pas d'un défaut.
- = Veillez à ce que le projecteur d'extérieur soit bien aéré.

**REMARQUE !** Toute autre réparation doit être effectuée par un spécialiste.

## ● **Recyclage**



Respectez le marquage des matériaux d'emballage lors du tri des déchets, les abréviations (a) et les numéros (b) ont la signification suivante :

- 1–7 : plastiques
- 20–22 : papier et carton
- 80–98 : matériaux composites



Vous obtiendrez des informations concernant les possibilités de recyclage de l'appareil auprès des administrations de votre commune ou de votre ville.



Dans l'intérêt de la protection de l'environnement, ne jetez pas votre produit usagé dans les ordures ménagères mais dans un centre de collecte adapté. Vous obtiendrez des informations concernant les centres de collecte et leurs horaires d'ouverture auprès de l'administration compétente.

## ● **Garantie**

Chère cliente, cher client, vous obtenez une garantie de 3 ans sur le produit à compter de la date d'achat. En cas de défauts sur le produit, vous avez des droits légaux face au vendeur. Vos droits légaux ne sont pas limités par la garantie décrite ci-dessous.

### **Conditions de garantie**

Le délai de garantie débute au moment de l'achat. Veuillez bien conserver le ticket de caisse original. Ce dernier fait office de preuve d'achat. Si un défaut de matériel ou de fabrication survient dans un délai de trois ans à compter de la date d'achat, nous déciderons si le produit sera réparé ou remplacé gratuitement, ou si nous en rembourserons le prix d'achat. Cette garantie suppose que l'appareil défectueux et le justificatif d'achat (ticket de caisse) puissent être présentés au cours du délai de trois ans et que le vice soit brièvement décrit ainsi que le moment auquel il est survenu. Si le vice est couvert par notre garantie, vous recevez le produit réparé ou un nouveau produit. La réparation ou l'échange du produit n'entraîne pas de nouvelle période de garantie.

### **Période de garantie et droits légaux résultant de la constatation d'un vice**

La prestation de garantie ne prolonge pas la période de garantie. Cela vaut également pour les pièces remplacées et réparées. Les dommages et vices éventuellement présents lors de l'achat déjà doivent être signalés immédiatement après le déballage. Une fois la garantie expirée, les réparations éventuelles sont facturées.

### **Étendue de la garantie**

L'appareil a été construit conformément aux strictes directives relatives à la qualité et contrôlé soigneusement avant la livraison. La prestation de garantie s'applique aux défauts de matériel ou de fabrication. Cette garantie ne couvre pas les pièces du produit soumises à une usure normale et ainsi considérées comme des pièces d'usure, ni les dégâts visibles sur des pièces fragiles, par exemple l'interrupteur, les batteries ou les pièces en verre. La garantie expire en cas d'altération du produit en raison d'une utilisation non conforme ou un entretien insuffisant. Toutes les consignes listées dans

la notice d'utilisation doivent être exactement observées pour une utilisation conforme du produit. Il convient obligatoirement d'éviter toute utilisation et action déconseillée dans la notice d'utilisation. Le produit est uniquement destiné à l'usage privé et pas à l'usage commercial. La garantie devient caduque en cas de traitement abusif et incorrect, d'usage de la force et en cas d'interventions, qui n'ont pas été réalisées par notre filiale SAV agréée.

### **Traitement d'un recours en garantie**

Afin de garantir le traitement rapide de votre demande, veuillez suivre ces **consignes** :

- Veuillez conserver le ticket de caisse et le numéro de l'article (par ex. IAN 123456) comme preuve d'achat.
- Vous trouverez la référence article sur la plaque signalétique de l'appareil, sur une gravure sur le produit, sur la page de garde de votre notice (en bas à gauche) ou sur l'autocollant au dos ou en dessous du produit.
- Si des défauts de fonctionnement ou tout autre vice apparaît, contactez en premier lieu le service SAV indiqué ci-dessous par téléphone ou par e-mail.
- Vous pouvez envoyer un produit enregistré comme étant défectueux en franco de port à l'adresse SAV qui vous a été communiquée en y joignant le justificatif d'achat (ticket de caisse) et en indiquant en quoi consiste le vice et la date à laquelle il est survenu.

### **Article L217-16 du Code de la consommation**

Lorsque l'acheteur demande au vendeur, pendant le cours de la garantie commerciale qui lui a été consentie lors de l'acquisition ou de la réparation d'un bien meuble, une remise en état couverte par la garantie, toute période d'immobilisation d'au moins sept jours vient s'ajouter à la durée de la garantie qui restait à courir. Cette période court à

compter de la demande d'intervention de l'acheteur ou de la mise à disposition pour réparation du bien en cause, si cette mise à disposition est postérieure à la demande d'intervention.

Indépendamment de la garantie commerciale souscrite, le vendeur reste tenu des défauts de conformité du bien et des vices rédhibitoires dans les conditions prévues aux articles L217-4 à L217-13 du Code de la consommation et aux articles 1641 à 1648 et 2232 du Code Civil.

### **Article L217-4 du Code de la consommation**

Le vendeur livre un bien conforme au contrat et répond des défauts de conformité existant lors de la délivrance. Il répond également des défauts de conformité résultant de l'emballage, des instructions de montage ou de l'installation lorsque celle-ci a été mise à sa charge par le contrat ou a été réalisée sous sa responsabilité.

### **Article L217-5 du Code de la consommation**

Le bien est conforme au contrat :

- 1° S'il est propre à l'usage habituellement attendu d'un bien semblable et, le cas échéant :
  - s'il correspond à la description donnée par le vendeur et posséder les qualités que celui-ci a présentées à l'acheteur sous forme d'échantillon ou de modèle ;
  - s'il présente les qualités qu'un acheteur peut légitimement attendre eu égard aux déclarations publiques faites par le vendeur, par le producteur ou par son représentant, notamment dans la publicité ou l'étiquetage ;
- 2° Ou s'il présente les caractéristiques définies d'un commun accord par les parties ou être propre à tout usage spécial recherché par l'acheteur, porté à la connaissance

du vendeur et que ce dernier a accepté.

### **Article L217-12 du Code de la consommation**

L'action résultant du défaut de conformité se prescrit par deux ans à compter de la délivrance du bien.

### **Article 1641 du Code civil**

Le vendeur est tenu de la garantie à raison des défauts cachés de la chose vendue qui la rendent impropre à l'usage auquel on la destine, ou qui diminuent tellement cet usage que l'acheteur ne l'aurait pas acquise, ou n'en aurait donné qu'un moindre prix, s'il les avait connus.

### **Article 1648 1er alinéa du Code civil**

L'action résultant des vices rédhibitoires doit être intentée par l'acquéreur dans un délai de deux ans à compter de la découverte du vice.

Les pièces détachées indispensables à l'utilisation du produit sont disponibles pendant la durée de la garantie du produit.

### **● Service après-vente**

**FR**

Service France  
Tél. : 00800 80040044  
E-mail : [administration@mynetsend.de](mailto:administration@mynetsend.de)

**BE**

Service Belgique  
Tél. : 00800 80040044  
E-mail : [administration@mynetsend.de](mailto:administration@mynetsend.de)

**IAN 65678\_2010**

Veillez conserver le ticket de caisse et le numéro de l'article (par ex. IAN 123456) comme preuve d'achat.

Vous trouverez une version actuelle de la notice d'utilisation sur : [www.citygate24.de](http://www.citygate24.de)

## **LED-buitenschijnwerper**

### **● Inleiding**



Wij feliciteren u met de aankoop van uw nieuwe product. Daarmee heeft u voor een hoogwaardig product gekozen. Gelieve deze gebruiksaanwijzing volledig en zorgvuldig door te lezen. Deze gebruiksaanwijzing hoort bij dit product en bevat belangrijke informatie over het in gebruik nemen en het gebruik. Volg altijd de veiligheidsvoorschriften op. Mocht u vragen hebben of twifelen over het gebruik van het apparaat, neem dan contact op met uw dealer of de klantenservice. Gelieve deze gebruiksaanwijzing zorgvuldig te bewaren en geef deze door aan de eventuele volgende eigenaar.

### **● Verklaring van symbolen**



De gebruiksaanwijzing lezen!



Uitgavedatum van de gebruiksaanwijzing (maand/jaar)



Productiedatum (maand/jaar)



Adres van de leverancier



Wisselspanning



Waarschuwingen en veiligheidsvoorschriften opvolgen!



Levensgevaar en risico op ongevallen voor kleuters en kinderen!



De verpakking en het apparaat milieuvriendelijk recycleren!



Niet geschikt als kamerverlichting

**IP44**



Beschermd tegen vreemde voorwerpen met een diameter van  $\geq 1,0$  mm, beschermd tegen spatwater



Detectiehoek bewegingssensor



Detectieafstand bewegingssensor



Brandduur



Stralingshoek

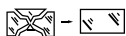

Elke gebarsten veiligheidsafdekking moet worden vervangen. Stel de buitenschijnwerper bij een beschadiging onmiddellijk buiten werking en neem contact op met het onderaan vermelde serviceadres.



Beschermingsklasse I: de gebruiker en derden worden tegen elektrische schokken beschermd door een aardleiding (PE).



Met het CE-label bevestigt de fabrikant dat dit elektrische apparaat voldoet aan de geldende Europese richtlijnen.



Met dit symbool aangeduide producten beantwoorden aan alle voorschriften van de economische ruimte van het Verenigd Koninkrijk van Groot-Brittannië.



Verpakking van FSC-gecertificeerde houtmix



Het symbool 'GS' staat voor het keurmerk 'geprüfte Sicherheit' (geteste veiligheid). Producten die met dit symbool zijn aangeduid, voldoen aan de eisen van de Duitse productveiligheidswet (ProdSG).

## ● Bedoeld gebruik

Dit product is een speciaal product omdat het ook bij temperaturen onder de  $-21$  °C kan worden gebruikt en zijn functie vervult. De buitenschijnwerper is voorzien voor een vaste installatie op een plek die tegen regen is beschermd, en dient uitsluitend als kortdurende verlichting buitenshuis, bijvoorbeeld als verlichting bij het thuiskomen, het verlichten van garages of looppaden, evenals voor het afschrikken van onbevoegde personen. De buitenschijnwerper is uitsluitend bestemd voor particulier gebruik en niet voor commerciële doeleinden. Gebruik de buitenschijnwerper alleen zoals in deze gebruiksaanwijzing beschreven. Elk ander gebruik geldt als niet bedoeld gebruik en kan leiden tot materiële schade of zelfs tot persoonlijk letsel. De buitenschijnwerper is geen speelgoed. De fabrikant of dealer is niet aansprakelijk voor schade die is ontstaan door onbedoeld of verkeerd gebruik.

## ● Verpakkingsinhoud

- 1 x LED-buitenschijnwerper met bewegingssensor
- 1 x wandhouder (voor huishoeken of huiswanden), incl. montage materiaal (4x pluggen, 2x schroeven (10 mm), 4x schroeven (25 mm))
- 1 x gebruiksaanwijzing



## ● Onderdelenbeschrijving

- 1 Ledmodule
- 2 Bewegingssensor+ schemersensor
- 3 LUX (instelling van de gevoeligheid van de schemersensor)
- 4 TIME (instelling van de brandduur)
- 5 SENS (instelling van het detectiebereik)
- 6 Kroonsteentje
- 7 Trekontlasting
- 8 Fasegeleider L huisaansluiting
- 9 Aardgeleider PE huisaansluiting (geel/groen)
- 10 Nulleider N huisaansluiting
- 11 Wartelmoer
- 12 Deksel
- 13 Schakelaar Continulicht/  
Automatische modus
- 14 Schroef (deksel)
- 15 Kabeldoorvoer/kabeltule
- 16 Wandhouder
- 17 Geleidingsgaten voor  
bevestigingsschroeven (huismuren)
- 18 Geleidingsgaten voor  
bevestigingsschroeven (huishoeken)
- 19 Schroef (25 mm)
- 20 Pluggen
- 21 Schroef (10 mm)

## ● Technische gegevens

Modelnummer:	1002-W / 1002-G
Lichtbron:	max. 24 W
Stroomvoorziening:	220–240 V ~, 50/60 Hz
Afmetingen:	ca. 190 x 230 x 200 mm

Gewicht:	ca. 0,50 kg
Kleurtemperatuur:	6500 Kelvin (koudwit)
Lichtstroom:	1900 lm met diffusor
Stralingshoek:	100°
Maximaal stralingsoppervlak:	294 cm <sup>2</sup>
Kleurweergave-index:	RA > 80
Beschermingsgraad:	IP44
Bewegingssensor:	ca. 110°-sensor, reikwijdte max. 12 m
Schemersensor:	ca. 15–1000 Lux
Materiaal behuizing:	Aluminium/plastic
Werkings-temperatuur:	- 21 °C tot + 25 °C
Montagehoogte:	max. 3 m
Geschikte geleiderdoorsnede voor aansluitklem:	H05RN-F, 3x 1,0 mm <sup>2</sup>

## ● Veiligheidsvoorschriften



### Veiligheidsvoorschriften



**⚠ WAARSCHUWING!**  
**LEVENSGEVAAR EN RISICO OP ONGEVALLEN VOOR KLEUTERS**

**EN KINDEREN!** Laat kinderen nooit zonder toezicht achter met het verpakkingsmateriaal. Er bestaat verstikkingsgevaar door verpakkingsmateriaal. Kinderen onderschatten de gevaren veelal. Houd kinderen altijd uit de buurt van het product.

- Dit product kan worden gebruikt door kinderen vanaf 8 jaar, evenals door personen met verminderde fysieke, zintuiglijke of mentale vermogens of met een gebrek aan ervaring en kennis, indien zij onder toezicht staan of instructies hebben gekregen over een veilig gebruik van het apparaat en begrijpen welke gevaren er kunnen optreden. Kinderen mogen niet met het product spelen. Reinigings- en onderhoudswerkzaamheden mogen niet door kinderen worden uitgevoerd als ze niet onder toezicht staan.
- **VERSTIKKINGSGEVAAR!** Houd het product, de verpakkings- en beschermfolie en kleine onderdelen buiten het bereik van kinderen. Kinderen kunnen kleine onderdelen inslikken en daarin stikken.
- Gebruik het product niet wanneer u een beschadiging vaststelt.
- Wanneer de lamp is afgedankt, dient deze overeenkomstig de plaatselijke verwijderingsrichtlijnen te worden verwijderd.
- De leds kunnen niet worden vervangen.
- **GEVAAR VOOR EEN ELEKTRISCHE SCHOK!** Een verkeerde elektrische installatie of te hoge voedingsspanning kan leiden tot een elektrische schok.
- Voor de installatie van dit product zijn elektrotechnische werkzaamheden vereist. Deze moet daarom door een geautoriseerde vakman volgens de landspecifieke installatievoorschriften en aansluitvoorwaarden worden uitgevoerd.
- U mag het product nooit manipuleren of hieraan aanpassingen aanbrengen.
- Staak het gebruik van het product onmiddellijk als u een beschadiging opmerkt.

- Maak de behuizing niet open; laat de reparatie over aan professionals. Wend u daarvoor tot een gespecialiseerde werkplaats. Bij zelfstandig uitgevoerde reparaties, onjuiste aansluiting of verkeerd gebruik zijn aansprakelijkheid en garantie uitgesloten.
- De fabrikant/verdelers van dit product aanvaardt geen aansprakelijkheid voor letsel of schade als gevolg van een onjuiste montage/een onjuist gebruik.
- De aangegeven netspanning mag niet worden overschreden (zie 'Technische gegevens').
- Dompel het product nooit onder in water of andere vloeistoffen.
- Houd het product uit de buurt van open vuur en hete oppervlakken.
- Monteer het product zodanig dat dit beschermd is tegen regen.
- Verwijder de zekering voor het begin van montage-, reinigings- en onderhoudswerkzaamheden, of in geval van een storing, resp. schakel de zekeringautomat uit. Controleer met een spanningzoeker of het product spanningsvrij is.
- **LETSELGEVAAR!** Een onjuiste omgang met het product kan tot verwondingen leiden.
- Elke gebarsten veiligheidsafdekking moet worden vervangen.
- Kijk niet rechtstreeks in de lichtbron.
- Richt het product niet op de ogen van mensen of dieren.
- **AANWIJZING!** Een onjuiste omgang met de lamp kan leiden tot beschadigingen aan de lamp. Controleer de schroefverbindingen regelmatig.

## ● **Montage**

**Aanwijzing:** haal het product uit de verpakking.

- Controleer of de levering compleet is.
- Controleer of de buitenschijnwerper of de afzonderlijke onderdelen beschadigd zijn.

Gebruik de buitenschijnwerper in dat geval niet. Wend u tot de distributeur via het serviceadres dat op de garantiekaart vermeld staat.

## Montageplaats bepalen

- Bevestig de buitenschijnwerper op een stabiele en trillingsvrije muur op een hoogte van 2 - 3 m.
- Installeer de buitenschijnwerper alleen buiten handbereik om aanrakingen te voorkomen.
- Houd een minimale afstand van ongeveer 20 cm tot andere voorwerpen aan om een optimale ventilatie te waarborgen.
- Monteer de buitenschijnwerper op een vuil- en stofvrije plaats, beschermd tegen regen (bijv. onder een afdak) en beschermd tegen de zon en andere weersinvloeden.
- Zorg ervoor dat de buitenschijnwerper niet door een andere lichtbron wordt gestoord.
- Richt de bewegingssensor **2** niet op verwarmingsventilatoren, airconditioningtoestellen, zwembaden en andere voorwerpen die snel van temperatuur veranderen.
- Richt de bewegingssensor niet op bomen, struiken of plaatsen waar rondlopende dieren aanwezig zouden kunnen zijn.
- Houd er rekening mee dat de bewegingssensor met name op dwarse bewegingen en niet zozeer op bewegingen in de lengte reageert.

## Buitenschijnwerper monteren

### GEVAAR VOOR EEN ELEKTRISCHE

**SCHOK!** Een verkeerde elektrische installatie of te hoge voedingsspanning kan leiden tot een elektrische schok. U brengt niet alleen uzelf, maar ook anderen in gevaar.

- Laat de installatie uitsluitend door een erkend elektricien uitvoeren.
- Let er bij het boren van de montagegaten

op dat u niet in leidingen, kabels of buizen (bijv. water- of gasleidingen) boort.

- Voer de montage in spanningsvrije staat uit. Schakel de zekeringautomaat van het stroomcircuit uit of verwijder de zekering. Beveilig deze (bijv. via een waarschuwingsbordje) tegen herinschakeling.
- Let bij de installatie op de juiste polariteit op het kroonsteentje **6**. Raadpleeg afbeelding C voor informatie over hoe de kabel/aansluitkabel moet worden aangesloten.
- Zorg ervoor dat de stroom is uitgeschakeld.
- U hebt de mogelijkheid om de buitenschijnwerper met de wandhouder **16** op een rechte muur of op een hoek te monteren (zie afb. F).

**Aanwijzing:** let erop dat u de wandhouder correct oriënteert bij de montage. Volg hierbij de aanwijzing van afbeelding F.

- Teken de posities van de boorgaten voor de wandhouder **16** met behulp van de geleidingsgaten **18** (montage op huishoeken) of de geleidingsgaten **17** (montage op huismuren) op de montageplek op de muur (zie afb. E en F).
- Boor twee gaten (ø 6 mm) en plaats de bijbehorende pluggen **20** (zie afb. F).
- Schroef de wandhouder **16** (voor muur- en hoekmontage) vast door de schroeven (25 mm) **19** door de geleidingsgaten **17**/**18** te steken en deze in te schroeven. Controleer of de wandhouder goed vastzit.
- Draai de wartelmoer **11** van de buitenschijnwerper.
- Verwijder de schroeven **14** van het deksel **12** en neem dit zover af tot het aan het deksel bevestigde kroonsteentje **6** toegankelijk is.
- Steek de aansluitkabel in volgende volgorde door de wartelmoer **11**, de kabeltule **15** en het deksel **12** voordat u met de montage begint.
- Sluit de aansluitkabel aan op het kroonsteentje **6**. Zorg er hierbij voor dat u

de aders correct aansluit. Houd er rekening mee dat de aardgeleider [9] voor de aansluiting langer dan de andere geleiders moet zijn, zodat deze, ingeval de schijnwerper wordt afgerukt, als laatste loskomt. Sluit de nulleider [10] aan op de met N aangeduide klem en de fasegeleider [8] op de met L aangeduide klem om een verkeerde installatie en daarmee een beschadiging van het product of van personen te vermijden (zie afb. C).

- Bevestig het aansluitsnoer (incl. mantel) met de trekontlasting [7] (zie afb. C).
- Steek het kroonsteentje [6] weer in de behuizing en schroef het deksel [12] weer vast op de buitenschijnwerper.
- Voor een optimale afdichting positioneert u de kabeltule [15] tussen het deksel en de moer en bevestigt u deze met de wartelmoer [11] door deze handvast te draaien.
- Steek de buitenschijnwerper van bovenaf op de wandhouder [16] en schroef deze met twee schroeven (10 mm) [21] vast (zie afb. G).

**Aanwijzing:** de schroefkoppen van het deksel moeten verzinkt zitten om de buitenschijnwerper op de wandhouder te kunnen steken.

- Schakel de zekeringautomaat van de stroomkring weer in of plaats de zekering opnieuw.

### Stralingshoek instellen

- Kantel de buitenschijnwerper in de gewenste positie (zie afb. H).

### ● Bediening

De buitenschijnwerper wordt bediend via de drie draaiknoppen aan de onderkant (zie afb. B).

- Zet de schakelaar [13] in positie ‚I‘ om de modus ‚Continulicht‘ in te schakelen. Zet de schakelaar [13] in positie ‚O‘ om de

automatische modus (bewegingssensor) in te schakelen. In deze modus kunnen volgende zaken worden ingesteld.

### Detectiebereik instellen

- Draai de regelaar SENS [5] rechtsom om het detectiebereik te vergroten en de bewegingssensor al op een afstand van ca. 12 m te laten reageren (zie afb. B).
- Draai de regelaar SENS [5] linksom om het detectiebereik te verkleinen en de bewegingssensor pas op een afstand van ca. 0,5 m te laten reageren (zie afb. B).

### Brandduur instellen

- Draai de regelaar TIME [4] rechtsom om de brandduur te verlengen (max. 1 minuut) (zie afb. B).
- Draai de regelaar TIME [4] linksom om de brandduur te verkorten (min. 10 seconden) (zie afb. B).

### Gevoeligheid van de schemersensor instellen

- Draai de regelaar LUX [3] rechtsom om de gevoeligheid te vergroten en de bewegingssensor al in een lichte omgeving (bijv. daglicht) te laten reageren (zie afb. B).
- Draai de regelaar LUX [3] linksom om de gevoeligheid te verkleinen en de bewegingssensor pas in een donkerdere omgeving (bijv. 's nachts) te laten reageren (zie afb. B).

### ● Reinigen en opbergen

- **VERBRANDINGSGEVAAR!** De lamp wordt heet als ze is ingeschakeld.
- Laat de buitenschijnwerper voor elke reiniging eerst volledig afkoelen.
- **KORTSLUITINGSGEVAAR!** Als er water in de behuizing komt, kan dit kortsluiting

veroorzaken.

- Verwijder de zekering, resp. schakel de zekeringautomaat uit of trek de stekker van de buitenschijnwerper uit het stopcontact voordat u begint met de reiniging. Controleer met een spanningzoeker of de buitenschijnwerper spanningsvrij is.
- Dompel de schijnwerper niet onder in water.
- Zorg ervoor dat er geen water in de behuizing terecht komt.
- **GEVAAR VOOR SCHADE!** Een onjuiste reiniging van de buitenschijnwerper kan tot beschadigingen leiden.
- Gebruik geen agressieve reinigingsmiddelen, metalen of nylon borstels en scherpe of metalen reinigingsvoorwerpen zoals messen, harde spatels en dergelijke. Deze kunnen het oppervlak beschadigen.
- Gebruik voor de reiniging geen chemicaliën.
- Verwijder de zekering, resp. schakel de zekeringautomaat uit.
- Controleer met een spanningzoeker of de buitenschijnwerper spanningsvrij is.
- Laat de buitenschijnwerper volledig afkoelen.
- Veeg de buitenschijnwerper met een licht vochtige doek af. Laat hierna alle onderdelen volledig drogen.
- Berg de buitenschijnwerper op een droge, voor kinderen ontoegankelijke plek op.

## ● Fouten oplossen

- = Fout
- ⊙ = Oorzaak
- = Oplossing
  
- = De buitenschijnwerper werkt niet.
- ⊙ = De stroomvoorziening of de aansluitkabel is defect.
- = Laat dit door een vakman controleren.

- ⊙ = De buitenschijnwerper is verkeerd ingesteld.
- = Kies de juiste instelling via de draaiknoppen.
- ⊙ = De bekabeling is niet correct uitgevoerd.
- = Laat dit door een vakman controleren.
- ⊙ = Het detectiebereik van de bewegingssensor is slecht ingesteld.
- = Stel het detectiebereik van de bewegingssensor af.
  
- = De buitenschijnwerper gaat steeds aan en uit.
- ⊙ = De buitenschijnwerper detecteert continu bewegingen.
- = Controleer het detectiebereik op bewegingen.
- = Controleer de instellingen van de buitenschijnwerper.
- = Stel het detectiebereik van de bewegingssensor af.
- = Stel de brandduur af.
- = Stel de gevoeligheid van de schemersensor af.
  
- = De buitenschijnwerper wordt warm.
- ⊙ = Dat is normaal en geen defect.
- = Zorg ervoor dat de buitenschijnwerper goed wordt geventileerd.

**Aanwijzing!** Alle andere reparaties moeten door een geautoriseerde elektricien worden uitgevoerd.

## ● Recycling



Let bij het scheiden van afval op de markering op de verpakkingsmaterialen. Deze zijn gemarkeerd met afkortingen (a) en nummers (b) met de volgende betekenissen:

1–7: kunststoffen

20–22: papier en karton  
80–98: samengestelde materialen  
Informatie over de afvalverwijdering van het afgedankte product is verkrijgbaar bij uw gemeente of stad.



Gooi het afgedankte product, ter bescherming van het milieu, niet weg met het huishoudelijk afval, maar lever het in voor een vakkundige recycling. Voor informatie over inzamelpunten en de openingstijden hiervan kunt u terecht bij uw gemeente.

## ● **Garantie**

Geachte klant, op dit product ontvangt u 3 jaar garantie vanaf de aankoopdatum. In geval van gebreken hebt u wettelijke rechten tegenover de verkoper van het product. Deze wettelijke rechten worden niet beperkt door onze hieronder weergegeven garantie.

### **Garantiebepalingen**

De garantietermijn begint op de aankoopdatum. Gelieve uw originele kassaticket goed te bewaren. Dit hebt u nodig als bewijs van aankoop. Indien er zich binnen drie jaar na de aankoopdatum van dit product een materiaal- of fabricagefout voordoet, wordt het product – naar onze keuze – door ons gratis voor u hersteld of vervangen, of krijgt u het aankoopbedrag terugbetaald. Deze garantie veronderstelt dat binnen de driejarige termijn zowel het defecte toestel als het aankoopbewijs (kassaticket) worden voorgelegd en schriftelijk wordt beschreven wat het gebrek precies inhoudt en wanneer dit is opgetreden. Wanneer het defect door onze garantie wordt gedekt, krijgt u het herstelde product of een nieuw exemplaar terug. Met de herstelling of de vervanging van het product begint er geen nieuwe garantietermijn te lopen.

### **Garantietijd en wettelijke garantieclaims**

De garantietijd wordt niet verlengd door de garantieverlening. Dit geldt ook voor vervangen of herstelde onderdelen. Eventueel reeds bij de aankoop bestaande schade en gebreken moeten onmiddellijk na het uitpakken worden gemeld. Voor reparaties na afloop van de garantieperiode worden kosten in rekening gebracht.

### **Omvang van de garantie**

Het toestel werd zorgvuldig geproduceerd volgens strenge kwaliteitsrichtlijnen en werd voorafgaand aan de levering nauwgezet gecontroleerd. De garantie geldt voor materiaal- of fabricagefouten. Deze garantie geldt niet voor productonderdelen die onderhevig zijn aan normale slijtage en bijgevolg kunnen worden beschouwd als slijtageonderdelen, noch voor beschadigingen aan breekbare onderdelen, bijv. schakelaars, accu's of onderdelen van glas. Deze garantie vervalt wanneer het product opzettelijk werd beschadigd, niet doelmatig werd gebruikt of wanneer er onderhoud aan het product werd uitgevoerd. Voor een doelmatig gebruik van het product moeten alle in de handleiding vermelde instructies strikt worden opgevolgd. Toepassingen en handelingen die in de handleiding worden afgeraden of waarvoor in de handleiding wordt gewaarschuwd, moeten absoluut worden vermeden. Het product is enkel bestemd voor privégebruik en niet voor commercieel gebruik. Bij misbruik en niet-doelmatige omgang, gebruik van geweld of bij ingrepen die niet door onze geautoriseerde servicepunten werden uitgevoerd, vervalt de garantie.

### **Afhandeling in geval van garantie**

Om een snelle verwerking van uw vraag te verzekeren, houdt u best rekening met volgende

### **Opmerkingen:**

- Hou bij alle aanvragen het kassaticket en het artikelnummer (bijv. IAN 123456) als bewijs van de aankoop klaar.
- Het artikelnummer vindt u terug op het typeplaatje van het product, als gravure op het product, op de voorpagina van uw handleiding (onderaan links) of op de sticker op de achterkant of de onderkant van het product.
- Indien er zich storingen of andere gebreken voordoen, neemt u eerst telefonisch of via e-mail contact op met de hieronder vermelde serviceafdeling.
- Een als defect geregistreerd product kunt u dan mits bijvoeging van het aankoopbewijs (kassaticket) en de beschrijving van het gebrek en wanneer dit is opgetreden, franco versturen naar het aan u meegedeelde serviceadres.

## ● Service



Service België  
 Tel.: 00800 80040044  
 E-Mail: [administration@mynetsend.de](mailto:administration@mynetsend.de)

**IAN 365678\_2010**

Houd a.u.b. voor alle aanvragen de kassabon en het artikelnummer (bijv. IAN 123456) als aankoopbewijs bij de hand.

Een actuele versie van de gebruiksaanwijzing vindt u op:  
[www.citygate24.de](http://www.citygate24.de)

## LED-Außenstrahler

### ● Einleitung



Wir beglückwünschen Sie zum Kauf Ihres neuen Produkts. Sie haben sich damit für ein hochwertiges Produkt entschieden. Bitte lesen Sie diese Bedienungsanleitung vollständig und sorgfältig durch. Diese Anleitung gehört zu diesem Produkt und enthält wichtige Hinweise zur Inbetriebnahme und Handhabung. Beachten Sie immer alle Sicherheitshinweise. Sollten Sie Fragen haben oder unsicher in Bezug auf die Handhabung des Gerätes sein, setzen Sie sich bitte mit Ihrem Händler oder der Servicestelle in Verbindung. Bewahren Sie diese Anleitung bitte sorgfältig auf und geben Sie sie ggf. an Dritte weiter.

### ● Zeichenerklärung



Bedienungsanleitung lesen!



Ausgabedatum der Bedienungsanleitung (Monat/Jahr)



Herstellungsdatum (Monat/Jahr)



Anschrift des Lieferanten



Wechselspannung



Warn- und Sicherheitshinweise beachten!



Lebens- und Unfallgefahr für Kleinkinder und Kinder!



Entsorgen Sie Verpackung und Gerät umweltgerecht!



Nicht zur Raumbeleuchtung geeignet

## IP44



Geschützt gegen feste Fremdkörper mit Durchmesser  $\geq 1,0$  mm, spritzwassergeschützt



Erfassungswinkel Bewegungsmelder



Erfassungsdistanz Bewegungsmelder



Leuchtdauer



Abstrahlwinkel

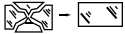

Jede zersprungene Schutzabdeckung muss ersetzt werden. Nehmen Sie den Außenstrahler im Falle einer Beschädigung umgehend außer Betrieb, und wenden Sie sich an die unten genannten Serviceadresse.



Schutzklasse I: Der Anwender und Dritte sind vor einem elektrischen Schlag durch einen Potentialausgleichsleiter (PE) geschützt.



Mit der CE-Kennzeichnung bestätigt der Hersteller, dass dieses Elektrogerät den geltenden europäischen Richtlinien entspricht.



Mit diesem Symbol gekennzeichnete Produkte erfüllen alle anzuwendenden Vorschriften im Wirtschaftsraum des Vereinigten Königreichs von Großbritannien.



Verpackung aus FSC-zertifiziertem Mix-Holz



Das Symbol „GS“ steht für Geprüfte Sicherheit. Produkte, die mit diesem Zeichen gekennzeichnet sind, entsprechen den Anforderungen des deutschen Produktsicherheitsgesetzes (ProdSG).

## ● Bestimmungsgemäße Verwendung

Bei diesem Produkt handelt es sich um ein Spezialprodukt, da es bei Temperaturen unter  $-21$  °C betrieben werden kann und seine Funktion erfüllt. Der Außenstrahler ist als Festinstallation an einem vor Regen geschützten Ort vorgesehen und dient ausschließlich zur temporären Beleuchtung im Außenbereich, zum Beispiel zum Ausleuchten von Hausgängen, Garagen oder Gehwegen sowie zur Abschreckung vor unbefugten Personen. Der Außenstrahler ist ausschließlich für den Privatgebrauch bestimmt und nicht für den gewerblichen Bereich geeignet. Verwenden Sie den Außenstrahler nur wie in dieser Bedienungsanleitung beschrieben. Jede andere Verwendung gilt als nicht bestimmungsgemäß und kann zu Sachschäden oder sogar zu Personenschäden führen. Der Außenstrahler ist kein Kinderspielzeug. Der Hersteller oder Händler übernimmt keine Haftung für Schäden, die durch nicht bestimmungsgemäßen oder falschen Gebrauch entstanden sind.

## ● Lieferumfang

- 1 x LED-Außenstrahler mit Bewegungsmelder
- 1 x Wandhalterung (für Hausecken oder Hauswände) inkl. Montagematerial (4x Dübel, 2x Schrauben (10 mm), 4x Schrauben (25 mm))
- 1 x Bedienungsanleitung



## ● Teilebeschreibung

- 1 LED-Modul
- 2 Bewegungsmelder + Dämmerungssensor
- 3 LUX (Einstellung für die Sensibilität des Dämmerungssensors)
- 4 TIME (Einstellung für die Leuchtdauer)
- 5 SENS (Einstellung für den Erfassungsbereich)
- 6 Lüsterklemme
- 7 Zugentlastung
- 8 Außenleiter L Hausanschluss
- 9 Schutzleiter PE Hausanschluss (gelb/grün)
- 10 Neutralleiter N Hausanschluss
- 11 Verschluss
- 12 Deckel
- 13 Dauerlicht-/Automatikmodus-Schalter
- 14 Schraube (Deckel)
- 15 Kabeldurchlass/Kabeltülle
- 16 Wandhalterung
- 17 Führungslöcher für Befestigungsschrauben (Hauswände)
- 18 Führungslöcher für Befestigungsschrauben (Hausecken)
- 19 Schraube (25 mm)
- 20 Dübel
- 21 Schraube (10 mm)

## ● Technische Daten

Modellnummer:	1002-W / 1002-G
Leuchtmittel:	max. 24 W
Stromversorgung:	220–240 V ~, 50/60 Hz
Abmessungen:	ca. 190 x 230 x 200 mm
Gewicht:	ca. 0,50 kg

Farbtemperatur: 6.500 Kelvin (kaltweiß)

Lichtstrom: 1.900 lm mit Diffusor

Abstrahlwinkel: 100°

Maximale Projektionsfläche: 294 cm<sup>2</sup>

Farbwiedergabeindex: RA > 80

Schutzart: IP44

Bewegungsmelder: ca. 110° Sensor, Reichweite max. 12 m

Dämmerungssensor: ca. 15–1000 Lux

Materialgehäuse: Aluminium / Kunststoff

Bemessungstemperatur: - 21°C bis + 25°C

Montagehöhe max. 3 m

Geeigneter Leiterquerschnitt für Anschlussklemme: H05RN-F, 3x 1,0 mm<sup>2</sup>

## ● Sicherheitshinweise



### Sicherheitshinweise



### **! WARNUNG!**

### **LEBENS- UND UNFALLGEFAHR FÜR KLEINKINDER UND**

**KINDER!** Lassen Sie Kinder niemals unbeaufsichtigt mit dem Verpackungsmaterial. Es besteht Erstickungsgefahr durch Verpackungsmaterial. Kinder unterschätzen häufig die Gefahren. Halten Sie Kinder stets

vom Produkt fern.

- Dieses Produkt kann von Kindern ab 8 Jahren und darüber sowie von Personen mit verringerten physischen, sensorischen oder mentalen Fähigkeiten oder Mangel an Erfahrung und Wissen benutzt werden, wenn sie beaufsichtigt oder bezüglich des sicheren Gebrauchs des Produkts unterwiesen wurden und die daraus resultierenden Gefahren verstehen. Kinder dürfen nicht mit dem Produkt spielen. Reinigung und Benutzerwartung dürfen nicht von Kindern ohne Beaufsichtigung durchgeführt werden.
- **ERSTICKUNGSGEFAHR!** Halten Sie das Produkt, Verpackungs- und Schutzfolien sowie Kleinteile von Kindern fern. Kinder können Kleinteile oder Schutzfolien verschlucken und daran ersticken.
- Verwenden Sie das Produkt nicht, wenn Sie irgendwelche Beschädigungen feststellen.
- Hat die Leuchte ihr Lebensdauerende erreicht, ist die Lampe entsprechend den örtlichen Entsorgungsvorschriften zu entsorgen.
- Die LEDs sind nicht austauschbar.
- **STROMSCHLAGGEFAHR!** Fehlerhafte Elektroinstallation oder zu hohe Netzspannung können zu elektrischem Stromschlag führen.
- Bei der Installation dieses Produktes handelt es sich um eine Arbeit an der Netzspannung; sie muss daher von einer autorisierten Fachkraft nach den länderspezifischen Installationsvorschriften und Anschlussbedingungen durchgeführt werden.
- Manipulieren oder verändern Sie niemals das Produkt.
- Nehmen Sie das Produkt bei erkennbarem Defekt umgehend außer Betrieb.
- Öffnen Sie das Gehäuse nicht, sondern überlassen Sie die Reparatur Fachkräften. Wenden Sie sich dazu an eine Fachwerkstatt. Bei eigenständig durchgeführten Reparaturen,

unsachgemäßem Anschluss oder falscher Bedienung sind Haftungs- und Garantieansprüche ausgeschlossen.

- Der Hersteller/Vertreiber dieses Produktes übernimmt keine Verantwortung für Verletzungen oder Schäden, die als Folge unsachgemäßer Montage/unsachgemäßen Gebrauchs entstehen.
- Überschreiten Sie nicht die angegebene Netzspannung (siehe „Technische Daten“).
- Tauchen Sie das Produkt nicht in Wasser oder andere Flüssigkeiten.
- Halten Sie das Produkt von offenem Feuer und heißen Flächen fern.
- Montieren Sie das Produkt so, dass es vor Regen geschützt ist.
- Drehen Sie vor Beginn der Montage-, vor Reinigungs- und Wartungsarbeiten oder wenn eine Störung auftritt die Sicherung heraus bzw. schalten Sie den Sicherungsautomaten aus. Überprüfen Sie mit einem Spannungsprüfer, ob das Produkt spannungsfrei ist.
- **VERLETZUNGSGEFAHR!** Unsachgemäßer Umgang mit dem Produkt kann zu Verletzungen führen.
- Jede zersprungene Schutzabdeckung ist zu ersetzen.
- Nicht direkt in die Lichtquelle hineinschauen.
- Richten Sie das Produkt nicht auf die Augen von anderen Menschen oder Tieren.
- **HINWEIS!** Unsachgemäßer Umgang mit der Leuchte kann zu Beschädigungen der Leuchte führen. Kontrollieren Sie in regelmäßigen Abständen die Schraubverbindungen.

## ● **Montage**

**Hinweis:** Nehmen Sie das Produkt aus der Verpackung.

- Prüfen Sie, ob die Lieferung vollständig ist.
- Prüfen Sie, ob der Außenstrahler oder die Einzelteile Schäden aufweisen. Ist dies der Fall, benutzen Sie den Außenstrahler nicht.

Wenden Sie sich über die auf der Garantiekarte angegebene Serviceadresse an den Inverkehrbringer.

## Montageort finden

- Befestigen Sie den Außenstrahler an einer stabilen und vibrationsfreien Wand in einer Höhe von 2 - 3 m.
- Installieren Sie den Außenstrahler nur außerhalb des Handbereichs, um Berührungen zu vermeiden.
- Halten Sie einen Mindestabstand von etwa 20 cm zu anderen Objekten ein, um eine gute Belüftung sicherzustellen.
- Wenn möglich, montieren Sie den Außenstrahler an einem schmutz- und staubfreien Ort, geschützt vor Regen (z. B. unter einem Dachvorsprung), geschützt vor Sonne und anderen Witterungseinflüssen.
- Achten Sie darauf, dass der Außenstrahler nicht von einer anderen Lichtquelle gestört wird.
- Richten Sie den Bewegungsmelder **[2]** nicht auf Heizungslüfter, Klimaanlage, Pools und andere Objekte mit schnell wechselnden Temperaturen.
- Richten Sie den Bewegungsmelder nicht auf Bäume, Büsche oder Orte, an denen herumlaufende Tiere wahrgenommen werden könnten.
- Berücksichtigen Sie, dass der Bewegungsmelder vor allem auf Quer- und nicht so sehr auf Längsbewegungen reagiert.

## Außenstrahler montieren

**STROMSCHLAGGEFAHR!** Fehlerhafte Elektroinstallation oder zu hohe Netzspannung können zu elektrischem Stromschlag führen. Sie gefährden nicht nur sich, sondern auch andere Personen.

- Lassen Sie die Installation ausschließlich durch eine autorisierte Elektrofachkraft durchführen.

- Achten Sie beim Bohren der Befestigungslöcher darauf, dass keine Leitungen, Kabel oder Rohre (z. B. Wasser oder Gasleitungen) angebohrt werden.
- Führen Sie die Installation im spannungsfreien Zustand durch. Schalten Sie den Sicherungsautomaten des Stromkreises aus oder drehen Sie die Sicherung heraus. Sichern Sie ihn (z. B. mit einem Warnschild) vor Wiedereinschalten.
- Bitte beachten Sie bei der Installation die korrekte Polung an der Lüsterklemme **[6]**. Entnehmen Sie bitte der Abbildung C die Information, wie die Leitung/ Anschlussleitung anzuklemmen ist.
- Stellen Sie sicher, dass der Strom abgeschaltet ist.
- Sie haben die Möglichkeit, den Außenstrahler mittels Wandhalterung **[16]** an einer geraden Wand oder auf einer Ecke zu montieren (siehe Abb. F).

**Hinweis:** Achten Sie darauf, dass Sie die Wandhalterung richtig herum montieren. Richten Sie sich nach der Abbildung F.

- Übertragen Sie die Positionen der Bohrungen für die Wandhalterung **[16]** mittels Führungslöcher **[18]** (Montage auf Hausecken) oder Führungslöcher **[17]** (Montage an Hauswänden) an der Montagestelle auf die Wand (siehe Abb. E und F).
- Bohren Sie zwei Löcher ( $\varnothing$  6 mm) und setzen Sie passende Dübel **[20]** ein (siehe Abb. F).
- Schrauben Sie die Wandhalterung **[16]** (für Wand- oder Eckmontage) fest, indem Sie die Schrauben (25 mm) **[19]** durch die Führungslöcher **[17]** / **[18]** stecken und diese fest anziehen. Überprüfen Sie den festen Sitz der Wandhalterung.
- Drehen Sie den Verschluss **[11]** des Außenstrahlers ab.
- Entfernen Sie die Schrauben **[14]** vom Deckel **[12]** und nehmen diesen soweit ab, bis die am Deckel befestigte Lüsterklemme **[6]** zugänglich ist.

- Führen Sie das Anschlusskabel in folgender Reihenfolge durch den Verschluss [11], die Kabeltülle [15] und den Deckel [12], bevor Sie mit der Installation beginnen.
- Schließen Sie die Anschlussleitung an die Lüsterklemme [6] an. Achten Sie darauf, dass die einzelnen Adern korrekt angeschlossen werden. Beachten Sie, dass der Schutzleiteranschluss [9] länger als die anderen Leiter zu arbeiten ist, damit dieser im Falle eines Abreißens des Außenstrahlers als Letztes abreißt. Schließen Sie den Neutralleiter [10] an die mit N gekennzeichnete Klemme und den Außenleiter [8] an die mit L gekennzeichnete Klemme an, um eine Fehlinstallation und somit eine Beschädigung des Produktes oder von Personen zu vermeiden (siehe Abb. C).
- Fixieren Sie das Anschlusskabel (inkl. Mantel) mit der Zugentlastung [7] (siehe Abb. C).
- Führen Sie die Lüsterklemme [6] in das Gehäuse zurück und schrauben Sie den Deckel [12] wieder am Außenstrahler fest.
- Positionieren Sie die Kabeltülle [15] zwischen Deckel und Mutter für eine optimale Abdichtung und fixieren diese mit dem Verschluss [11], indem Sie diesen handfest zu drehen.
- Stecken Sie den Außenstrahler von oben auf die Wandhalterung [16] und schrauben Sie diesen mit zwei Schrauben (10 mm) [21] fest (siehe Abb. G).  
**Hinweis:** Die Schraubenköpfe vom Deckel müssen versenkt werden, damit der Außenstrahler auf die Wandhalterung aufgesteckt werden kann.
- Schalten Sie den Sicherungsautomaten des Stromkreises wieder ein oder drehen Sie die Sicherung wieder hinein.

### Abstrahlwinkel einstellen

- Neigen Sie den Außenstrahler in die gewünschte Position (siehe Abb. H).

## ● Bedienung

Den Außenstrahler bedienen Sie über die drei Drehknöpfe am unteren Ende des Außenstrahlers (siehe Abb. B).

- Drücken Sie den Schalter [13] in Position „1“, um den Dauerlichtmodus einzuschalten. Drücken Sie den Schalter [13] in Position „0“, um den Automatikmodus (Bewegungsmelder) einzuschalten. In diesem Modus können folgende Einstellungen vorgenommen werden.

### Erfassungsbereich einstellen

- Drehen Sie den Regler SENS [5] im Uhrzeigersinn, so nimmt der Erfassungsbereich zu und der Bewegungsmelder reagiert bereits ab einer Entfernung von ca. 12 m (siehe Abb. B).
- Drehen Sie den Regler SENS [5] entgegen dem Uhrzeigersinn, so nimmt der Erfassungsbereich ab und der Bewegungsmelder reagiert erst ab einer Entfernung von ca. 0,5 m (siehe Abb. B).

### Leuchtdauer einstellen

- Drehen Sie den Regler TIME [4] im Uhrzeigersinn, so nimmt die Leuchtdauer (max. 1 Minute) zu (siehe Abb. B).
- Drehen Sie den Regler TIME [4] entgegen dem Uhrzeigersinn, so nimmt die Leuchtdauer ab (minimum 10 Sekunden) (siehe Abb. B).

### Sensitivität des Dämmerungssensors einstellen

- Drehen Sie den Regler LUX [3] im Uhrzeigersinn, so nimmt die Sensibilität zu und der Bewegungsmelder reagiert bereits in einer hellen Umgebung (z. B. bei Tageslicht) (siehe Abb. B).
- Drehen Sie den Regler LUX [3] entgegen dem Uhrzeigersinn, so nimmt die

Sensibilität ab und der Bewegungsmelder reagiert erst in einer dunkleren Umgebung (z. B. in der Nacht) (siehe Abb. B).

## ● Reinigung und Lagerung

- **VERBRENNUNGSGEFAHR!** Das Leuchtmittel wird im eingeschalteten Zustand heiß.
- Lassen Sie den Außenstrahler vor jeder Reinigung vollständig abkühlen.
- **KURZSCHLUSSGEFAHR!** In das Gehäuse eingedrungenes Wasser kann einen Kurzschluss verursachen.
- Drehen Sie vor der Reinigung die Sicherung heraus bzw. schalten Sie den Sicherungsautomaten aus und trennen Sie den Außenstrahler vom Stromnetz. Überprüfen Sie mit einem Spannungsprüfer, ob der Außenstrahler spannungsfrei ist.
- Tauchen Sie den Außenstrahler nicht ins Wasser.
- Achten Sie darauf, dass kein Wasser in das Gehäuse gelangt.
- **BESCHÄDIGUNGSGEFAHR!** Unsachgemäßes Reinigen des Außenstrahlers kann zu Beschädigung führen.
- Verwenden Sie keine aggressiven Reinigungsmittel, Bürsten mit Metall- oder Nylonborsten sowie keine scharfen oder metallischen Reinigungsgegenstände, wie Messer, harte Spachtel und dergleichen. Diese können die Oberflächen beschädigen.
- Nutzen Sie zur Reinigung keine Chemikalien.
- Drehen Sie die Sicherung heraus bzw. schalten Sie den Sicherungsautomaten aus.
- Überprüfen Sie mit einem Spannungsprüfer, ob der Außenstrahler spannungsfrei ist.
- Lassen Sie den Außenstrahler vollständig abkühlen.
- Wischen Sie den Außenstrahler mit einem leicht angefeuchteten Tuch ab. Lassen Sie danach alle Teile vollständig trocknen.

- Zum Aufbewahren den Außenstrahler an einem trockenen, vor Kindern geschützten Ort lagern.

## ● Fehlerbehebung

- = Fehler
- ⦿ = Ursache
- = Lösung
  
- = Der Außenstrahler zeigt keine Funktion.
- ⦿ = Die Stromversorgung oder die Anschlussleitung ist defekt.
- = Lassen Sie dies durch eine Fachkraft überprüfen.
- ⦿ = Der Außenstrahler ist falsch eingestellt.
- = Wählen Sie die richtige Einstellung über die Drehknöpfe.
- ⦿ = Die Verkabelung ist falsch.
- = Lassen Sie dies durch eine Fachkraft überprüfen.
- ⦿ = Der Erfassungsbereich des Bewegungsmelders ist schlecht justiert.
- = Justieren Sie den Erfassungsbereich des Bewegungsmelders nach.
  
- = Der Außenstrahler schaltet sich ständig ein und aus.
- ⦿ = Der Außenstrahler erfasst ständig Bewegungen.
- = Prüfen Sie den Erfassungsbereich auf Bewegungen.
- = Prüfen Sie die Einstellung des Außenstrahlers.
- = Justieren Sie den Erfassungsbereich des Bewegungsmelders nach.
- = Justieren Sie die Leuchtdauer.
- = Justieren Sie die Sensitivität des Dämmerungssensors.
  
- = Der Außenstrahler erwärmt sich.
- ⦿ = Das ist ganz normal und kein Defekt.

○ = Achten Sie darauf, dass der Außenstrahler gut belüftet wird.

**HINWEIS!** Alle weiteren Reparaturen müssen von einer autorisierten Fachkraft vorgenommen werden.

## ● **Entsorgung**



Beachten Sie die Kennzeichnung der Verpackungsmaterialien bei der Abfalltrennung, diese sind gekennzeichnet mit Abkürzungen (a) und Nummern (b) mit folgender Bedeutung:

1–7: Kunststoffe  
20–22: Papier und Pappe  
80–98: Verbundstoffe



Möglichkeiten zur Entsorgung des ausgedienten Produkts erfahren Sie bei Ihrer Gemeinde- oder Stadtverwaltung.



Werfen Sie Ihr Produkt, wenn es ausgedient hat, im Interesse des Umweltschutzes nicht in den Hausmüll, sondern führen Sie es einer fachgerechten Entsorgung zu. Über Sammelstellen und deren Öffnungszeiten können Sie sich bei Ihrer zuständigen Verwaltung informieren.

## ● **Garantie**

Sehr geehrte Kundin, sehr geehrter Kunde, Sie erhalten auf dieses Gerät 3 Jahre Garantie ab Kaufdatum. Im Falle von Produktmängeln stehen Ihnen gegenüber dem Verkäufer des Produkts gesetzliche Rechte zu. Diese gesetzlichen Rechte werden durch unsere im Folgenden dargestellten Garantiebedingungen nicht eingeschränkt.

### **Garantiebedingungen**

Die Garantiefrist beginnt mit dem Kaufdatum. Bitte bewahren Sie den Original

Kassenbon gut auf. Dieser wird als Nachweis für den Kauf benötigt. Tritt innerhalb von drei Jahren ab dem Kaufdatum dieses Produkts ein Material- oder Fabrikationsfehler auf, wird das Produkt von uns – nach unserer Wahl – für Sie kostenlos repariert, ersetzt, oder der Kaufpreis erstattet. Diese Garantieleistung setzt voraus, dass innerhalb der Drei-Jahres-Frist das defekte Gerät und der Kaufbeleg (Kassenbon) vorgelegt und schriftlich kurz beschrieben wird, worin der Mangel besteht und wann er aufgetreten ist. Wenn der Defekt durch unsere Garantie gedeckt wird, erhalten Sie das reparierte oder ein neues Produkt zurück. Mit Reparatur oder Austausch des Produkts beginnt kein neuer Garantiezeitraum.

### **Garantiezeit und gesetzliche Mängelansprüche**

Die Garantiezeit wird durch die Gewährleistung nicht verlängert. Dies gilt auch für ersetzte und reparierte Teile. Eventuell schon beim Kauf vorhandene Schäden und Mängel müssen sofort nach dem Auspacken gemeldet werden. Nach Ablauf der Garantiezeit anfallende Reparaturen sind kostenpflichtig.

### **Garantieumfang**

Das Gerät wurde nach strengen Qualitätsrichtlinien sorgfältig produziert und vor Anlieferung gewissenhaft geprüft. Die Garantieleistung gilt für Material- oder Fabrikationsfehler. Diese Garantie erstreckt sich nicht auf Produktteile, die normaler Abnutzung ausgesetzt sind und daher als Verschleißteile angesehen werden können oder auf Beschädigungen an zerbrechlichen Teilen, z. B. Schalter, Akkus oder aus Glas gefertigte Teile. Diese Garantie verfällt, wenn das Produkt beschädigt, nicht sachgemäß benutzt oder gewartet wurde. Für eine sachgemäße Benutzung des Produkts sind

alle in der Bedienungsanleitung aufgeführten Anweisungen genau einzuhalten. Verwendungszwecke und Handlungen, von denen in der Bedienungsanleitung abgeraten oder vor denen gewarnt wird, sind unbedingt zu vermeiden. Das Produkt ist lediglich für den privaten und nicht für den gewerblichen Gebrauch bestimmt. Bei missbräuchlicher und unsachgemäßer Behandlung, Gewaltanwendung und bei Eingriffen, die nicht von unserer autorisierten Service-Niederlassung vorgenommen wurden, erlischt die Garantie.

### **Abwicklung im Garantiefall**

Um eine schnelle Bearbeitung Ihres Anliegens zu gewährleisten, folgen Sie bitte den folgenden

#### **Hinweisen:**

- Bitte halten Sie für alle Anfragen den Kassenbon und die Artikelnummer (z. B. IAN 123456) als Nachweis für den Kauf bereit.
- Die Artikelnummer entnehmen Sie bitte dem Typenschild am Produkt, einer Gravur am Produkt, dem Titelblatt Ihrer Anleitung (unten links) oder dem Aufkleber auf der Rück- oder Unterseite des Produktes.
- Sollten Funktionsfehler oder sonstige Mängel auftreten, kontaktieren Sie zunächst die nachfolgend benannte Service-Abteilung telefonisch oder per E-Mail.
- Ein als defekt erfasstes Produkt können Sie dann unter Beifügung des Kaufbelegs (Kassenbon) und der Angabe, worin der Mangel besteht und wann er aufgetreten ist, für Sie portofrei an die Ihnen mitgeteilte Service-Anschriff übersenden.

## ● **Service**



Service Deutschland  
Tel.: 00800 80040044  
E-Mail: [administration@mynetsend.de](mailto:administration@mynetsend.de)



Service Österreich  
Tel.: 00800 80040044  
E-Mail: [administration@mynetsend.de](mailto:administration@mynetsend.de)



Service Schweiz  
Tel.: 00800 80040044  
E-Mail: [administration@mynetsend.de](mailto:administration@mynetsend.de)

### **IAN 365678\_2010**

Bitte halten Sie für alle Anfragen den Kassenbon und die Artikelnummer (z. B. IAN 123456) als Nachweis für den Kauf bereit.

Eine aktuelle Version der Bedienungsanleitung finden Sie unter: [www.citygate24.de](http://www.citygate24.de)



**citygate24 GmbH**

Lange Mühren 1  
20095 Hamburg  
GERMANY

 02/2021

Model No.: 1002-W/1002-G

 08/2021

IAN 365678\_2010

6 