



## 24W LED OUTDOOR SPOTLIGHT

**GB**

### 24W LED OUTDOOR SPOTLIGHT

Operating and safety information

**SE**

### LED-STRÅLKASTARE FÖR UTMHUSBRUK 24 W

Bruks- och säkerhetsanvisningar

**LT**

### LED LAUKO PROŽEKTORIUS, 24 W

Valdymo ir saugos nurodymai

**LV**

### LED ĀRTELPU PROŽEKTORS 24 W

Lietošanas un drošības norādījumi

**FI**

### LED-ULKOVALO 24 W

Asennus-, käyttö- ja turvallisuusohjeet

**PL**

### REFLEKTOR ZEWNĘTRZNY LED 24 W

Uwagi dotyczące obsługi i bezpieczeństwa

**EE**

### LED VÄLISKIIRGUR 24 W

Käsitus- ja ohutusjuhised

**DE AT CH**

### LED-AUSSENSTRAHLER 24 W

Bedienungs- und Sicherheitshinweise

IAN 365678\_2010

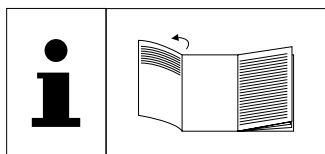

**GB**

Before you start reading, please fold out the illustrations page and familiarise yourself with all of the item's functions.

**FI**

Ennen kuin luet, avaa kuvilla varustettu sivu ja tutustu sitten artikkelin kaikkiin toimintoihin.

**SE**

Vik ut sidan med bilderna innan du läser igenom anvisningarna. Ta sedan reda på hur alla funktioner i artikeln fungerar.

**PL**

Przed lekturą instrukcji obsługi otworzyć stronę z rysunkami i zapoznać się z wszystkimi funkcjami produktu.

**LT**

Prieš skaitydami atsiverskite puslapį su paveikslėliais ir paskui susipažinkite su visomis šio gaminio funkcijomis.

**EE**

Avage enne lugemist joonistega lehekülj ja tutvuge seejärel toote kõikide funktsioonidega.

**LV**

Pirms lasišanas atveriet lapu ar attēliem un iepazīstieties ar visām izstrādājuma funkcijām.

**DE AT CH**

Klappen Sie vor dem Lesen die Seite mit den Abbildungen aus und machen Sie sich anschließend mit allen Funktionen des Artikels vertraut.

GB	Operating and safety information	page	7
FI	Asennus-, käyttö- ja turvallisuusohjeet	sivu	14
SE	Bruks- och säkerhetsanvisningar	sida	21
PL	Uwagi dotyczące obsługi i bezpieczeństwa	strona	28
LT	Valdymo ir saugos nurodymai	puslapis	37
EE	Käsitus- ja ohutusjuhised	lehekülj	44
LV	Lietošanas un drošības norādījumi	lappuse	51
DE/AT/CH	Bedienungs- und Sicherheitshinweise	Seite	59

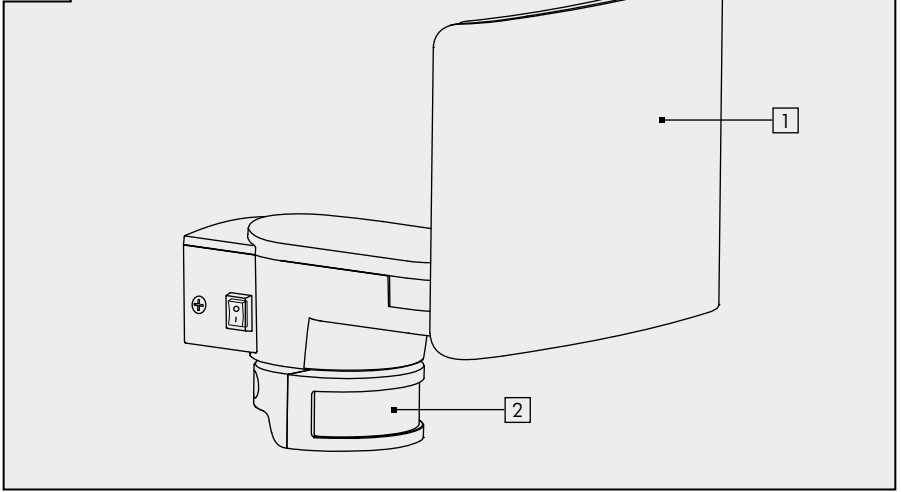
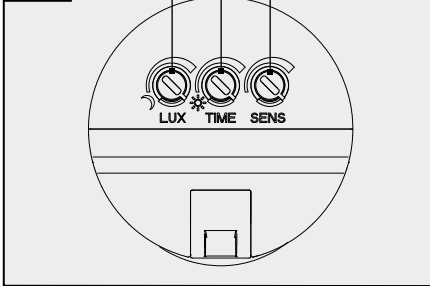
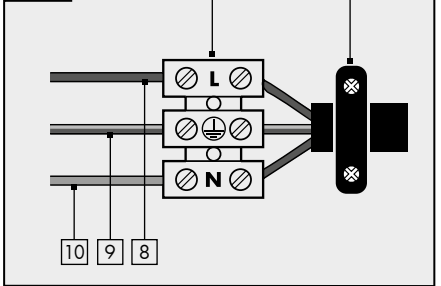
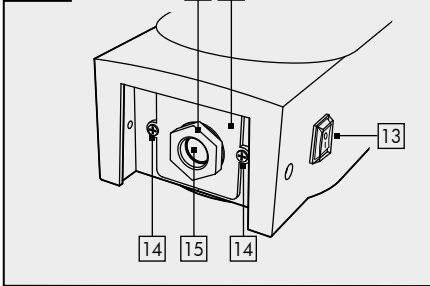
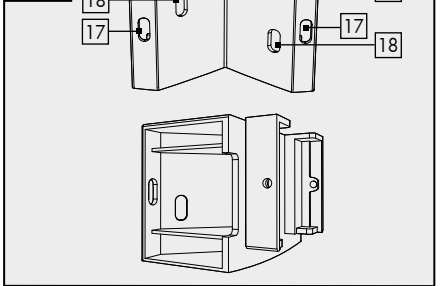
**A****B****C****D****E**

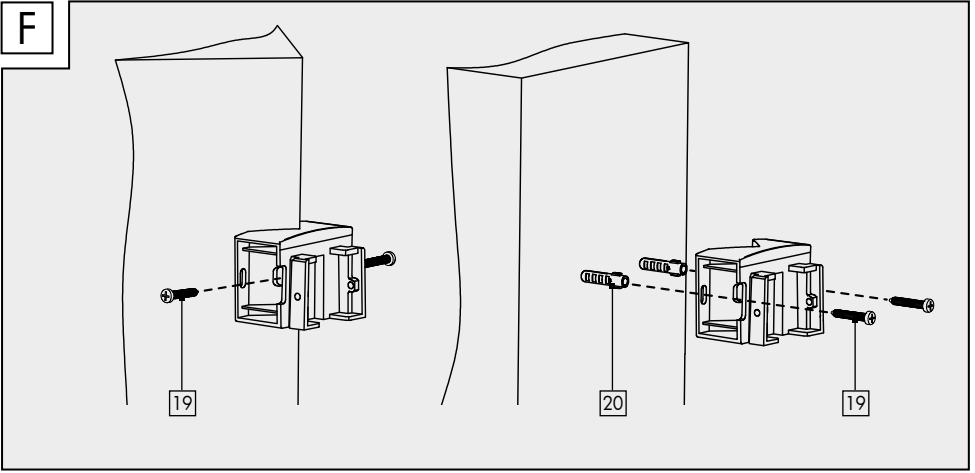
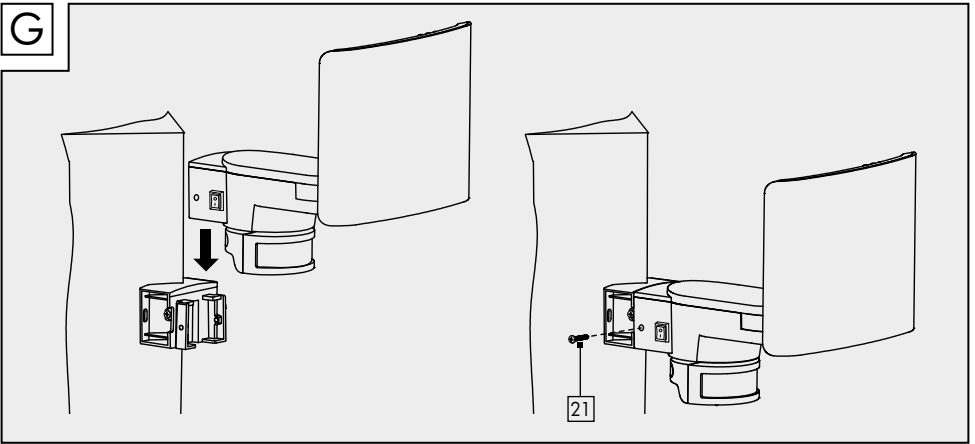
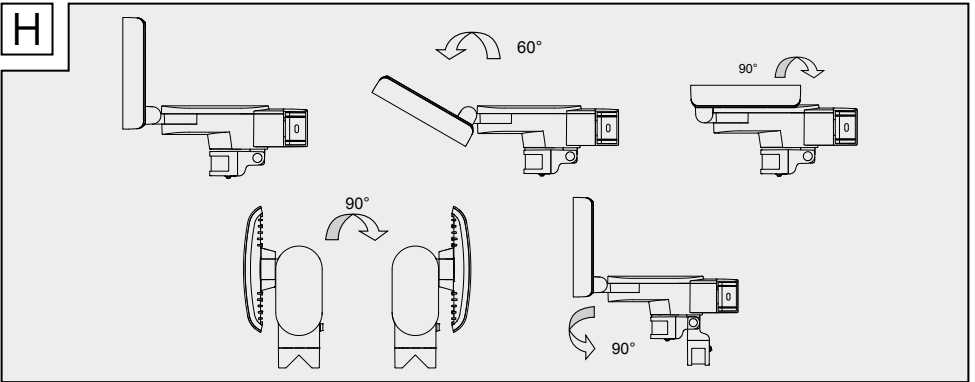
**F****G****H**

**GB**

<b>Introduction</b> .....	7
<b>Explanation of symbols</b> .....	7
<b>Intended use</b> .....	7
<b>Specifications supplied</b> .....	8
<b>Description of parts</b> .....	8
<b>Technical data</b> .....	8
<b>Safety instructions</b> .....	9
<b>Assembly and installation</b> .....	10
<b>Operation</b> .....	11
<b>Cleaning and storing</b> .....	12
<b>Troubleshooting</b> .....	12
<b>Disposal</b> .....	13
<b>Warranty</b> .....	13
<b>Service</b> .....	14

**SE**

<b>Introduktion</b> .....	21
<b>Förklaring av symboler</b> .....	21
<b>Avsedd användning</b> .....	22
<b>Leveransomfattning</b> .....	22
<b>Komponentbeskrivning</b> .....	22
<b>Tekniska data</b> .....	23
<b>Säkerhetsanvisningar</b> .....	23
<b>Montering</b> .....	24
<b>Manövrering</b> .....	25
<b>Rengöring och förvaring</b> .....	26
<b>Åtgärda fel</b> .....	26
<b>Avfallshantering</b> .....	27
<b>Garanti</b> .....	27
<b>Service</b> .....	28

**FI**

<b>Johdanto</b> .....	14
<b>Merkkien selitys</b> .....	14
<b>Tuotteen määräystenmukainen käyttö</b> .....	15
<b>Toimitussisältö</b> .....	15
<b>Osien kuvaus</b> .....	15
<b>Tekniset tiedot</b> .....	16
<b>Turvallisuusohjeet</b> .....	16
<b>Asennus</b> .....	17
<b>Käyttö</b> .....	18
<b>Puhdistus ja varastointi</b> .....	19
<b>Vianpoisto</b> .....	19
<b>Hävittäminen</b> .....	20
<b>Takuu</b> .....	20
<b>Huolto</b> .....	21

**PL**

<b>Wstęp</b> .....	28
<b>Objaśnienie symboli</b> .....	28
<b>Użytkowanie zgodne z przeznaczeniem</b> .....	29
<b>Zakres dostawy</b> .....	29
<b>Opis części</b> .....	29
<b>Dane techniczne</b> .....	30
<b>Uwagi dotyczące bezpieczeństwa</b> .....	30
<b>Montaż</b> .....	31
<b>Obsługa</b> .....	33
<b>Czyszczenie i przechowywanie</b> .....	34
<b>Usuwanie usterek</b> .....	34
<b>Utylizacja</b> .....	35
<b>Gwarancja</b> .....	35
<b>Serwis</b> .....	36

**LT**

<b>Ižanga</b> .....	37
<b>Ženkļų paaiškinimas</b> .....	37
<b>Naudojimas pagal paskirtį</b> .....	38
<b>Tiekiamas rinkinys</b> .....	38
<b>Dalių aprašas</b> .....	38
<b>Techniniai duomenys</b> .....	38
<b>Saugos nurodymai</b> .....	39
<b>Surinkimas</b> .....	40
<b>Valdymas</b> .....	41
<b>Valymas ir laikymas nenaudojant</b> .....	42
<b>Trikčių šalinimas</b> .....	42
<b>Šalinimas</b> .....	42
<b>Garantija</b> .....	43
<b>Klientų aptarnavimas</b> .....	44

**LV**

<b>Ievads</b> .....	51
<b>Simbolu skaidrojums</b> .....	51
<b>Paredzētais pielietojums</b> .....	52
<b>Piegādes komplekts</b> .....	52
<b>Daļu apraksts</b> .....	52
<b>Tehniskie dati</b> .....	53
<b>Drošības norādījumi</b> .....	53
<b>Montāža</b> .....	54
<b>Lietošana</b> .....	56
<b>Tīrīšana un glabāšana</b> .....	56
<b>Problēmu novēršana</b> .....	56
<b>Utilizācija</b> .....	57
<b>Garantija</b> .....	57
<b>Serviss</b> .....	58

**EE**

<b>Sissejuhatus</b> .....	44
<b>Märkide selgitus</b> .....	44
<b>Sihipärane kasutamine</b> .....	45
<b>Tarnekomplekt</b> .....	45
<b>Osade kirjeldus</b> .....	45
<b>Tehnilised andmed</b> .....	46
<b>Ohutusjuhised</b> .....	46
<b>Montaaž</b> .....	47
<b>Käsitsemine</b> .....	48
<b>Puhastamine ja ladustamine</b> .....	49
<b>Vigade kõrvaldamine</b> .....	49
<b>Jäätmekäitlus</b> .....	50
<b>Garantii</b> .....	50
<b>Teenindus</b> .....	51

**DE****AT****CH**









<b>Einleitung</b> .....	59
<b>Zeichenerklärung</b> .....	59
<b>Bestimmungsgemäße Verwendung</b> .....	60
<b>Lieferumfang</b> .....	60
<b>Teilebeschreibung</b> .....	60
<b>Technische Daten</b> .....	60
<b>Sicherheitshinweise</b> .....	61
<b>Montage</b> .....	62
<b>Bedienung</b> .....	64
<b>Reinigung und Lagerung</b> .....	64
<b>Fehlerbehebung</b> .....	65
<b>Entsorgung</b> .....	65
<b>Garantie</b> .....	65
<b>Service</b> .....	67

# LED Outdoor Spotlight

## ● Introduction

 Congratulations on the purchase of your new product. You have chosen a high-quality product. Please read these operating instructions thoroughly and carefully. These instructions are an essential part of the product and contain important information on first-time use and handling. Always observe all safety instructions. If you have any questions or are unsure how to operate the appliance, please contact your retailer or service centre. Please keep this manual in a safe place and pass it on to third parties where necessary.

## ● Explanation of symbols

-  Read the operating instructions!
-  Issue date of instruction manual (month/year)
-  Date of manufacture (month/year)
-  Alternating current
-  Observe warning notices and safety instructions!
-  Risk of fatal injury and accidents for infants and children!
-  Dispose of packaging and product in an environmentally friendly manner!
-  Not suitable for indoor lighting
- IP44**  
 Protected against solid foreign objects with a diameter of  $\geq 1.0$  mm, splash-proof

 Motion sensor field of view

 Motion sensor detection range

 Illumination time

 Beam width

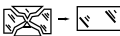
 Any protective cover that is cracked or split must be replaced. If the outdoor spotlight is damaged in any way, stop using it immediately and contact the service address indicated below.

 Protection class I: the user and third parties are protected against electric shock by a protective earth (PE) conductor.

 With the CE label, the manufacturer confirms that this electrical device complies with the applicable European directives.

 Packaging made of FSC-certified wood mix

 The "GS" symbol stands for safety-tested. Products that are marked with this symbol meet the requirements of the German Product Safety Act (Produktsicherheitsgesetz).

## ● Intended use

This product is classed as a special product because it can be operated at temperatures below  $-21^{\circ}\text{C}$  and remain fully functional. The outdoor spotlight is intended for permanent installation in a place protected from rain and is intended exclusively for use as temporary outdoor lighting, e.g. for

illuminating private passageways, garages or footpaths and for deterring unauthorised intruders. The outdoor spotlight is intended solely for use in private households and is not suitable for commercial use. You should only use the outdoor spotlight as described in these instructions for use. Any other use is considered use other than intended and may cause property damage or personal injury. The outdoor spotlight is not a toy. The manufacturer or retailer accepts no liability for loss or damage that occurs as a result of use other than intended or incorrect use.

## ● **Specifications supplied**

- 1 LED outdoor spotlight with motion sensor
- 1 wall bracket (for mounting on building walls or corners) inc. fixings (4 wall plugs, 2 screws (10mm), 4 screws (25mm))
- 1 instruction manual

## ● **Description of parts**

- 1 LED module
- 2 Motion and twilight sensor
- 3 LUX control  
(for setting sensitivity of twilight sensor)
- 4 TIME control  
(for setting the illumination time)
- 5 SENS control  
(for setting the detection range)
- 6 Terminal strip
- 7 Strain relief clamp
- 8 Household mains live conductor L
- 9 Household mains protective earth conductor PE (green/yellow)
- 10 Household mains neutral conductor N
- 11 Gland nut
- 12 Cover plate
- 13 Always On/Automatic mode switch
- 14 Screw (cover plate)
- 15 Cable grommet

- 16 Wall bracket
- 17 Guide holes for fixing screws (when mounting on straight walls)
- 18 Guide holes for fixing screws (when mounting on corners)
- 19 Screw (25mm)
- 20 Wall plugs
- 21 Screw (10mm)

## ● **Technical data**

- Model number: 1002-W/1002-G
- Light source: max. 24W
- Power supply: 220-240 V AC,  
50/60 Hz
- Dimensions: approx. 190 x 230 x  
200mm
- Weight: approx. 0.50kg
- Colour temperature: 6,500 kelvin (cold white)
- Luminous power: 1,900lm with diffusor
- Beam width: 100 °
- Max. projection area: 294cm<sup>2</sup>
- Colour reproduction index: RA > 80
- Protection class: IP44
- Motion detector: field of view approx.  
110°, range max. 12m



Twilight sensor: approx. 15-1000lux

Casing material: Aluminium/Plastic

Rated ambient temperature: -21°C to +25°C

Mounting height: up to 3m

Suitable conductor cross-section for power supply terminal: H05RN-F, 3x 1,0 mm<sup>2</sup>

## ● **Safety instructions**



### **Safety instructions**



#### **▲ WARNING!**

#### **RISK OF FATAL INJURY AND ACCIDENTS FOR INFANTS AND**

**CHILDREN!** Never leave children unsupervised with the packaging material. There is a danger of suffocation from the packaging material. Children often underestimate the dangers. Always keep children away from the product.

- This product can be used by children aged 8 years and over, as well as by persons with limited physical, sensory or mental abilities or lacking in experience and knowledge if they have been supervised and instructed as to the safe use of the product and understand the resulting hazards. Do not let children play with the product. Cleaning and maintenance may not be carried out by children without proper supervision.
- **SUFFOCATION RISK!** Keep the product, packing/protective foil and small parts away from children. Children may swallow small parts or protective foil and choke or

suffocate on them.

- Do not use the product if you notice any damage.
- Once the lamp has reached its end of life, it must be disposed of in accordance with local disposal regulations.
- The LEDs are non-replaceable.
- **RISK OF ELECTRIC SHOCK!** Incorrect electrical installation or a power supply voltage that is too high can potentially cause electric shocks.
- Installing this product involves working on the mains electricity supply so it may only be carried out by a competent person according to the national regulations for installation and connection in the country of use.
- Never tamper with or modify the product.
- If the product has any identifiable faults, stop using it immediately.
- Do not open up the casing and only have the product repaired by qualified professionals. To that end you should contact a specialist repairer. No liability or warranty claims are accepted in cases where repairs have been carried out by unauthorised persons or the product has been incorrectly wired or used.
- The manufacturer/distributor of this product accepts no responsibility whatsoever for personal injury or damage resulting from incorrect installation or use.
- Do not exceed the specified mains voltage (see "Technical data").
- Do not immerse the product in water or any other liquids.
- Keep the product away from naked flames and hot surfaces.
- Install the product in a position where it will be protected from rain.
- Before starting installation, cleaning or maintenance work or if ever a fault occurs, remove the mains fuse or switch off the circuit-breaker for the circuit. Use a voltage tester to check that the product is isolated from the power supply.

- **RISK OF INJURY!** Incorrect handling of the product may potentially result in personal injury.
- Any protective cover that is split or cracked must be replaced.
- Never look directly into the light source.
- Never point the light into the eyes of other people or animals.
- **PLEASE NOTE!** Incorrect handling of the light may lead to damage to the product. Check the screw fixings at regular intervals.

## ● **Assembly and installation**

**Please note:** remove the product from its packaging.

- Check that all package contents are present.
- Check whether the outdoor spotlight or individual parts are damaged. If that is the case, do not use the outdoor spotlight. Please contact the retailer via the service address indicated on the warranty card.

### **Choosing the installation position**

- Fix the outdoor spotlight at a height of 2-3m to a sturdy wall that is not subject to vibration.
- Only install the outdoor spotlight outside of the hand-contact zone so as to prevent it being touched.
- Position it at least 20cm away from other objects so as to ensure good ventilation.
- If possible, mount the outdoor security in a position where it will not be exposed to dirt or dust and is protected from rain (e.g. under a roof overhang), sun and other weathering effects.
- Take care to ensure that the outdoor spotlight is not affected by interference from another light source.
- Do not point the motion sensor **2** towards heating fans, air conditioning units, swimming pools or other objects with rapidly changing temperatures.

- Do not point the motion sensor towards trees, bushes or areas where moving animals can be detected.
- Take into account that the motion sensor responds primarily to movement across its field of view and not so sensitively to movement directly towards or away from it.

### **Mounting the outdoor spotlight**

**RISK OF ELECTRIC SHOCK!** Incorrect electrical installation or a power supply voltage that is too high can potentially cause electric shocks. Failure to take account of that risk endangers not only yourself but other people as well.

- You should only have the product installed by a qualified electrician.
- When drilling the fixing holes, take care to avoid drilling through wiring, cables or pipes (e.g. water or gas pipes).
- Make sure the power supply is disconnected during installation. Switch off the circuit-breaker for the circuit concerned or remove the fuse. Safeguard it against being switched on again (e.g. by displaying a warning notice).
- Observe the correct polarity when connecting the wires to the terminal strip **6**. Refer to Figure C for details of how to connect the wiring/supply cable to the terminals.

- Make sure that the mains power supply is switched off.
- The outdoor spotlight can be mounted either on a straight wall or on a corner using the wall bracket **16** (see Fig. F).

**Please note:** make sure that you mount the wall bracket the correct way round. Refer to Figure F for guidance.

- With the wall bracket **16** in its intended mounting position, mark the positions on the wall for the fixing holes using either the guide holes **18** (for mounting on building corner) or guide holes **17** (for mounting on straight wall) (see Figs. E and F).

- Drill two holes (dia. 6mm) and insert the matching wall plugs **20** (see Fig. F).
- Screw the wall bracket **16** (for straight-wall or corner mounting) in place by inserting the screws (25mm) **19** through the guide holes **17/18** and firmly tightening them. Check that the wall bracket is fixed firmly in place.
- Unscrew the gland nut **11** from the outdoor spotlight.
- Remove the screws **14** from the cover plate **12** and pull it away far enough to be able to access the terminal strip **6** attached to the cover plate.
- Feed the power supply cable first through the gland nut **11**, then through the cable grommet **15**, and finally through the cover plate **12** before starting installation.
- Connect the power supply cable to the terminal strip **6**. Make sure that the individual cable cores are correctly connected. Take care to ensure that the earth conductor **9** is made longer than the other conductors so that if the cable is torn away from the outdoor spotlight, the earth conductor comes away last. Connect the neutral conductor **10** to the terminal marked N and the live conductor **8** to the terminal marked L so as to avoid incorrect installation and consequent damage to the product or personal injury (see Fig. C).
- Secure the connecting lead (inc. outer sleeve) with the strain-relief clamp **7** (see Fig. C).
- Feed the terminal strip **6** back into the casing and screw the cover plate **12** back onto the outdoor spotlight.
- Position the cable grommet **15** between the cover plate and nut so as to obtain the best possible seal and fix it in place by hand-tightening the gland nut **11**.
- Slot the outdoor spotlight onto the wall bracket **16** from above and screw it to the bracket using the two screws (10mm) **21** (see Fig. G).

**Note:** The screw heads of the cover plate

- must be countersunk so that the outdoor spotlight can be fitted onto the wall bracket.
- Switch the circuit-breaker for the circuit back on or replace the fuse.

### Setting the beam width

- Tilt the outdoor spotlight to the desired position (see Fig. H).

### ● Operation

The outdoor spotlight is operated by means of the three control knobs on the bottom end of the light (see Fig. B).

- Set the switch **13** to position "I" to activate Always On mode. Set the switch **13** to position "O" to activate Automatic mode (motion sensor). In this mode the following settings are possible.

### Setting the detection range

- Turning the SENS control **5** clockwise increases the detection range so that the motion sensor responds to movement as far away as approx. 1.2m (see Fig. B).
- Turning the SENS control **5** anticlockwise decreases the detection range so that the motion sensor only responds to movement as close as approx. 0.5m (see Fig. B).

### Setting the burn time

- Turning the TIME control **4** clockwise increases the illumination time (max. 1 minute) (see Fig. B).
- Turning the TIME control **4** anticlockwise decreases the illumination time (min. 10 seconds) (see Fig. B).

### Setting the sensitivity of the twilight sensor

- Turning the LUX control **3** clockwise increases the sensitivity so that the motion

sensor will respond even in brighter ambient light conditions (e.g. daylight) (see Fig. B).

- Turning the LUX control  anticlockwise decreases the sensitivity so that the motion sensor will respond only in darker ambient light conditions (e.g. at night) (see Fig. B).

## ● Cleaning and storing

- **RISK OF BURNS!** The light becomes hot when switched on.
- Always allow the outdoor spotlight to completely cool down before cleaning it.
- **SHORT-CIRCUIT RISK!** Water penetrating into the casing can potentially cause a short circuit.
- Before cleaning, remove the mains fuse or switch off the circuit-breaker for the circuit to isolate the outdoor spotlight from the mains power supply. Use a voltage tester to check that the outdoor spotlight is isolated from the power supply.
- Do not immerse the outdoor spotlight in water.
- Make sure that no water gets into the casing.
- **RISK OF DAMAGE!** Cleaning the outdoor spotlight incorrectly can potentially cause damage.
- Do not use corrosive cleaning agents, brushes with metal or nylon bristles or sharp or metallic cleaning implements such as knives, hard spatulas or the like. They may damage the surfaces.
- Do not use any chemicals for cleaning.
- Switch off the circuit-breaker or remove the fuse for the circuit.
- Use a voltage tester to check that the outdoor spotlight is isolated from the power supply.
- Allow the outdoor spotlight to completely cool down.
- Wipe down the outdoor spotlight with a slightly moistened cloth. Allow all parts to dry completely.

- If storing the outdoor spotlight away, keep it in a dry place where it is safely out of the reach of children.

## ● Troubleshooting

- = Fault
- = Cause
- = Solution
  
- = The outdoor spotlight fails to function.
- = There is a fault with the power supply or cable.
- = Have it checked by a competent person.
- = The outdoor spotlight is incorrectly adjusted.
- = Use the control knobs to adjust the settings properly.
- = The wiring is incorrect.
- = Have it checked by a competent person.
- = The detection range of the motion sensor is badly adjusted.
- = Readjust the detection range of the motion sensor.
  
- = The outdoor spotlight constantly switches on and off.
- = The outdoor spotlight constantly responds to movement.
- = Check the detection zone for moving objects/animals.
- = Check the adjustment of the outdoor spotlight.
- = Readjust the detection range of the motion sensor.
- = Adjust the illumination time.
- = Adjust the sensitivity of the twilight sensor.
  
- = The outdoor spotlight gets hot.
- = That is quite normal and not a fault.
- = Make sure that the outdoor spotlight is well ventilated.

**Please note!** Any other repairs may only be carried out by a qualified electrician.

## ● Disposal



Note the labels on the packaging materials when sorting the waste; they are marked with abbreviations (a) and numbers (b) with the following meanings:

1-7: Plastics

20-22: Paper and cardboard

80-98: Composite materials



You can find out how to dispose of the used product by contacting your local district or city council.



In the interest of environmental protection, when the product has reached the end of its useful life, do not dispose of it as general household waste but have it properly recycled. For information on recycling centres and their opening times, please contact your local council.

## ● Warranty

Dear customer, This product comes with a 3-year warranty from the date of purchase. In the event that this product is faulty, you have legal rights against the seller of the product. These statutory rights are not restricted by our warranty as set out below.

### **Warranty terms**

The warranty period begins with the date of purchase. Please keep the original receipt in a safe place. It is required as proof of purchase. If a material or manufacturing defect occurs within three years of the date of purchase, we will repair or replace the product for you free of charge, or refund the purchase price, at our discretion. This warranty service is granted provided that the faulty device and the proof of purchase

(receipt) are presented within three years, along with a brief written description of the fault and of when it occurred. If the fault is covered by our warranty, we will return the fixed product or send you a new one. No new warranty period shall begin upon repair or replacement of the product.

### **Warranty period and statutory warranty claims**

The warranty period is not renewed after a warranty service has been granted. This rule shall also apply for any replaced or repaired parts. Any damage or faults that already existed when buying the product must be reported immediately upon unpacking the product. A fee is charged for any repairs that are carried out after the end of the warranty period.

### **Warranty scope**

The device was carefully manufactured according to the strictest quality guidelines and thoroughly tested before delivery. The warranty applies to material or manufacturing defects. This warranty does not apply to product parts that are subject to normal wear and tear and can therefore be regarded as wearing parts, or damage to fragile parts, such as switches, rechargeable batteries or parts that are made of glass. This warranty is void if the product has been damaged, improperly used or serviced. To ensure proper use, all instructions included in the manual must be followed carefully. All uses and actions that users are discouraged from or warned of in the manual must be avoided under all circumstances. The product is intended for private household use only, and not for commercial activities. The warranty is void, if the product is treated inappropriately, if force is applied, and in the case of any manipulation that is not carried out by our authorised service branch.

### **Warranty processing**

To ensure your request is handled swiftly, please observe the following

#### Notes:

- Please have the receipt and the article number (e.g. IAN 123456) ready as proof of purchase for all enquiries.
- Please refer to the type plate on the product, an engraving on the product, the cover of the manual (bottom left) or the sticker on the back or base of the product to find out the product number.
- In the case of any malfunctions or other defects, please call or email the service department indicated below as a first step.
- After your product has been registered as faulty, you can send it to the specified service address, free of charge. Please include the proof of purchase (receipt) and information about the defect and about when it occurred.

#### ● Service



Service Great Britain

Tel.: 00800 80040044

E-Mail: [administration@mynetsend.de](mailto:administration@mynetsend.de)

**IAN 365678\_2010**

Please have the receipt and the article number (e.g. IAN 123456) ready as proof of purchase for all enquiries.

You can find an up-to-date version of the operating instructions at: [www.citygate24.de](http://www.citygate24.de)

## LED-ulkovalaisin

### ● Johdanto



Onnittelemme sinua uuden tuotteesi ostamisesta. Olet valinnut korkealaatuisen tuotteen. Lue tämä käyttöopas kokonaan ja huolellisesti. Käyttöopas on osa tuotetta ja se sisältää tärkeitä ohjeita käyttöönottoa ja käsittelyä varten. Noudata aina kaikkia turvallisuusohjeita. Jos sinulla on kysyttävää tai olet epävarma laitteen käsittelystä, ota yhteys jälleenmyyjään tai huoltoliikkeeseen. Pidä tämä opas turvallisessa paikassa ja luovuta se tarvittaessa kolmansille osapuolille.

### ● Merkkien selitys



Lue käyttöopas!



Käyttöohjeen julkaisupäivä (kuukausi/vuosi)



Valmistuspäiväys (kuukausi/vuosi)



Vaihtojännite



Noudata varoituksia ja turvallisuusohjeita!



Lasten suojaaminen tapaturma- ja hengenvaaralta!



Hävitä pakkaus ja laite ympäristöystävällisesti!



Ei sovellu sisävalaistukseen

**IP44**



Suojattu kiinteiltä vierailta esineiltä, joiden halkaisija on  $\geq 1,0$  mm, roiskevesitiivis



Tunnistuskulma liiketunnistin



Tunnistusetäisyys liiketunnistin



Toiminta-aika



Säteen kulma

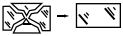

Halkeileva suojakansi on vaihdettava. Vahingon sattuessa sammuta ulkovalaisin välittömästi ja ota yhteys alla mainittuun huolto-osoitteeseen.



Suojausluokka I: Käyttäjä ja kolmannet osapuolet on suojattu sähköiskulta potentiaalintausjohdolla (PE).



CE-merkinnällä valmistaja vahvistaa, että tämä sähkölaite on sovellettavien eurooppalaisten direktiivien mukainen.



Pakkaus valmistettu FSC-sertifioidusta sekapuusta



Symboli "GS" tarkoittaa testattua turvallisuutta. Tällä symbolilla merkityt tuotteet täyttävät Saksan tuoteturvalain (ProdSG) vaatimukset.

## ● Tuotteen määräysten- mukainen käyttö

Tämä tuote on erikoistuote, koska sitä voidaan käyttää alle -21 °C:n lämpötiloissa ja se täyttää tehtävänsä. Ulkovalaisin on tarkoitettu pysyväksi asennukseksi sateelta suojatussa paikassa, ja sitä käytetään yksinomaan ulkotilan väliaikaiseen valaistukseen, esimerkiksi talokäytävien,

autotallien tai jalkakäytävien valaisemiseen ja luvattomien henkilöiden estämiseen. Ulkovalaisin on tarkoitettu yksinomaan yksityiseen käyttöön, eikä se sovellu kaupalliseen käyttöön. Käytä ulkovalaisinta vain tässä käyttöohjeessa kuvatulla tavalla. Kaikkeaa muuta käyttöä pidetään sopimattomana ja se voi johtaa omaisuusvahinkoihin tai jopa henkilövahinkoihin. Ulkovalaisin ei ole lasten lelu. Valmistaja tai jälleenmyyjä ei vastaa vahingoista, jotka ovat aiheutuneet määräystenvastaisesta tai väärästä käytöstä.

## ● Toimitussisältö

1x LED-ulkovalaisin liiketunnistimella  
1x seinäkiinnike (talon nurkkiin tai seiniin), mukaan lukien asennusmateriaali (4x tapit, 2x ruuvit (10 mm), 4x ruuvit (25 mm))  
1x käyttöpas

## ● Osien kuvaus

- 1 LED-moduuli
- 2 Liiketunnistin + hämäänturi
- 3 LUX (hämäänturin herkkyyden asetus)
- 4 TIME (valon keston asetus)
- 5 SENS (tunnistusalueen asetus)
- 6 Luster-pääte
- 7 Vedonpoisto
- 8 Ulkoinen johdin L-taloliitäntä
- 9 Suojajohdin PE-taloliitäntä (keltainen / vihreä)
- 10 Neutraalijohdin N-taloliitäntä
- 11 Lukko
- 12 Kansi
- 13 Jatkuva valo / automaattisen tilan kytkin
- 14 Ruuvi (kansii)
- 15 Kaapelin olostulo / kaapeliläpivienni
- 16 Seinäpidike

- 17 Ohjausreiät ruuvien kiinnittämiseen (talon seinät)
- 18 Ohjausreiät ruuvien kiinnittämiseen (talon nurkat)
- 19 Ruuvi (25 mm)
- 20 Tapit
- 21 Ruuvi (10 mm)

## • Tekniset tiedot

Mallin numero:	1002-W / 1002-G
Lamppu:	maks. 24 W
Virransyöttö:	220–240 V ~, 50/60 Hz
Mitat:	n. 190 x 230 x 200 mm
Paino:	n. 0,50 kg
Väriämpötila:	6 500 Kelviniä (kylmä valkoinen)
Valovirta:	1900 lm hajottimella
Säteen kulma:	100°
Suurin projektioalue:	294 cm <sup>2</sup>
Värintoistindeksi:	RA > 80
Suojausaste:	IP44
Liiketunnistin:	n. 110 ° anturi, kantama enintään 12 m
Hämäräanturi:	n. 15–1000 Lux
Materiaalikelto:	Alumiini / muovi

Mittauslämpötila: - 21°C - + 25°C

Asennuskorkeus maks. 3 m

Sopiva johtimen poikkileikkaus H05RN-F, 3x 1,0 mm<sup>2</sup> liitäntäpäätteelle:

## • Turvallisuusohjeet



### Turvallisuusohjeet



#### VAROITUS!

#### LASTEN SUOJAAMINEN TAPATURMA- JA

**HENGENVAARALTA!** Lapsia ei saa koskaan jättää pakkausmateriaalien luo ilman valvontaa. Pakkausmateriaalit voivat aiheuttaa tukehtumisvaaran. Lapset usein aliarvioivat vaarat. Lapset on aina pidettävä poissa tuotteen luota.

- Tätä tuotetta voivat käyttää vähintään 8-vuotiaat lapset sekä henkiöt, joiden fyysiset, aistitoimintoihin liittyvät tai psyykkiset kyvyt ovat heikentyneet tai joilta puuttuu asianmukainen kokemus ja tieto, mikäli heitä valvotaan tai opastetaan tuotteen turvalliseen käyttöön ja he ymmärtävät siitä aiheutuvat vaarat. Lapset eivät saa leikkiä tuotteella. Tuotteen puhdistus- ja huoltotoimenpiteitä ei saa antaa lasten tehtäväksi ilman valvontaa.
- **TUKEHTUMISVAARA!** Pidä tuote, pakkaus ja suojakalvot sekä pienet osat poissa lasten ulottuvilta. Lapset voivat niellä pieniä osia tai suojakalvoja ja tukehtua niihin.
- Tuotetta ei saa käyttää, jos siinä havaitaan vaurioita.
- Käyttöikänsä lopun saavuttanut valaisin on hävitettävä paikallisten määräysten mukaisesti.
- LEDit eivät ole vaihdettavissa.
- **SÄHKÖISKUNVAARA!** Viallinen



sähköasennus tai liian korkea verkkojännite voi johtaa sähköiskuun.

- Tämän tuotteen asentaminen edellyttää verkkojännitettä; Siksi sen saa suorittaa vain valtuutettu asiantuntija maakohtaisten asennusmääräysten ja liitännäisohjeiden mukaisesti.
- Älä koskaan käsittele tai vaihda tuotetta.
- Ota tuote välittömästi pois käytöstä, jos havaitset vian.
- Älä avaa koteloä, vaan jätä korjaus ammattilaisille. Voit tehdä tämän ottamalla yhteyttä erikoistuneeseen korjaamoon. Itsenäisesti suoritettujen korjausten, väärän liitännän tai virheellisen käytön yhteydessä vastuu ja takuuvaatimukset ovat poissuljettuja.
- Tämän tuotteen valmistaja / jakelija ei ole vastuussa vahingoista, jotka johtuvat virheellisestä asennuksesta / väärästä käytöstä.
- Älä ylitä määritettyä verkkojännitettä (katso "Tekniset tiedot").
- Älä upota tuotetta veteen tai muihin nesteisiin.
- Pidä tuote etäällä avotulesta ja kuumista pinnoista.
- Asenna tuote siten, että se on suojattu sateelta.
- Irrota sulake tai sammuta automaattisulake ennen asennuksen, puhdistus- ja huoltotoiden aloittamista tai vian ilmetessä. Tarkista jännitesterillä, onko tuotteessa jännite.
- **LOUKKAANTUMISVAARA!** Tuotteen väärä käsittely voi johtaa loukkaantumisiin.
- Halkeileva suojakansi on vaihdettava.
- Älä katso suoraan valonlähteeseen.
- Älä katso suoraan valonlähteeseen.
- **HUOMIO!** Valaisimen virheellinen käsittely voi vahingoittaa valaisinta. Tarkista ruuviliitokset säännöllisin väliajoin.

## ● **Asennus**

**Huomio:** Ota tuote pakkauksesta.

- Tarkista, että toimitus on täydellinen.
- Tarkista, onko ulkovalaisin tai yksittäiset osat vaurioituneet. Jos näin on, älä tällöin käytä ulkolämmitintä. Ota yhteyttä jälleenmyyjään käyttämällä takuukortissa ilmoitettua huolto-osoitetta.

## **Asennuspaikan haku**

- Kiinnitä ulkovalaisin vakaaseen ja värinättömään seinään 2-3 metrin korkeudella.
- Asenna ulkovalaisin vain käsialueen ulkopuolelle kosketusten välttämiseksi.
- Pidä vähintään 20 cm:n etäisyys muista esineistä hyvän ilmanvaihdon varmistamiseksi.
- Jos mahdollista, asenna ulkovalaisin liattomaan ja pölyttömään paikkaan, joka on suojattu sateelta (esim. Katon ulkoneman alle), suojattuna auringolta ja muilta sääolosuhteilta.
- Varmista, että mikään muu valonlähde ei häiritse ulkovalaisinta.
- Älä osoita liiketunnistinta  lämmittimen puhaltimiin, ilmastointijärjestelmiin, uima-altaisiin tai muihin esineisiin, joiden lämpötila vaihtelee nopeasti.
- Älä osoita liiketunnistinta puihin, pensaisiin tai paikkoihin, joissa sen voi nähdä juoksevien eläinten kanssa.
- Huomaa, että liiketunnistin reagoi ensisijaisesti sivusuunnassa eikä niinkään pitkittäisliikkeisiin.

## **Ulkovalaisimen asentaminen**

- SÄHKÖISKUNVAARA!** Viallinen sähköasennus tai liian korkea verkkojännite voi johtaa sähköiskuun. Et vaaranna vain itseäsi, vaan myös muita ihmisiä.
- Anna asennuksen suorittaa vain valtuutettu sähköasentaja.
- Kun poraat asennusreihiä, varmista, ettei putkiin (esim. vesi- tai kaasuputket) porata.
- Suorita asennus jännitteettömässä tilassa.

Kytke virrankatkaisin pois päältä tai irrota sulake. Varmista se (esim. varoitusmerkillä), ettei sitä voida käynnistää uudelleen.

- Huomioi lusterpäätteen [6] oikea napaisuus asennuksen aikana. Katso kuvasta C tietoja kaapelin / liitäntäkaapelin liittämisestä.
- Varmista, että virta on katkaistu.
- Sinulla on mahdollisuus asentaa ulkovalaisin suoralle seinälle tai kulmaan seinätelineellä [16] (katso Kuva F).

**Huomio:** Varmista, että asennat seinätelineen oikein päin. Katso Kuva F.

- Siirrä seinätelineen [16] reikien paikat ohjainreijillä [18] (asennus talon nurkkiin) tai ohjausreijillä [17] (asennus talon seinille) seinän asennuspisteessä (katso Kuvat E ja F).
- Poraa kaksi reikää (ø 6 mm) ja aseta sopivat tapit [20] (katso Kuva F).
- Kiristä seinäkiinnike [16] (seinä- tai nurkakiinnitystä varten) asettamalla ruuvit (25 mm) [19] ohjainreikien [17] / [18] läpi ja kiristämällä ne tiukasti. Tarkista, että seinäkiinnike on kunnolla paikallaan.
- Irrota ulkovalaisimen suljin [11].
- Irrota ruuvit [14] kannesta [12] ja ota ne pois, kunnes kanteen kiinnitetty lusterliitin [6] on käytettävissä.
- Vie liitäntäkaapeli lukon [11], kaapelin läpiviennin [15] ja kannen [12] läpi seuraavassa järjestyksessä ennen asennuksen aloittamista.
- Liitä liitäntäkaapeli lusterpäätteeseen [6]. Varmista, että yksittäiset johdot on kytketty oikein. Huomaa, että suojaajohtimen liitäntää [9] on käytettävä pidempään kuin muita johtimia, jotta se repäisi viimeisenä, jos ulkovalaisin repeytyy. Liitä nolajohdin [10] N:llä merkittyyn liittimeen ja ulompi johdin [8] L:llä merkittyyn liittimeen väärän asennuksen ja siten tuotteen tai henkilöiden vahingoittumisen välttämiseksi (katso Kuva C).
- Kiinnitä liitäntäkaapeli (sis. vaippa) vedonpoistimella [7] (katso kuva C).
- Ohjaa luster-päätte [6] takaisin koteloon ja

ruuvaa kansi [12] takaisin ulkolämmittimeen.

- Aseta kaapelin läpivientitiivist [15] kannen ja mutterin välille optimaalista tiivistystä varten ja kiinnitä se lukolla [11] kääntämällä se käsin.
- Aseta ulkovalaisin seinäkiinnikkeeseen [16] ylhäältä ja ruuvaa se tiukasti kiinni kahdella ruuvilla (10 mm) [21] (katso Kuva G).

**Huomio:** Kannen ruuvien päiden on oltava upotettuja, jotta ulkovalaisin voidaan kiinnittää seinäkiinnikkeeseen.

- Kytke virrankatkaisin takaisin päälle tai sulake takaisin päälle.

## Säteen kulman asettaminen

- Kallista ulkovalaisin haluttuun asentoon (katso Kuva H).

## ● Käyttö

Käytät ulkovalalaisinta käyttämällä kolmea kiertonuppia ulkovalalaisimen alaosassa (katso Kuva B).

- Kytke pysyvä valotila painamalla kytkin [13] asentoon „I”. Kytke automaattitila (liiketunnistin) painamalla kytkin [13] asentoon „O”. Seuraavat asetukset voidaan tehdä tässä tilassa.

## Tunnistusalueen asettaminen

- Jos käännät SENS-ohjainta [5] myötäpäivään, tunnistusalue kasvaa ja liiketunnistin reagoi jo noin 12 metrin etäisyydeltä (katso Kuva B).
- Jos käännät SENS-ohjainta [5] vastapäivään, tunnistusalue pienenee ja liiketunnistin reagoi vasta noin 0,5 metrin etäisyydeltä (katso Kuva B).

## Valon keston asettaminen

- Pidennä valaistusaikaa (enintään 1 minuutti) kääntämällä TIME-säädintä [4] myötäpäivään (katso Kuva B).

- Pienennä valaistusaikaa (minimi 10 sekuntia) kääntämällä TIME-säädintä  4 vastapäivään (katso Kuva B).

## Hämäräanturin herkkyyden asettaminen

- Jos käännät LUX-säädintä  3 myötöpäivään, herkkyys kasvaa ja liiketunnistin reagoi jo kirkkaassa ympäristössä (esim. päivänvalossa) (katso Kuva B).
- Jos käännät LUX-säädintä  3 vastapäivään, herkkyys pienenee liiketunnistin reagoi vasta pimeässä ympäristössä (esim. yöllä) (katso Kuva B).

## ● Puhdistus ja varastointi

- **PALOVAMMAVAARA!** Valaisin kuumenee päällekytketyssä tilassa.
- Anna ulkovalaisin jäähtyä kokonaan ennen jokaista puhdistamista.
- **OIKOSULUNVAARA!** Koteloon tunkeutunut vesi voi aiheuttaa oikosulun.
- Irrota sulake ennen puhdistamista tai katkaise virrankatkaisin ja irrota ulkovalaisin virtalähteestä. Tarkista jännitetesterillä, onko ulkovalaisimessa jännite.
- Älä upota ulkovalaisinta veteen.
- Varmista, ettei koteloon pääse vettä.
- **VAURIOITUMISEN VAARA!** Ulkovalaisimen virheellinen puhdistus voi johtaa vaurioihin.
- Älä käytä aggressiivisiä puhdistusaineita, harjoja, joissa on metalli- tai nailonharjakset, tai teräviä tai metallisia puhdistusaineita, kuten veitsiä, kovia lastoja ja vastaavia. Nämä voivat vahingoittaa pintoja.
- Älä käytä kemikaaleja puhdistukseen.
- Käännä sulake pois päältä tai kytke sulakeautomaatti pois päältä.
- Tarkista jännitetesterillä, onko ulkovalaisimessa jännite.
- Anna ulkovalaisimen täysin jäähtyä.

- Pyyhi ulkovalaisin hieman kostutetulla liinalla. Anna sitten kaikkien osien täysin kuivua.
- Säilytä ulkovalaisin kuivassa paikassa, joka on suojattu lapsilta.

## ● Vianpoisto

- = Vika
- = Syy
- = Korjaus
  
- = Ulkovalaisin ei toimi.
- = Virtalähde tai liitäntäkaapeli on viallinen.
- = Anna asiantuntijan tarkistaa tämä.
- = Ulkovalaisin on väärin asetettu.
- = Valitse oikea asetus kiertonupeilla.
  
- = Johdotus on väärä.
- = Anna asiantuntijan tarkistaa tämä.
- = Liiketunnistimen tunnistusalue on huonosti säädetty.
- = Sääda liiketunnistimen tunnistusalue uudelleen.
  
- = Ulkovalaisin kytkeytyy jatkuvasti päälle ja pois.
- = Ulkovalaisin tunnistaa jatkuvasti liikkeitä.
- = Tarkista tunnistusalue liikkumisen varalta.
- = Tarkista ulkovalaisimen asetus.
- = Sääda liiketunnistimen tunnistusalue uudelleen.
- = Sääda valon kestoa.
- = Sääda hämäräanturi herkkyyttä.
  
- = Ulkovalaisin lämpenee.
- = Tämä on täysin normaalia eikä ole vika.
- = Varmista, että ulkovalaisin tuuletetaan hyvin.

**Huomio!** Kaikki muut korjaukset saa suorittaa vain valtuutettu asiantuntija.

## • Hävittäminen



Lajittelun yhteydessä on noudatettava seuraavia lyhenteillä (a) ja numeroilla (b) varustettuja pakkausmateriaalimerkintöjä:

1–7: Muovit

20–22: Paperi ja pahvi

80 – 98: Komposiittimateriaalit



Lisätietoja hävittämisvaihtoehdoista on saatavana paikallisilta ympäristöviranomaisilta.



Tuotetta ei ympäristösyistä saa hävittää kotitalousjätteenä.

Hävittämisessä on noudatettava asianmukaisia määräyksiä. Tiedot keräyspisteistä ja niiden aukioloajoista ovat saatavissa paikallisilta ympäristöviranomaisilta.

## • Takuu

Takuuaika on 3 vuotta ostopäivästä lukien. Kuluttajalla on oikeus palauttaa viallinen/ puutteellinen tuote myyjälle. Takuu ei rajoita tätä oikeutta.

### **Takuuehdot**

Takuuaika alkaa ostopäivästä. Säilytä alkuperäinen ostokuitti huolellisesti. Kyseinen asiakirja vaaditaan todisteena ostoksesta.

Jos tuotteessa ilmenee materiaali- tai valmistusvirheitä kolmen vuoden kuluessa ostopäivästä, tuote korjataan tai korvataan ilmaiseksi harkintamme mukaan. Tämä takuupalvelu edellyttää, että viallinen laite ja ostotodistus (myyntitodistus) esitetään kolmen vuoden kuluessa ja kuvataan lyhyesti kirjallisesti mikä vika on ja milloin se ilmeni. Jos takuumme kattaa vian, saat takaisin korjatun tai uuden tuotteen. Uutta takuuaikaa ei voida alkaa, kun tuote on korjattu tai vaihdettu.

### **Takuuaika ja lailliset puutteelliset vaatimukset**

Takuu ei pidennä takuuaikaa. Tämä koskee myös vaihdettuja ja korjattuja osia. Mahdollisista vaurioista ja virheistä, joita voi olla jo oston aikana, on ilmoitettava välittömästi pakkauksesta purkamisen jälkeen. Takuuajan jälkeiset korjaukset on maksettava.

### **Takuun laajuus**

Tuote on valmistettu tiukkojen laatustandardien mukaisesti ja testattu huolellisesti ennen toimitusta. Takuu koskee materiaali- ja valmistusvirheitä. Tämä takuu ei koske tuotteen osia, jotka ovat normaalissa kulumisessa, joten niitä voidaan pitää kulutusosina tai hauraiden osien vaurioitumisena, esim. B. kytkimet, akut tai tuotteet on valmistettu lasista. Takuu raukeaa, jos tuote on vahingoittunut tai sitä on käytetty tai huollettu epäasianmukaisesti. Tuotteen oikeaa käyttöä varten kaikkia käyttöohjeissa lueteltuja ohjeita on noudatettava tarkasti. Käyttöä ja toimia, joita ei suositella tai varoiteta käyttöohjeissa, on vältettävä. Tuote on tarkoitettu vain yksityiseen käyttöön eikä kaupalliseen käyttöön. Takuu raukeaa väärinkäytöksestä, voimankäytöstä ja muista toimenpiteistä, joita valtuutettu huoltokonttorimme ei ole suorittanut.

### **Käsittely takuun yhteydessä**

Seuraa seuraavia ohjeita varmistaaksesi, että pyyntösi käsitellään nopeasti

#### **huomio:**

- Tiedustelujen yhteydessä on esitettävä ostokuitti ja ilmoitettava tuotenumero (esim. IAN 123456).
- Tuotenumero löytyy tuotteen tyyppikilvestä, tuotteen kaiveruksesta, ohjeiden otsikkosivulta (vasen alaosa) tai tarrasta tuotteen takana tai pohjassa.
- Jos toiminnallisia virheitä tai muita vikoja esiintyy, ota ensin yhteys alla olevaan huolto-osastoon puhelimitse tai sähköpostitse.

- Voit sitten lähettää vialliseksi todetun tuotteen ostotodistuksella (kuitti) ja yksityiskohdilla siitä, mikä vika on, ja milloin se ilmeni sinulle ilmaiseksi sinulle annetulle palveluosoitteelle.

## ● Huolto



Huolto Suomi  
Tel.: 00800 80040044  
E-Mail: [administration@mynetsend.de](mailto:administration@mynetsend.de)

**IAN 365678\_2010**

Tiedustelujen yhteydessä on esitettävä ostokuitti ja ilmoitettava tuotenumero (esim. IAN 123456).

Käyttöohjeen nykyisen version löydät osoitteesta [www.citygate24.de](http://www.citygate24.de)

## Utomhusreflektor med lysdioder

### ● Introduktion



Vi gratulerar dig till ditt köp av denna produkt. Du har därmed bestämt dig för en högkvalitativ produkt. Läs noggrant igenom hela bruksanvisningen. Denna anvisning hör till produkten och innehåller viktiga instruktioner för driftstart och hantering. Beakta alltid samtliga säkerhetsanvisningar. Om du har frågor eller är osäker på hur produkten ska hanteras ska du kontakta din återförsäljare eller vår serviceavdelning. Förvara denna anvisning på en säker plats och se till att den står till andra personers förfogande.

### ● Förklaring av symboler



Läs igenom bruksanvisningen!



Bruksangivningens utgivningsdatum (månad/år)



Tillverkningsdatum (månad/år)



Växelström



Läs igenom varnings- och säkerhetsanvisningarna!



Livsfara och olycksrisk för småbarn och barn!



Avfallshantera förpackningen och produkten miljövänligt!



Inte lämpad som rumsbelysning

**IP44**



Skyddad mot fasta främmande föremål med diameter  $\geq 1,0$  mm, striltät



Detektionsvinkel rörelsesensor



Detektionsavstånd rörelsesensor



Lystid



Utsändningsvinkel

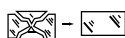

Du måste byta ut alla spruckna skyddslock. Ta utomhusreflektorn ur bruk omedelbart om den blir skadad och kontakta serviceadressen nedan.



Skyddsklass I: Användaren och andra personer är skyddade mot elchock med en potentialutjämningsledare (PE).



Med CE-märkningen bekräftar tillverkaren att den här elapparaten följer gällande europeiska direktiv.



Förpackningen av FSC-certifierat blandat trä.



Symbolen "GS" står för certifierad säkerhet. Produkter som är märkta med det här tecknet motsvarar de krav som anges i den tyska produktsäkerhetslagen (ProdSG).

## ● Avsedd användning

Denna produkt är en specialprodukt eftersom den kan användas vid temperaturer under -21°C och fortfarande uppfylla sin funktion. Utomhusreflektorn är avsedd för fast installation på en regnskyddad plats och är uteslutande till för tillfällig belysning utomhus, t.ex. belysning av huspassager, garage eller

gångvägar samt för att skrämma bort obehöriga personer. Utomhusreflektorn är bara avsett för eget bruk och inte för kommersiellt bruk. Använd bara utomhusreflektorn enligt beskrivningen i den här bruksanvisningen. All annan användning gäller som ej avsedd och kan resultera i materiella skador och även personskador. Utomhusreflektorn är ingen barnleksak. Tillverkaren eller försäljaren tar inget ansvar för skador som uppkommit av ej avsedd eller felaktig användning.

## ● Leveransomfattning

- 1× utomhusreflektor med lysdioder med rörelsesensor
- 1× väggållare (för husknutar eller husväggar) inkl. montage material (4× pluggar, 2× skruvar (10 mm), 4× skruvar (25 mm))
- 1× bruksanvisning

## ● Komponentbeskrivning

- 1 Lysdiodsmodul
- 2 Rörelsesensor + skymningssensor
- 3 LUX (inställning för skymningssensornas känslighet)
- 4 TIME (inställning för lystiden)
- 5 SENS (inställning för detektionsområdet)
- 6 Ljuskronsklämma
- 7 Dragavlastning
- 8 Utomhusledare L husanslutning
- 9 Skyddsledare PE husanslutning (gul/grön)
- 10 Neutralledare L husanslutning
- 11 Lås
- 12 Lock
- 13 Brytare för kontinuerligt ljus/ automatikläge
- 14 Skruv (lock)
- 15 Kabelöppning/kabelpip

- 16 Vägghållare
- 17 Styrhål för fästskruvar (husväggar)
- 18 Styrhål för fästskruvar (husknutar)
- 19 Skruv (25 mm)
- 20 Pluggar
- 21 Skruv (10 mm)

Dimensionerings- -21 °C till +25 °C  
temperatur:

Monteringshöjd max 3 m

Lämpligt  
ledningstvårsnitt H05RN-F, 3x 1,0 mm<sup>2</sup>  
för skarvklämma:

## ● Tekniska data

Modellnummer:	1002-W / 1002-G
Ljuskälla:	max 24 W
Strömförsörjning:	220–240 V ~, 50/60 Hz
Mått:	ca 190 × 230 × 200 mm
Vikt:	ca 0,50 kg
Färgtemperatur:	6500 Kelvin (kallvit)
Ljusström:	1900 lm med diffusor
Utsändningsvinkel:	100°
Maximal projektyta:	294 cm <sup>2</sup>
Färgåtergivningsindex:	RA > 80
Kapslingsklass:	IP44
Rörelsesensor:	ca 110° sensor, räckvidd max 12 m
Skymningssensor:	ca 15–1000 Lux
Materialhus:	Aluminium / plast

## ● Säkerhetsanvisningar



### Säkerhetsanvisningar



#### **⚠ VARNING!**

#### **LIVSFARA OCH OLYCKSRISK FÖR SMÅBARN OCH BARN!**

Lämna aldrig barn utan uppsikt med förpackningsmaterial. Det finns risk för kvävning av förpackningsmaterial. Barn underskattar ofta riskerna. Håll alltid barn på tillräckligt avstånd från produkten.

- Denna produkt kan användas av barn från 8 års ålder samt av personer med begränsade fysiska, sensoriska eller mentala förmågor eller som saknar erfarenhet och kunskap, under förutsättning att de hålls under uppsikt eller har instruerats om säker användning av produkten och förstår vilka faror som kan uppstå. Barn får inte leka med produkten. Barn får endast rengöra och underhålla produkten under uppsikt.
- **KVÄVNINGSRISK!** Håll produkten, förpacknings- och skyddsfolie och smådelar borta från barn. Barn kan kvävas då de sväljer smådelar eller skyddsfolie.
- Använd inte produkten om du har konstaterat skador.
- När lampan har uppnått sin livslängd ska den kastas enligt lokala föreskrifter för avfallshantering.
- Lysdioderna kan inte bytas ut.
- **RISK FÖR ELCHOCK!** Felaktig elinstallation eller för hög nätspänning kan

resultera i elchock.

- Då den här produkten installeras rör det sig om arbete på nätspänningen, därför måste den utföras av en elektriker enligt nationella säkerhetsföreskrifter och anslutningsförhållanden.
- Manipulera eller ändra aldrig produkten.
- När du ser en defekt ska du omedelbart ta produkten ur drift.
- Öppna inte huset, be en yrkesutbildad person att reparera det. För det ska du kontakta en specialistverkstad. Om du utför reparationer själv, ansluter på fel sätt eller använder den på fel sätt är skadestånd- och garantianspråk uteslutna.
- Tillverkaren/återförsäljaren till den här produkten tar inget ansvar för olyckor eller skador som kommer av felaktig montering/felaktig användning.
- Överskrid inte den angivna nätspänningen (se "Tekniska data").
- Dränk inte produkten i vatten eller andra vätskor.
- Håll borta produkten från öppen eld och varma ytor.
- Montera produkten så att den är skyddad från regn.
- Innan du sätter igång monterings-, rengörings- och underhållsarbete eller då ett fel uppkommer kopplar du från säkringen eller automatsäkringen. Kontrollera med en spänningsprovare att produkten är spänningslös.
- **RISK FÖR PERSONSKADOR!** Felaktig hantering av produkten kan resultera i skador.
- Byt ut alla spruckna skyddskåpor.
- Titta inte rakt in i ljuskällan.
- Rikta inte produkten mot andra personers eller djurs ögon.
- **MÄRK!** Felaktig hantering av lampan kan skada lampan. Kontrollera regelbundet skruvfästen.

## ● Montering

**Tips:** Ta produkten ur förpackningen.

- Kontrollera att leveransen är komplett.
- Kontrollera om utomhusreflektorn eller komponenter är skadade. Om så är fallet ska du inte använda utomhusreflektorn. Kontakta återförsäljaren med serviceadressen som anges på garantikortet.

### Hitta monteringsplats

- Fäst utomhusreflektorn på en stabil och vibrationsfri vägg i en höjd på 2–3 m.
- Installera bara utomhusreflektorn utom räckhåll för att undvika kontakt.
- Håll ett minsta avstånd på ca 20 cm till andra objekt för att säkerställa en god ventilation.
- Om det går monterar du utomhusreflektorn på en smuts- och dammfri plats, skyddad från regn (t.ex. ett utskjutande tak), skyddad från solen och annan väderpåverkan.
- Se till att utomhusreflektorn inte utsätts för någon annan ljuskälla.
- Rikta inte rörelsesensorn  mot värmefläktar, AC-anläggningar, pooler och andra objekt som växlar temperatur snabbt.
- Rikta inte rörelsesensorn mot träd, buskar eller platser där djur kan detekteras.
- Beakta att rörelsesensorn framför allt reagerar på rörelser i tvärriktningen, inte så mycket i längsriktningen.

### Montera utomhusreflektorn

**RISK FÖR ELCHOCK!** Felaktig elinstallation eller för hög nätspänning kan resultera i elchock. Du utsätter inte bara dig själv för fara utan även andra.

- Bara en behörig elektriker får utföra installationen.
- När du borrar hålen för att sätta på plats ser du till att du inte borrar i ledningar,



kablar eller rör (t.ex. vatten eller gasledningar).

- Utför installationen i spänningslöst tillstånd. Stäng av strömkretsens säkringsautomat eller skruva ur säkringen. Säkra den mot återtillkoppling (t.ex. med en varningsskylt).
- Vid installationen ska du beakta att polerna sitter korrekt på ljuskronsklämman [6]. I bild C ser du informationen om hur ledningen/anslutningsledningen ska klämmas fast.
- Kontrollera att elströmmen är fränkopplad.
- Du har möjligheten att montera utomhusreflektorn med vägghållare [16] på en rak vägg eller hörn (se bild F).

**Tips:** Se till att du monterar vägghållaren korrekt runt omkring. Sätt upp enligt bild F.

- Överför hålens positioner för vägghållaren [16] med styrhål [18] (montage på husknutar) eller styrhål [17] (montage på husväggar) på montageställen på väggen (se bilder E och F).
- Borra två hål (ø 6 mm) och sätt i passande pluggar [20] (se bild F).
- Skruva fast vägghållaren [16] (för vägg- eller knutmontage), genom att stoppa skruvarna (25 mm) [19] genom styrhålen [17] / [18] och drar åt dem. Kontrollera att vägghållaren sitter fast.
- Vrid av utomhusreflektorns lås [11].
- Ta bort skruvarna [14] från locket [12] och ta av det så långt tills du kommer åt ljuskronsklämman [6] som sitter fast på locket.
- Innan du påbörjar installationen för du in anslutningskabeln i den här ordningen: genom låset [11], kabelpipen [15] och locket [12].
- Anslut anslutningsledningen till ljuskronsklämman [6]. Se till att de enskilda kabelkärnorna ansluts korrekt. Se till att skyddsledaranslutningen [9] ska vara längre än de andra ledarna så att det är den som går av sist om en utomhusreflektor rivs av. Anslut neutralledaren [10] till klämman som är märkt med N och utomhusledaren [8] till klämman som är

märkt med L för att undvika en felinstallation och därmed skador på produkten eller personer (se bild C).

- Fäst anslutningskabeln (inkl. mantel) med dragavlastningen [7] (se bild C).
- För tillbaks ljuskronsklämman [6] i huset och skruva fast locket [12] igen på utomhusreflektorn.
- Positionera kabelpipen [15] mellan locket och muttern för en optimal tätning och fixera den med låset [11] genom att dra fast den för hand.
- Anslut utomhusreflektorn uppifrån på vägghållaren [16] och skruva fast den med två skruvar (10 mm) [21] (se bild G).

**Tips:** locket skruvhuvuden måste försänkas för att det ska gå att sätta utomhusreflektorn på vägghållaren.

- Koppla till strömkretsens säkringsautomat igen eller skruva i säkringen igen.

## Justering av utsändningsvinkeln

- Luta utomhusreflektorn till önskad position (se bild H).

## ● Manövrering

Du manövrerar utomhusreflektorn med de tre vridknapparna på utomhusreflektorns nedre ände (se bild B).

- Tryck brytaren [13] i position "I" för att koppla till det kontinuliga ljus-läget. Tryck brytaren [13] i position "O" för att koppla till automatikläget (rörelsesensor). I det här läget kan du utföra följande inställningar.

## Justera detektionsområdet

- När du vrider reglaget SENS [5] medurs ökar detektionsområdet och rörelsesensorn reagerar redan från och med ett avstånd på ca 12 m (se bild B).
- När du vrider reglaget SENS [5] moturs minskar detektionsområdet och rörelsesensorn reagerar förs från och med

ett avstånd på ca 0,5 m (se bild B).

## Justera lystiden

- Vrid reglaget TIME **4** medurs för att öka lystiden (max 1 minut) (se bild B).
- Vrid reglaget TIME **4** moturs för att minska lystiden (minst 10 sekunder) (se bild B).

## Justera skymningssensorns känslighet

- När du vrider reglaget LUX **3** medurs ökar känsligheten och rörelsesensorn reagerar redan i en ljus omgivning (t.ex. i dagsljus) (se bild B).
- När du vrider reglaget LUX **3** moturs minskar känsligheten och rörelsesensorn reagerar först i en mörk omgivning (t.ex. på natten) (se bild B).

## ● Rengöring och förvaring

- **BRÄNSKADERISK!** I tillkopplat tillstånd blir ljuskällan varm.
- Se till att utomhusreflektorn svalnar helt innan varje rengöring.
- **KORTSLUTNINGSRISK!** Vatten som kommit in i huset kan förorsaka kortslutning.
- Innan du sätter igång rengöringen kopplar du från säkringen eller automatsäkringen och kopplar utomhusreflektorn från elnätet. Kontrollera med en spänningsprovare att utomhusreflektorn är spänningslös.
- Dränk inte utomhusreflektorn i vatten.
- Se till att det inte kommer in något vatten i huset.
- **SKADERISK!** Felaktig rengöring av utomhusreflektorn kan resultera i skador.
- Använd inga aggressiva rengöringsmedel, borstar med metall- eller nylonborst, och inga vassa eller metalliska rengöringsverktyg som knivar, hårda spacklar eller liknande. De kan skada ytorna.
- Använd inga kemikalier vid rengöringen.
- Skruva ur säkringen eller stäng av

säkringsautomaten.

- Kontrollera med en spänningsprovare att utomhusreflektorn är spänningslös.
- Se till att utomhusreflektorn svalnar helt.
- Torka av utomhusreflektorn med en lätt fuktad trasa. Låt sen alla komponenter torka helt.
- När du ska förvara utomhusreflektorn lägger du den på en torr plats som är otillgänglig för barn.

## ● Åtgärda fel

- = Fel
- = Orsak
- = Åtgärd
  
- = Utomhusreflektorn påvisar ingen funktion.
- = Strömförsörjningen eller anslutningsledningen är defekt.
- = Låt en elektriker kontrollera det.
- = Utomhusreflektorn är felaktigt inställd.
- = Välj rätt justering med vridknapparna.
- = Kabeldragningen är fel.
- = Låt en elektriker kontrollera det.
- = Rörelsesensorns detektionsområde är feljusterat.
- = Justera rörelsesensorns detektionsområde.
  
- = Utomhusreflektorn kopplar till och från kontinuerligt.
- = Utomhusreflektorn registrerar rörelser kontinuerligt.
- = Kontrollera detektionsområdet på rörelser.
- = Kontrollera inställningen på utomhusreflektorn.
- = Justera rörelsesensorns detektionsområde.
- = Justera lystiden.
- = Justera skymningssensorns känslighet.
  
- = Utomhusreflektorn värms upp.

- ☉ = Det är helt normalt, och ingen defekt.
- = Se till att utomhusreflektorn är välventilerad.

**MÄRK!** Alla ytterligare reparationer måste utföras av en behörig elektriker.

## ● Avfallshantering



Beakta märkningen på förpackningsmaterial vid källsorteringen. Dessa är försedda med förkortningar (a) och nummer (b) med följande betydelse:

- 1–7: plaster
- 20–22: papper och kartong
- 80–98: kompositmaterial



Din kommun kan informera dig om andra möjligheter för att avfallshandla den uttjänta produkten.



Kasta inte den uttjänta produkten i hushållssoporna utan lämna in den till ett insamlingsställe i din kommun. Tänk på att skydda miljön. Din kommun kan informera dig om närmaste insamlingsställe och öppettiderna.

## ● Garanti

Bästa kund, vi ger 3 års garanti på denna produkt räknat från köpdatum. Om brister föreligger i denna produkt har du lagstadgade rättigheter gentemot försäljaren av produkten. Dessa lagstadgade rättigheter begränsas inte av vår garanti som beskrivs nedan.

### **Garantivillkor**

Garantitiden gäller från datumet när produkten köptes. Förvara originalkassakvittot på en säker plats. Detta behöver du som köpebevis. Om ett material- eller fabriktionsfel uppstår inom tre år efter köpdatum, kommer vi - efter eget omdöme - att reparera eller ersätta produkten utan

kostnad, eller att betala tillbaka köpebeloppet. Detta garantiåtagande förutsätter att den defekta produkten och köpebeviset (kassakvittot) uppvisas inom senast tre år. Bifoga en skriftlig förklaring om vilka brister som föreligger och när den uppstod. Om defekten omfattas av vår garanti kommer vi att reparera produkten eller skicka dig en ny produkt. När produkten repareras eller ersätts startar ingen ny garantitid.

### **Garantitid och lagstadgade anspråk vid brister**

Garantitiden förlängs inte när garantin tas i anspråk. Detta gäller även för ersatta och reparerade delar. Ev. skador och brister som finns redan vid köpet ska rapporteras omedelbart efter att produkten har packats upp. Reparationer som krävs efter att garantitiden har gått ut debiteras.

### **Garantiomfattning**

Produkten har tillverkats enligt stränga kvalitetsvillkor och kontrollerats noggrant före leverans. Garantin gäller för material- och fabriktionsfel. Denna garanti gäller inte för produktdelar som är utsatta för normalt slitage och därför kan betraktas som slitagedelar, inte heller för skador på bräckliga delar, t.ex. brytare, batterier eller sådana delar som är tillverkade av glas. Denna garanti förfaller om produkten skadas, inte används på avsett vis eller inte har underhållits. För en avsedd användning av produkten ska alla anvisningar som anges i bruksanvisningen beaktas noggrant. Undvik tvunget användningssyften eller handlingar som det avråds ifrån i bruksanvisningen eller som det varnas för. Produkten är endast avsedd för privat bruk och inte för kommersiell användning. Vid otillåten eller felaktig behandling, användning av våld samt vid ingrepp som inte utförs av vår auktoriserade servicetjänst upphör garantin att gälla.

## Reglering i garantifall

För en snabb hantering av ditt ärende vill vi att du beaktar följande

### Anvisningar:

- Spara alltid på kassakvittot och artikelnumret (t.ex. IAN 123456) eftersom de gäller som köpebevis vid förfrågningar.
- Artikelnumret anges på typskylten på produkten, graverat på produkten, på försättsbladet i bruksanvisningen (nedtill vänster) eller på dekalen på baksidan eller undersidan av produkten.
- Om funktionsfel eller andra brister uppstår vill vi be dig att först kontakta nedanstående serviceavdelning på telefon eller e-post.
- En produkt som har konstaterats vara defekt kan du returnera portofritt till den angivna serviceadressen. Bifoga ett köpebevis (kassakvitto) och en förklaring om bristen och när den uppstod.

## ● Service

SE

Service Sverige

Tel.: 00800 80040044

E-Mail: [administration@mynetsend.de](mailto:administration@mynetsend.de)

**IAN 365678\_2010**

Spara alltid på kassakvittot och artikelnumret (t.ex. IAN 123456) eftersom de gäller som köpebevis vid förfrågningar.

En uppdaterad version av bruksanvisningen hittar du på: [www.citygate24.de](http://www.citygate24.de)

## Zewnętrzny reflektor LED

### ● Wstęp



Gratulujemy zakupu nowego produktu. Nasz produkt jest wyrobem wysokiej jakości. Uważnie przeczytać całą niniejszą instrukcję obsługi. Stanowi ona nieodłączną część produktu i zawiera istotne informacje dotyczące uruchamiania oraz użytkowania produktu. Zawsze przestrzegać uwag dotyczących bezpieczeństwa. W razie pytań lub wątpliwości związanych z użytkowaniem urządzenia zapraszamy do kontaktu ze sprzedawcą lub placówką serwisową. Instrukcję starannie przechowywać i w razie potrzeby przekazać innym użytkownikom.

### ● Objaśnienie symboli



Przeczytać instrukcję obsługi!



Data publikacji instrukcji obsługi (miesiąc/rok)



Data produkcji (miesiąc/rok)



Napięcie przemiennie



Przestrzegać komunikatów ostrzegawczych i uwag dotyczących bezpieczeństwa! Zagrożenie życia i niebezpieczeństwo wypadku niemowląt i dzieci!



Opakowanie i urządzenie poddać ekologicznej utylizacji!



Produkt nie nadaje się do oświetlania pomieszczeń.

**IP44**



Ochrona przed obcymi ciałami stałymi o średnicy 1,0 mm i większej, ochrona przed bryzgami wody z dowolnego kierunku.



Kąt detekcji detektora ruchu



Zasięg detekcji detektora ruchu



Czas świecenia



Kąt świecenia

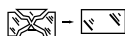

Każdą pękniętą osłonę trzeba wymienić. W razie uszkodzenia niezwłocznie wyłączyć reflektor zewnętrzny i skontaktować się z serwisem, którego adres można znaleźć poniżej.



Klasa ochronności I: przewód wyrównawczy ochronny (PE) chroni użytkownika i osoby trzecie przed porażeniem prądem elektrycznym.



Umieszczając znak CE producent deklaruje, że urządzenie elektryczne spełnia wymogi dyrektyw europejskich.



Opakowanie z drewna mieszanego z certyfikatem FSC



Symbol „GS” oznacza „Sprawdzone Bezpieczeństwo”. Produkty oznakowane tym symbolem spełniają wymogi niemieckiej ustawy o bezpieczeństwie produktów (niemiecki skrót ProdSG).

## • Użytkowanie zgodne z przeznaczeniem

Wyrób jest produktem specjalnym, który można użytkować w temperaturze poniżej -21°C bez utraty właściwości funkcjonalnych. Reflektor zewnętrzny jest przeznaczony do

montażu stacjonarnego w miejscu osłoniętym przed deszczem i służy wyłącznie do tymczasowego oświetlenia terenu zewnętrznego, na przykład do oświetlenia ganków, garaży lub alejek oraz do zapobiegania włamaniom. Reflektor zewnętrzny jest przeznaczony wyłącznie do użytku prywatnego i nie nadaje się do zastosowań komercyjnych. Reflektora zewnętrznego wolno używać wyłącznie zgodnie z opisem zamieszczonym w niniejszej instrukcji obsługi. Każde inne zastosowanie jest niezgodne z przeznaczeniem i może prowadzić do szkód materialnych, a nawet uszczerbku na zdrowiu. Reflektor zewnętrzny nie służy do zabawy. Producent i sprzedawca nie ponoszą odpowiedzialności za szkody stanowiące następstwo użycia nieprawidłowego i niezgodnego z przeznaczeniem.

## • Zakres dostawy

- 1 zewnętrzny reflektor LED z detektorem ruchu
- 1 uchwyt ścienny (do narożników i ścian), w zestawie. materiał montażowy (4 kołki rozporowe, 2 śruby (10 mm), 4 wkręty (25 mm))
- 1 instrukcja obsługi

## • Opis części

- 1 Moduł LED
- 2 Detektor ruchu + czujnik zmierzchowy
- 3 LUX (ustawianie czułości czujnika zmierzchowego)
- 4 TIME (ustawianie czasu świecenia)
- 5 SENS (ustawianie obszaru detekcji)
- 6 Kostka zaciskowa
- 7 Uchwyt kablowy odciążający
- 8 Przewód zewnętrzny L – przyłącze budynku

- 9 Przewód ochronny PE – przyłączyce budynku (żółty/zielony)
- 10 Przewód zerowy N – przyłączyce budynku
- 11 Zamknięcie
- 12 Pokrywka
- 13 Przełącznik trybu świecenia w trybie ciągłym / trybu automatycznego
- 14 Śruba (pokrywka)
- 15 Dławnica kablowa / tuleja kablowa
- 16 Uchwyt ścienny
- 17 Otwory prowadzące do wkrętów mocujących (do ścian)
- 18 Otwory prowadzące do wkrętów mocujących (do narożników)
- 19 Wkręt (25 mm)
- 20 Kołek rozporowy
- 21 Śruba (10 mm)

## ● Dane techniczne

Model:	1002-W / 1002-G
Źródło światła:	maks. 24 W
Zasilanie elektryczne:	220-240 V ~, 50/60
Wymiary:	ok. 190 x 230 x 200 mm
Ciężar:	ok. 0,5 kg
Temperatura barwowa:	6500 K (zimna biel)
Strumień świetlny:	1900 lm z dyfuzorem
Kąt świecenia:	100°
Maksymalna powierzchnia oświetlania:	294 cm <sup>2</sup>

Współczynnik oddawania barw:	Ra > 80
Stopień ochrony:	IP44
Detektor ruchu:	czujnik ok. 110°, zasięg maks. 12 m
Czujnik zmierzchowy:	ok. 15-1000 lx
Materiał obudowy:	aluminium / tworzywo sztuczne
Dopuszczalna temperatura otoczenia:	od -21°C do +25°C
Wysokość montażu:	maks. 3 m
Średnica przewodu do zacisku przyłączy nowego:	H05RN-F, 3x 1,0 mm <sup>2</sup>

## ● Uwagi dotyczące bezpieczeństwa



### Uwagi dotyczące bezpieczeństwa



### **⚠ OSTRZEŻENIE!** **ZAGROŻENIE ŻYCIA I NIEBEZPIECZEŃSTWO**

**WYPADKU NIEMOWLĄT I DZIECI!** Dzieci nie pozostawiać bez nadzoru w pobliżu opakowania. Niebezpieczeństwo uduszenia elementami opakowania. Dzieci często nie dostrzegają niebezpieczeństw. Utrzymywać dzieci z dala od produktu.

- Produktu wolno używać dzieciom od 8. roku życia i osobom o ograniczonych zdolnościach fizycznych, sensorycznych oraz umysłowych, jak również osobom niedoświadczonym i nieposiadającym odpowiedniej wiedzy, wyłączenie pod

nadzorem i po udzieleniu instrukcji na temat bezpiecznego obchodzenia się z produktem oraz pod warunkiem zrozumienia zagrożeń z tym związanych. Dzieciom nie wolno bawić się produktem. Dzieciom nie wolno bez nadzoru czyścić i konserwować produktu.

#### ■ **NIEBEZPIECZEŃSTWO ZADŁAWIENIA!**

Produkt, opakowanie foliowe, folie ochronne i drobne elementy przechowywać w miejscu niedostępnym dla dzieci. Dzieci mogą połknąć małe części lub folie ochronne, co grozi zadławieniem.

- W razie stwierdzenia jakichkolwiek uszkodzeń produktu nie wolno użytkować.
- Po zakończeniu żywotności produkt poddać utylizacji zgodnej z obowiązującymi lokalnie przepisami.
- LED nie nadają się do wymiany.

#### ■ **NIEBEZPIECZEŃSTWO PORĄŻENIA**

**PRĄDEM ELEKTRYCZNYM!** Wadliwa instalacja elektryczna oraz zbyt wysokie napięcie sieciowe mogą prowadzić do porażenia prądem elektrycznym.

- Instalacja produktu wiąże się z pracą przy elementach znajdujących się pod napięciem sieciowym, dlatego musi być przeprowadzona przez autoryzowanego specjalistę zgodnie z obowiązującymi w danym kraju przepisami instalacyjnymi i warunkami przyłączeniowymi.
- Nigdy nie manipulować przy produkcji, ani nie podejmować prób modyfikacji produktu.
- W razie stwierdzenia usterki bezzwłocznie wyłączyć produkt z użytkowania.
- Nie otwierać obudowy, naprawy zlecać specjalistom. W tym celu zwrócić się o pomoc do warsztatu specjalistycznego. Samodzielne przeprowadzenie naprawy, nieprawidłowe podłączenie i obsługa powodują wygaśnięcie roszczeń związanych z odpowiedzialnością cywilną i roszczeń gwarancyjnych.
- Producent/dystrybutor produktu nie ponosi odpowiedzialności za obrażenia lub

szkody wynikające z niewłaściwej instalacji/użytkowania.

- Nie przekraczać podanej wartości napięcia sieciowego (patrz „Dane techniczne”).
- Produkt nigdy nie zanurzać w wodzie ani innych cieczach.
- Produkt utrzymywać z dala od otwartego ognia i gorących powierzchni.
- Produkt montować w taki sposób, aby był osłonięty przed deszczem.
- Przed rozpoczęciem montażu, czyszczenia i konserwacji lub w przypadku wystąpienia usterki wykręcić bezpiecznik topikowy lub wyłączyć bezpiecznik automatyczny. Używając próbnika napięcia upewnić się, że produkt nie znajduje się pod napięciem.
- **NIEBEZPIECZEŃSTWO OBRAŻEŃ!** Nieprawidłowe użytkowanie produktu może prowadzić do obrażeń.
- Każdą pękniętą osłonę trzeba wymienić.
- Nie spoglądać bezpośrednio na źródło światła.
- Nigdy nie kierować produktu w stronę oczu ludzi i zwierząt.
- **INFORMACJA!** Nieprawidłowe obchodzenie się z lampą może spowodować uszkodzenia lampy. Regularnie sprawdzać stan połączeń skręcanych.

## ● **Montaż**

**Informacja:** Ostrożnie wyjąć produkt z opakowania.

- Sprawdzić, czy zestaw jest kompletny.
- Sprawdzić, czy reflektor zewnętrzny i poszczególne elementy nie są uszkodzone. W razie stwierdzenia uszkodzeń reflektora zewnętrznego nie wolno używać. Skontaktować się z dystrybutorem za pośrednictwem serwisu, którego adres znajduje się na karcie gwarancyjnej.

## Wybór miejsca montażu

- Reflektor zewnętrzny mocować na stabilnej i wolnej od drgań ścianie na wysokości 2-3 m.
- Reflektor zewnętrzny montować zawsze w miejscu uniemożliwiającym jego dotykanie rękoma.
- Aby zapewnić dobrą wentylację, zachować minimalną odległość około 20 cm od innych obiektów.
- W miarę możliwości reflektor zewnętrzny montować w miejscu wolnym od brudu i kurzu oraz osłoniętym przed deszczem (np. pod występem dachu), zabezpieczonym przed słońcem i wpływem innych warunków atmosferycznych.
- Zapewnić, że na działanie reflektora zewnętrznego nie będzie wpływać żadne zewnętrzne źródło światła.
- Nie kierować detektora ruchu **[2]** na termowentylatory, klimatyzatory, baseny i inne obiekty o szybko zmieniającej się temperaturze.
- Nie kierować detektora ruchu na drzewa, krzewy lub miejsca, w których mogą zostać wykryte zwierzęta.
- Uwzględnić, że detektor ruchu reaguje bardziej na ruchy poprzeczne niż na ruchy wzdłużne.

## Montaż reflektora zewnętrznego

### NIEBEZPIECZEŃSTWO PORAŻENIA PRĄDEM ELEKTRYCZNYM!

Wadliwa instalacja elektryczna oraz zbyt wysokie napięcie sieciowe mogą prowadzić do porażenia prądem elektrycznym. Stanowi to niebezpieczeństwo dla użytkownika i innych osób.

- Instalację zlecać wyłącznie autoryzowanym elektrykom.
- Podczas wiercenia otworów montażowych upewnić się, że nie zostaną uszkodzone przewody, kable lub rury (np. rury wodociągowe lub gazociągowe).

- Prace związane z instalacją przeprowadzać, gdy produkt nie znajduje się pod napięciem. W tym celu wyłączyć bezpiecznik automatyczny lub wykręcić bezpiecznik topikowy odpowiedniego obwodu elektrycznego. Zabezpieczyć instalację przed ponownym włączeniem (np. umieszczając tabliczkę ostrzegawczą).
- Podczas instalacji przestrzegać prawidłowego podłączenia biegunów w kostce zaciskowej **[6]**. Informacje o sposobie podłączenia kabla / przewodu przyłączeniowego znajdują się na rysunku C.
- Zapewnić wyłączenie dopływu prądu.
- Reflektor zewnętrzny można zamontować za pomocą uchwyty naściennego **[16]** na prostej ścianie lub na narożniku (patrz rys. F).

### Informacja:

Zapewnić, że uchwyt naścienny zostanie zamontowany prawidłowo. Prawidłowy montaż zaprezentowano na rysunku F.

- Oznaczyć położenie otworów montażowych uchwyty naściennego **[16]** na ścianie korzystając z otworów prowadzących **[18]** (montaż na narożnikach) lub otworów prowadzących **[17]** (montaż na ścianie) (patrz rys. E i F).
- Wywiercić dwa otwory ( $\varnothing 6$  mm) i umieścić w nich odpowiednie kołki rozporowe **[20]** (patrz rys. F).
- Przykręcić uchwyt naścienny **[16]** (do montażu na ścianie lub narożniku) wkładając wkręty (25 mm) **[19]** do otworów prowadzących **[17]** / **[18]** i mocno je dokręcając. Sprawdzić mocne osadzenie uchwyty naściennego.
- Odkręcić zamknięcie **[11]** reflektora zewnętrznego.
- Wykręcić śruby **[14]** z pokrywki **[12]** i odsunąć ją na tyle mocno, aby uzyskać dostęp do kostki zaciskowej **[6]**.
- Przed rozpoczęciem instalacji kolejno przeprowadzić przewód przyłączeniowy przez zamknięcie **[11]**, tuleję kablową **[15]**



i pokrywkę [12].

- Podłączyć przewód przyłączeniowy do kostki zaciskowej [6]. Zapewnić prawidłowe połączenie poszczególnych żył przewodu. Należy pamiętać, że przyłącze przewodu ochronnego [9] musi być dłuższe niż pozostałych przewodów, aby w przypadku wyrwania reflektora zewnętrznego ten przewód został wyrwany jako ostatni. Aby uniknąć nieprawidłowego montażu i uszkodzeń produktu oraz obrażeń, podłączyć przewód zerowy [10] do zacisku oznaczonego literą N, a przewód zewnętrzny [8] do zacisku oznaczonego literą L (patrz rys. C).
- Zamocować przewód przyłączeniowy (wraz z izolacją) za pomocą uchwyty kablowego odciążającego [7] (patrz rys. C).
- Ponownie umieścić kostkę zaciskową [6] w obudowie i przykręcić pokrywkę [12] do reflektora zewnętrznego.
- Aby uzyskać optymalne uszczelnienie, umieścić tuleję kablową [15] pomiędzy pokrywką a nakrętką i zamocować ją mocno dokręcając dłońmi zamknięcie [11].
- Nałożyć reflektor zewnętrzny od góry na uchwyt ścienny [16] i mocno przykręcić go dwiema śrubami (10 mm) [21] (patrz rys. G).

**Informacja:** łby śrub muszą być wpuszczone w pokrywkę, aby reflektor zewnętrzny można było zamocować na uchwycie ściennym.

- Ponownie włączyć bezpiecznik automatyczny obwodu elektrycznego lub wykręcić bezpiecznik topikowy.

### Ustawianie kąta świecenia

- Przechylić reflektor zewnętrzny do żądanego położenia (patrz rys. H).

## ● Obsługa

Reflektor zewnętrzny obsługuje się trzema pokrętkami w dolnej części reflektora zewnętrznego (patrz rys. B).

- Aby włączyć tryb świecenia w trybie ciągłym, ustawić włącznik/wyłącznik [13] w położeniu „I”. Aby włączyć tryb automatyczny (detektor ruchu), ustawić włącznik/wyłącznik [13] w położeniu „0”. W tym trybie można podejmować następujące ustawienia.

### Ustawianie obszaru detekcji

- Po obróceniu pokrętki SENS [5] w prawo obszar detekcji powiększa się, a detektor ruchu reaguje już w odległości ok. 12 m (patrz rys. B).
- Po obróceniu pokrętki SENS [5] w lewo obszar detekcji zmniejsza się, a detektor ruchu reaguje dopiero w odległości ok. 0,5 m (patrz rys. B).

### Ustawianie czasu świecenia

- Obracanie pokrętki TIME [4] w prawo powoduje wydłużenie czasu świecenia (maks. 1 min) (patrz rys. B).
- Obracanie pokrętki TIME [4] w lewo powoduje skrócenie czasu świecenia (min. 10 s) (patrz rys. B).

### Ustawianie czułości czujnika zmierzchowego

- Obracanie pokrętki LUX [3] w prawo powoduje zwiększenie czułości i reakcję detektora ruchu już w jasnym otoczeniu (np. przy świetle dziennym) (patrz rys. B).
- Obracanie pokrętki LUX [3] w lewo powoduje zmniejszenie czułości i reakcję detektora ruchu dopiero w ciemnym otoczeniu (np. w porze nocnej) (patrz rys. B).

## ● Czyszczenie i przechowywanie

- **NIEBEZPIECZEŃSTWO OPARZEŃ!** Po włączeniu źródła światła lampy staje się gorąca.
- Przed rozpoczęciem czyszczenia zawsze odczekać do całkowitego ostygnięcia reflektora zewnętrznego.
- **NIEBEZPIECZEŃSTWO ZWARCIA!** Woda, która przedostanie się do obudowy, może spowodować zwarcie elektryczne.
- Przed rozpoczęciem czyszczenia wykręcić bezpiecznik topikowy lub wyłączyć bezpiecznik automatyczny oraz odłączyć reflektor zewnętrzny od zasilania elektrycznego. Używając próbnika napięcia upewnić się, że reflektor zewnętrzny nie znajduje się pod napięciem.
- Reflektora zewnętrznego nie zanurzać w wodzie.
- Zapewnić, że do wnętrza obudowy nie przedostanie się woda.
- **NIEBEZPIECZEŃSTWO USZKODZEŃ!** Nieprawidłowe czyszczenie reflektora zewnętrznego może prowadzić do uszkodzeń.
- Nie stosować agresywnych środków czyszczących, szcetek z włosiem metalowym ani nylonowym, a także ostrych ani metalowych przedmiotów, takich jak noże, twarde szpatułki itp. Mogą one uszkodzić powierzchnię produktu.
- Do czyszczenia nigdy nie używać środków chemicznych.
- Wykręcić bezpiecznik topikowy lub wyłączyć bezpiecznik automatyczny.
- Używając próbnika napięcia upewnić się, że reflektor zewnętrzny nie znajduje się pod napięciem.
- Odczekać do całkowitego ostygnięcia reflektora zewnętrznego.
- Reflektor zewnętrzny wycierać lekko wilgotną szmatką. Odczekać, aż wszystkie elementy całkowicie wyschną.

- Reflektor zewnętrzny przechowywać w suchym miejscu niedostępnym dla dzieci.

## ● Usuwanie usterek

- = Usterka
- = Przyczyna
- = Rozwiązanie
  
- = Reflektor zewnętrzny nie działa.
- = Uszkodzone zasilanie elektryczne lub przewód przyłączeniowy.
- = Zlecić kontrolę specjalistnie.
- = Reflektor zewnętrzny jest nieprawidłowo ustawiony.
- = Za pomocą pokręteł wybrać odpowiednie ustawienie.
- = Okablowanie jest nieprawidłowe.
- = Zlecić kontrolę specjalistnie.
- = Obszar detekcji detektora ruchu jest źle ustawiony.
- = Wyregulować obszar detekcji detektora ruchu.
  
- = Reflektor zewnętrzny stale się włącza i wyłącza.
- = Reflektor zewnętrzny stale wykrywa ruch.
- = Sprawdzić obszar detekcji pod kątem występowania ruchu.
- = Sprawdzić ustawienie reflektora zewnętrznego.
- = Wyregulować obszar detekcji detektora ruchu.
- = Ustawić czas świecenia.
- = Ustawić czułość czujnika zmierzchowego.
  
- = Reflektor zewnętrzny nagrzewa się.
- = To zjawisko normalne i nie stanowi wady.
- = Zapewnić dobrą wentylację reflektora zewnętrznego.

**Informacja!** Wszelkie inne naprawy muszą przeprowadzać autoryzowani specjaliści.

## ● Utylizacja



Segregując odpady zwracać uwagę na oznakowanie materiałów opakowaniowych. Użyte skróty (a) oraz liczby (b) mają następujące znaczenie:

1-7: tworzywa sztuczne

20-22: papier i tektura

80-98: materiały kompozytowe



Informacji dotyczących możliwości utylizacji zużytego produktu udzielają organy administracji gminnej lub komunalnej.



Ze względu na ochronę środowiska zużytego produktu nie wolno wyrzucać razem z odpadami komunalnymi. Trzeba go przekazać do utylizacji zgodnej z obowiązującymi przepisami. Informacji dotyczących punktów odbioru zużytego sprzętu oraz ich godzin otwarcia udzielają odpowiednie organy administracji publicznej.

## ● Gwarancja

Drodzy Klienci, począwszy od daty zakupu urządzenie jest objęte 3-letnią gwarancją. W przypadku stwierdzenia wad produktu konsumentowi przysługują ustawowe prawa, których można dochodzić od sprzedawcy. Przedstawiona poniżej gwarancja w żaden sposób nie narusza praw wynikających z obowiązujących przepisów.

### **Warunki gwarancji**

Okres gwarancyjny zaczyna bieg w dniu zakupu. Proszę zachować paragon. Jest on wymagany jako potwierdzenie dokonania zakupu. W razie wystąpienia – w ciągu trzech lat od daty zakupu – wady materiałowej lub produkcyjnej urządzenia nasza firma podejmie decyzję, czy dokonać bezpłatnej naprawy wadliwego produktu,

jego wymiany lub zwrotu kosztów zakupu. Świadczenie gwarancyjne wymaga dla swej skuteczności przedłożenia w ciągu trzech lat od daty zakupu wadliwego urządzenia oraz dowodu sprzedaży (paragonu) i krótkiego pisemnego opisu, na czym polega wada i kiedy wystąpiła. Jeśli wada jest objęta naszą gwarancją, wyślemy do Państwa naprawiony lub nowy produkt. Przeprowadzenie naprawy lub wymiana urządzenia na nowe nie rozpoczynają biegu nowego okresu gwarancyjnego.

### **Okres gwarancji i prawne roszczenia z tytułu wad**

Okres gwarancji nie jest przedłużany przez rękojmię. Dotyczy to również części wymienianych i naprawianych. Wszelkie uszkodzenia lub wady stwierdzone już przy zakupie trzeba zgłaszać natychmiast po rozpakowaniu produktu. Po upływie okresu gwarancyjnego naprawy wykonuje się odpłatnie.

### **Zakres gwarancji**

Urządzenie zostało wyprodukowane z zachowaniem należytej staranności, zgodnie z surowymi wytycznymi jakościowymi oraz dokładnie sprawdzone przed dostawą. Usługa gwarancyjna obejmuje usunięcie wad materiałowych lub produkcyjnych. Niniejsza gwarancja nie obejmuje części produktu, które podlegają normalnemu zużyciu i które należy postrzegać jako materiały eksploatacyjne, oraz uszkodzeń elementów łatwo ulegających uszkodzeniom mechanicznym, np. przełączniki, akumulatory lub elementy szklane. Roszczenia gwarancyjne wygasają, jeżeli produkt jest zniszczony, był używany nieprawidłowo lub poddawany nieodpowiedniej konserwacji. Aby prawidłowo użytkować produkt, trzeba dokładnie przestrzegać wszystkich wskazówek zawartych w instrukcji obsługi. Za wszelką cenę należy unikać zastosowań

i działań, które są odradzane lub przed którymi nie przestrzega się w instrukcji obsługi. Produkt jest przeznaczony wyłącznie do użytku prywatnego i nie wolno go używać do celów komercyjnych. Gwarancja traci ważność w przypadku niewłaściwego użytkowania i nieprawidłowej obsługi, użycia siły i manipulacji, które nie zostały przeprowadzone autoryzowaną placówką serwisową.

### **Realizacja roszczeń gwarancyjnych**

Aby zapewnić szybkie rozpatrzenie wniosku, prosimy o przestrzeganie następujących

#### **zasad:**

- Przed zgłoszeniem zapytania przygotować paragon kasowy stanowiący potwierdzenie zakupu oraz odpowiedni nr artykułu (np. IAN 123456).
- Numer artykułu można znaleźć na tabliczce znamionowej produktu, na grawerunku na produkcie, na stronie tytułowej instrukcji obsługi (na dole po lewej stronie) lub na naklejce z tyłu lub na spodzie produktu.
- W przypadku wystąpienia usterek działania lub innych usterek, najpierw skontaktować się telefonicznie lub mailowo, z serwisem, którego adres znajduje się poniżej.
- Następnie produkt uznany za wadliwy można nieodpłatnie wysłać na podany adres serwisu. Do przesyłki trzeba załączyć dowód zakupu (paragon) i krótki opis wady oraz czasu jej wystąpienia.

Zgodnie z Kodeksem Cywilnym art. 581 §1 wraz z wymianą urządzenia lub ważnej części czas gwarancji rozpoczyna się na nowo.

## ● **Serwis**



Serwis Polska  
Tel.: 00800 80040044  
E-Mail: [administration@mynetsend.de](mailto:administration@mynetsend.de)

**IAN 365678\_2010**

Przed zgłoszeniem zapytania przygotować paragon kasowy stanowiący potwierdzenie zakupu oraz odpowiedni nr artykułu (np. IAN 123456).









Aktualną wersję instrukcji obsługi można znaleźć pod adresem: [www.citygate24.de](http://www.citygate24.de)

## Šviesos diodų lauko šviestuvai

### Įžanga

 Sveikiname įsigijus naują gaminį. Jūs pasirinkote kokybišką gaminį. Atidžiai perskaitykite visą šią naudojimo instrukciją. Ši naudojimo instrukcija yra gaminio dalis, joje pateikta svarbių gaminio pradėjimo naudoti ir naudojimo nurodymų. Visada laikykitės visų saugos nurodymų. Jei turite klausimų ar nesate tikri dėl prietaiso naudojimo, susisiekitė su savo prekybininku arba klientų aptarnavimo tarnyba. Būtinai išsaugokite šią instrukciją ir, jei reikia, perduokite ją kitiems asmenims.

### Ženklių paaiškinimas

-  Perskaitykite naudojimo instrukciją!
-  Naudojimo instrukcijos išleidimo data (mėnuo / metai)
-  Pagaminimo data (mėnuo / metai)
-  Kintamosios srovės įtampa
-  Atkreipkite dėmesį į įspėjamuosius ir saugos nurodymus!
-  Mažiems vaikams ir vaikams gresia nelaimingų atsitikimų ir mirtinas pavojus!
-  Pakuotę ir prietaisą išmeskite saugodami aplinką!
-  Netinka vidaus patalpoms apšviesti

### IP44



Apsaugotas nuo kietų svetimkūnių, kurių skersmuo  $\geq 1,0$  mm, atsparus aplaistymui



Judėsio jutiklio aprėpties kampas



Judėsio jutiklio aprėpties atstumas



Švietimo trukmė



Šviesos pluošto kampas

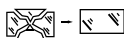

Kiekvieną suskilusį apsauginį dangtį reikia pakeisti. Pastebėję pažeidimų nedelsdami nutraukite lauko šviestuvo naudojimą ir kreipkitės žemiau nurodytu klientų aptarnavimo tarnybos adresu.



I apsaugos klasė: naudotojas ir trečiosios šalys nuo elektros smūgio yra apsaugos ekvipotencialiųjų sujungimų varža (PE).



CE ženklu gamintojas patvirtina, kad šis elektros prietaisas atitinka Europoje galiojančias direktyvas.



Pakuotė pagaminta iš FSC sertifikatą turinčio medienos mišinio



Simbolis „GS“ nurodo, kad sauga buvo patikrinta. Šiuo ženklu pažymėti gaminiai atitinka Vokietijos produktų saugos įstatymo (ProdSG) reikalavimus.

## ● Naudojimas pagal paskirtį

Šis prietaisas yra specialus gaminys, nes prietaisu ir jo funkcijomis galima naudotis esant žemesnei nei - 21 °C temperatūrai. Lauko šviestuvus yra skirtas tvirtai pritaisyti nuo lietaus apsaugotoje vietoje ir naudoti tik laikinam išorės apšvietimui, pavyzdžiui, apšviesti namo koridoriams, garažams arba takams bei atgrasyti pašalinius asmenis. Lauko šviestuvus skirtas tik privačiam naudojimui ir netinka komerciniams tikslams. Lauko šviestuvą naudokite tik kaip aprašyta šioje naudojimo instrukcijoje. Bet koks kitoks naudojimas yra laikomas naudojimu ne pagal paskirtį ir taip naudojant gali būti padaryta materialinės žalos ar net žalos asmenims. Lauko šviestuvus nėra žaislas vaikams. Gamintojas ar pardavėjas neprisiima atsakomybės už žalą, padaromą naudojant ne pagal paskirtį ar netinkamai.

## ● Tiekiamas rinkinys

Šviesos diodų lauko šviestuvus su judesio jutikliu, 1 vnt.  
Sieninis laikiklis (namo kampams ar sienoms), 1 vnt., įsk. montavimo medžiagas (kaiščiai, 4 vnt., varžtai, 2 vnt., (10 mm), varžtai, 4 vnt., (25 mm))  
Naudojimo instrukcija, 1 vnt.

## ● Dalių aprašas

- 1 Šviesos diodų modulis
- 2 Judesio jutiklis + prietemos jutiklis
- 3 LUX (prietemos jutiklio jautrumo nustatymas)
- 4 TIME (švietimo trukmės nustatymas)
- 5 SENS (siekties srities nustatymas)
- 6 Sietyno sąvarža
- 7 Įtempimą mažinantis įtaisas
- 8 Išorinis laidininkas L prijungimui prie namo

- 9 Apsauginis laidininkas PE prijungimui prie namo (geltonas / žalias)
- 10 Nulinis laidas N prijungimui prie namo
- 11 Tarpiklis
- 12 Dangtelis
- 13 Nuolatinio švietimo / automatinio režimo jungiklis
- 14 Varžtas (dangtelio)
- 15 Kabelių pralaida / kabelių ritė
- 16 Sieninis laikiklis
- 17 Kreipiamosios skylės tvirtinimo varžtas (namo sienoms)
- 18 Kreipiamosios skylės tvirtinimo varžtas (namo kampams)
- 19 Varžtas (25 mm)
- 20 Kaiščiai
- 21 Varžtas (10 mm)

## ● Techniniai duomenys

Modelio numeris: 1002-W / 1002-G

Lempa: maks. 24 W

Maitinimas: 220–240 V ~, 50/60 Hz

Matmenys: apie 190 x 230 x 200 mm

Svoris: apie 0,50 kg

Spalvos temperatūra: 6.500 kelvinų (šaltai balta spalva)

Šviesos srautas: 1.900 lm su difuzoriumi

Šviesos pluošto kampas: 100 °

Maksimalus projekcijos plotas: 294 cm<sup>2</sup>

Spalvų perteikimo RA > 80 indeksas:

Apsaugos laipsnis: IP44

Judesio jutiklis: apie 110° jutiklis, siekis maks. 12 m

Priememos jutiklis: apie 15–1000 Lux

Medžiagos korpusas: Aluminis / plastikas

Projektinė temperatūra: nuo - 21°C iki + 25°C

Montavimo aukštis: maks. 3 m

Tinkamas laidininko skersmuo prijungimo sąvaržai: H05RN-F, 3x 1,0 mm<sup>2</sup>

## ● Saugos nurodymai



### Saugos nurodymai



#### ⚠️ ĮSPĖJIMAS!

#### MAŽIEMS VAIKAMS IR VAIKAMS GRESIA

#### NELAIMINGŲ ATSTITIKIMŲ IR MIRTINAS PAVOJUS!

Niekada nepalikite neprižiūrimų vaikų su pakuotės medžiagomis. Pakuotės medžiagos kelia pavojų uždusti. Vaikai dažnai neįvertina pavojų. Vaikai visada turi būti atokiai nuo gaminio.

■ Šį gaminį gali naudoti 8 metų amžiaus ir vyresni vaikai, taip pat silpnėsių fizinių, jausinių ar protinių gebėjimų asmenys arba mažai patirties ir žinių turintys asmenys, jei

jie yra prižiūrimi arba išmokyti saugiai naudoti gaminį ir supranta, kokių gali kilti pavojų. Vaikams su gaminiu žaisti draudžiama. Valymo ir naudotojo atliekamų techninės priežiūros darbų neleidžiama atlikti neprižiūrimiems vaikams.

- **PAVOJUS UŽDUSTI!** Laikykite gaminį, pakavimo ir apsauginę plėvelę bei mažas dalis atokiau nuo vaikų. Vaikai gali praryti mažas dalis arba apsauginę plėvelę ir dėl to uždusti.
- Nenaudokite gaminio, jei aptikote kokių nors pažeidimų.
- Pasibaigus šviestuvo eksploatavimo trukmei, lempą reikia išmesti vadovaujantis vietinėmis šalinimo taisyklėmis.
- Šviesos diodai yra nekeičiami.
- **ELEKTROS SMŪGIO PAVOJUS!** Netinkama elektros instaliacija arba per didelė tinklo įtampa gali sukelti elektros smūgį.
- Šio gaminio instaliacijos darbai – tai darbai su tinklo įtampa; dėl to juos turi atlikti įgaliotas specialistas pagal konkrečios šalies instaliacijos reikalavimus ir prijungimo sąlygas.
- Niekada netvarkykite ir nekeiskite gaminio.
- Jei pastebėjote gaminio gedimą, nedelsiant liaukitės jį naudoti.
- Neatidarykite korpuso, paveskite atlikti remonto darbus specialistams. Kreipkitės į specializuotas dirbtuves. Savarankiškai atlikus remontą, netinkamai prijungus arba netinkamai naudojant atsakomybės ir garantiniai reikalavimai netaikomi.
- Šio gaminio gamintojas / pardavėjas neatsako sužalojimų ar žalos atvejais, jei tai įvyksta dėl netinkamo montavimo / naudojimo.
- Neviršykite nurodytos tinklo įtampos (žr. „Techniniai duomenys“).
- Nemerkite gaminio į vandenį arba kitus skysčius.
- Laikykite gaminį atokiau nuo atviros ugnies ir karštų paviršių.

- Sumontuokite gaminį taip, kad jis būtų apsaugotas nuo lietaus.
- Prieš pradėdami montavimo, valymo ir techninės priežiūros darbus arba gedimo atveju išsukite saugiklius, arba išjunkite automatinį išjungiklį. Įtampos tikrinimo įtaisą patikrinkite, ar gaminys be įtampos.
- **PAVOJUS SUSIŽEISTI!** Netinkamai tvarkant gaminį galimi sužeidimai.
- Įtrūkusių apsauginę dangą reikia pakeisti.
- Nežiūrėkite tiesiai į šviesos šaltinį.
- Nenukreipkite gaminio į kitų žmonių ar gyvūnų akis.
- **NUORODA!** Netinkamai elgiantis su šviestuvu jį galima sugadinti. Reguliariai tikrinkite varžtines jungtis.

## ● Surinkimas

**Nuoroda:** išimkite gaminį iš pakuotės.

- Patikrinkite, ar pristatytoje gaminio komplektacijoje nieko netrūksta.
- Patikrinkite, ar lauko šviestuvą ar atskiros dalys nepažeistos. Jei būtent taip ir yra, lauko šviestuvo nenaudokite. Kreipkitės į gaminio tiekėją rinkai garantinėje kortelėje nurodytu aptarnavimo adresu.

## **Montavimo vietos suradimas**

- Pritvirtinkite lauko šviestuvą 2–3 m. aukštyje ant stabilios sienos be vibracijų.
- Sumontuokite lauko šviestuvą tik vietoje, kuri nepasiekama rankomis – taip išvengsite palietimo rankomis.
- Kad užtikrintumėte gerą vėdinimą, laikykitės maždaug 20 cm atstumo nuo kitų objektų.
- Jei įmanoma, sumontuokite lauko šviestuvą nuo lietaus (pvz., po stogo briauna), saulės ir kitų oro sąlygų poveikio apsaugotoje vietoje, kurioje nėra purvo ir dulkių.
- Užtikrinkite, kad lauko šviestuvo neapšviestų kitas šviesos šaltinis.
- Neįrenkite judesio jutiklio [2] ant šildytuvo ventiliatoriaus, kondicionierių, plaukimo

baseinų ir kitų objektų su greitai besikeičiančia temperatūra.

- Nenukreipkite judesio jutiklio į medžius, krūmus ar kitas vietas, kuriose gali būti užfiksuoti bėgantys gyvūnai.
- Užtikrinkite, kad judesio jutiklis visų pirma reaguotų į skersinius, o į išilginius – ne per daug.

## **Lauko šviestuvo montavimas**

### **ELEKTROS SMŪGIO PAVOJUS!**

Neįmanoma elektros instaliacija arba per didelė tinklo įtampa gali sukelti elektros smūgį. Sukeliate pavojų ne tik sau, bet ir kitiems asmenims.

- Paveskite atlikti instaliaciją tik įgaliotiems specialistams.
- Gręždami tvirtinimo skyles užtikrinkite, kad nebūtų pragręžti laidai, kabeliai ar vamzdžiai (pvz., vandens ir dujų linijos).
- Instaliaciją atlikite išjungę įtampą. Išjunkite grandinės automatinį išjungiklį arba išsukite saugiklius. Prieš jį vėl įjungdami apsaugokite (pvz., su įspėjamoju ženklu).
- Instaliacijos metu užtikrinkite tinkamą šviestuvo sąvaržų [6] polingumą. Informaciją apie tai, kaip laidai / atšakiniai laidai turi būti prijungti, rasite C paveiksle.
- Užtikrinkite, kad srovė būtų išjungta.
- Naudodami sieninį laikiklį [16] lauko šviestuvą galite sumontuoti ant tiesios sienos arba kampe (žr. F pav.).
- Nuoroda:** užtikrinkite, kad sieninis laikiklis būtų tinkamai sumontuotas. Atsižvelkite į F paveikslą.
- Sieninio laikiklio [16] gręžimo skylių padėtis perkeltite naudodami kreipiamąsias skyles [18] (montuojant namo kampuose) arba kreipiamąsias skyles [17] (montuojant ant namo sienų) ant montavimo vietos sienoje (žr. E ir F pav.).
- Išgręžkite dvi skyles (6 mm skersmens) ir įstatykite tinkamus kaiščius [20] (žr. F pav.).
- Pritvirtinkite sieninį laikiklį [16] (montuojant



ant sienos ir kampe) įkišdami varžtus (25 mm) [19] per kreipiamąsias skylės [17] / [18] ir juos priveržkite. Patikrinkite, ar sieninis laikiklis tvirtai laikosi.

- Nusukite lauko šviestuvo tarpiklį [11].
- Išimkite varžtus [14] iš dangčio [12] ir pakelkite jį, kol galima bus pasiekti sietyno sąvaržą [6].
- Prieš pradėdami instaliacijos darbus, tokia tvarka praveskite prijungimo laidą per tarpiklį [11], kabelių ritę [15] ir dangtį [12].
- Prie sietyno sąvaržos [6] prijunkite atšakinčius laidus. Užtikrinkite, kad būtų tinkamai prijungtos atskiros gyslos. Užtikrinkite, kad apsauginių laidų sujungiklių [9] ilgis turi būti didesnis nei kitų laidininkų, kad lauko šviestuvui nulūžus, jie būtų nutraukti paskutiniai. Prijunkite nulinį laidą [10] prie N raide pažymėtos sąvaržos, o išorinį laidą [8] prie L raide pažymėtos sąvaržos – taip išvengsite nefunkcijos instaliacijos, o kartu ir gaminio sugadinimo ar asmenų sužalojimo (žr. C pav.).
- Pritvirtinkite prijungimo laidą (įsk. apvalkalą) naudodami įtempimą mažinantį įtaisą [7] (žr. C pav.).
- Šviestuvo sąvaržą [6] įkiškite atgal į korpusą ir vėl priveržkite dangtį [12] prie lauko šviestuvo.
- Optimalų sandarumą užtikrinsite pridėdami kabelių ritę [15] tarp dangčio ir veržlės, kurią pritvirtinkite tvirtai priverždami tarpikliu [11].
- Lauko šviestuvą iš viršaus įkiškite į sieninį laikiklį [16] ir priveržkite jį dviem varžtais (10 mm) [21] (žr. G pav.).

**Nuoroda:** Dangčio varžtų galvutės turi būti įleistos, kad lauko šviestuvą būtų galima užkišti ant sieninio laikiklio.

- Vėl įjunkite grandinės automatinį išjungiklį arba įjunkite saugiklius.

### Šviesos pluošto kampo nustatymas

- Palenkite lauko šviestuvą į norimą padėtį (žr. H pav.).

## ● Valdymas

Lauko šviestuvą galite valdyti trimis rankenėlėmis, esančiais apatiniame šviestuvo gale (žr. B pav.).

- Norėdami įjungti nuolatinio švietimo režimą, paspauskite jungiklį [13] į padėtį „I“. Norėdami įjungti automatinį režimą (judesio jutiklį), paspauskite jungiklį [13] į padėtį „O“. Šiame režime galima padaryti tokius nustatymus.

### Siekio srities nustatymas

- Pasukite reguliatorių SENS [5] pagal laikrodžio rodyklę – taip padidinsite siekio sritį, o judesio jutiklis pradės veikti jau nuo maždaug 12 m. atstumo (žr. B pav.).
- Pasukite reguliatorių SENS [5] prieš laikrodžio rodyklę – taip sumažinsite siekio sritį, o judesio jutiklis pradės veikti tik nuo maždaug 0,5 m. atstumo (žr. B pav.).

### Švietimo trukmės nustatymas

- Pasukite reguliatorių TIME [4] pagal laikrodžio rodyklę – taip pailginsite švietimo trukmę (maks. 1 minutė) (žr. B pav.).
- Pasukite reguliatorių TIME [4] prieš laikrodžio rodyklę – taip sutrumpinsite švietimo trukmę (min. 10 sekundžių) (žr. B pav.).

### Priememos jutiklio jautrumo nustatymas

- Pasukite reguliatorių LUX [3] pagal laikrodžio rodyklę – taip padidinsite jautrumą, o judesio jutiklis pradės veikti jau šviesioje aplinkoje (pvz., dienos šviesoje) (žr. B pav.).
- Pasukite reguliatorių LUX [3] prieš laikrodžio rodyklę – taip sumažinsite jautrumą, o judesio jutiklis pradės veikti tik tamsesnėje aplinkoje (pvz., naktį) (žr. B pav.).

## ● Valymas ir laikymas nenaudojant

- **NUDEGIMO PAVOJUS!** Įjungta lempa įkaista.
- Prieš kiekvieną valymą lauko šviestuvą turi visiškai atvėsti.
- **TRUMPO SUJUNGIMO PAVOJUS!** Į korpusą patekęs vanduo gali sukelti trumpą jungimą.
- Išsukite saugiklius arba išjunkite automatinį išjungiklį ir atjunkite lauko šviestuvą nuo elektros tinklo. Įtampos tikrinimo įtaisų patikrinkite, ar lauko šviestuvą be įtampos.
- Neįmerkite lauko šviestuvo į vandenį.
- Užtikrinkite, kad vanduo nepatektų į korpusą.
- **PAŽEIDIMŲ PAVOJUS!** Netinkamai valant lauko šviestuvą jį galima pažeisti.
- Nenaudokite jokių agresyvių valymo priemonių, šepetčių metaliniais arba nailoniniais šeriais bei jokių aštrių ar metalinių valymui skirtų daiktų, pvz., peilių, kietų mentelių ir pan. Jie gali pažeisti paviršius.
- Valydami nenaudokite jokių cheminių medžiagų.
- Išsukite saugiklius arba išjunkite automatinį išjungiklį.
- Įtampos tikrinimo įtaisų patikrinkite, ar lauko šviestuvą be įtampos.
- Lauko šviestuvą turi visiškai atvėsti.
- Valykite lauko šviestuvą šiek tiek sudrėkinta šluoste. Po to palikite dalis nudžiūti.
- Lauko šviestuvą laikykite sausoje, nuo vaikų apsaugotoje vietoje.

## ● Trikčių šalinimas

- = Klaida
- = Priežastis
- = Sprendimas
  
- = Lauko šviestuvą neveikia.
- = Maitinimas arba atšakiniai laidai yra sugadinti.

- = Paveskite jį patikrinti specialistui.
- = Lauko šviestuvą netinkamai sureguliuotas.
- = Pasirinkite tinkamus nustatymus per rankenėles.
- = Netinkamai sujungti laidai.
- = Paveskite tai patikrinti specialistui.
- = Judesio jutiklio siekio sritis netinkamai sureguliuota.
- = Pakoreguokite judesio jutiklio siekio sritį.
  
- = Lauko šviestuvą nuolat pats įsijungia ir išsijungia.
- = Lauko šviestuvą nuolat registruoja judesius.
- = Patikrinkite judesius siekio srityje.
- = Patikrinkite lauko šviestuvo nustatymus.
- = Pakoreguokite judesio jutiklio siekio sritį.
- = Sureguliuokite švietimo trukmę.
- = Sureguliuokite prietemos jutiklio jautrumą.
  
- = Lauko šviestuvą įkaista.
- = Tai normalu ir nėra gedimas.
- = Užtikrinkite, kad lauko šviestuvą būtų gerai vėdinamas.

**Nuoroda!** Visus kitus remonto darbus turi atlikti įgalioti specialistai.

## ● Šalinimas



Rūšiuodami atliekas atsižvelkite į pakuotės medžiagų ženklinius; jos ženklinamos šiais trumpiniais (a) ir skaičiais (b):

1–7: plastikai  
20–22: popierius ir kartonas  
80–98: kompozitai



Kaip išmesti nebenaudojamą gaminį, sužinosite savo savivaldybės arba miesto administracijoje.



Saugokite aplinką ir neišmeskite nebetinkamo naudoti gaminio kartu su buitiniėmis atliekomis, pristatykite jį į tinkamas šalinimo vietas. Informacijos apie surinkimo vietas ir jų darbo laiką jums suteiks kompetentinga administracija.

## ● **Garantija**

Gerbiama pirkėja, gerbiamas pirkėjas, šiam gaminiui nuo įsigijimo datos suteikiama 3 metų garantija. Išryškėjus šio gaminio trūkumams, gaminio pardavėjas užtikrina Jums teisės aktais reglamentuojamas teises. Toliau išdėstytomis garantijos teikimo sąlygomis šios Jūsų teisės aktais reglamentuojamos teisės neapribojamos.

### **Garantijos sąlygos**

Garantijos teikimo laikotarpis skaičiuojamas nuo pirkimo datos. Išsaugokite originalų kasos čekį. Jo reikia kaip pirkimo įrodymo. Jei per trejus metus nuo šio gaminio pirkimo datos išryškėtų medžiagų ar gamybos trūkumų, gaminį savo nuožiūra nemokamai pataisysime arba pakeisime, arba grąžinsime pirkimo kainą. Garantija suteikiama, jei per trejų metų laikotarpį pateikiamas sugedęs prietaisas ir įsigijimo dokumentai (kasos čekis) ir defektas trumpai aprašomas raštu bei nurodoma, kada jis atsirado. Jei defektui taikoma mūsų garantija, jums grąžinamas sutaisytas arba naujas produktas. Sutaisius ar pakeitus produktą neprasideda naujas garantijos laikotarpis.

### **Garantijos laikas ir įstatymų nustatyti reikalavimai dėl trūkumų**

Garantija nepratęsia garantinio laikotarpio. Tai taikoma ir pakeistoms bei sutaisytomis dalims. Apie visus pirkimo metu nustatytus sugadinimus ir trūkumus reikia pranešti nedelsiant išpakavus. Po garantinio laikotarpio už remontą reikia mokėti.

## **Garantijos apimtis**

Prietaisas pagamintas laikantis kruopštumo principų ir prieš pristatant buvo išbandytas. Garantija taikoma tik medžiagų arba gamybos trūkumams. Garantija netaikoma įprastai dylančioms produkto dalims, priskiriamoms prie susidėvinčių dalių kategorijos, arba lūžtančių (dužių) dalių, pvz., jungiklių, akumuliatorių ar iš stiklo pagamintų dalių pažeidimams. Garantija negalioja, jei produktas buvo apgadintas, netinkamai naudojamas ar prižiūrimas. Norint teisingai naudoti gaminį, būtina tiksliai laikytis visų naudojimo instrukcijoje pateiktų nurodymų. Reikia būtinai vengti naudojimo tikslų ir veiksmų, kurie naudojimo instrukcijoje nerekomenduojami arba apie kuriuos įspėjama. Produktas yra skirtas tik asmeniniam, o ne komerciniam naudojimui. Garantija nustoja galioti dėl piktnaudžiavimo ir netinkamo elgesio, jėgos naudojimo ir taisyčių, kuriuos atliko ne mūsų įgaliotasis aptarnavimo skyrius.

### **Garantinis atvejis**

Norėdami užtikrinti, kad greitai išspręstume jūsų problemą, vadovaukitės toliau pateiktomis

#### **nuorodomis:**

- kreipdamiesi kokiu nors klausimu dėl gaminio, kaip pirkimo dokumentą turėkite kasos čekį ir žinokite gaminio numerį (pvz., IAN 123456).
- Gaminio numerį rasite gaminio duomenų plokštelėje, gaminio graviūroje, jūsų instrukcijos tituliname puslapyje (apačioje kairėje) arba ant lipduko kitoje produkto pusėje arba jo apačioje.
- Jei atsiranda funkcinį trūkumą ar kitų trūkumų, pirmiausia susisiekite su nurodytu aptarnavimo skyriumi telefonu arba el. paštu.
- Tuomet jūsų nurodytu adresu jums pateikus įsigijimo dokumentą (kasos čekį) ir informaciją apie defektą ir kada jis atsirado, jums nemokamai atsiunčiamas

produktas, kurį užregistravote kaip nekokybišką. ufbelegs (Kassenbon) und der Angabe, worin der Mangel besteht und wann er aufgetreten ist, für Sie portofrei an die Ihnen mitgeteilte Service-Anschrift übersenden.

## ● Klientų aptarnavimas



Aptarnavimas Lietuvoje  
Tel.: 00800 80040044  
E-Mail: [administration@mynetsend.de](mailto:administration@mynetsend.de)

**IAN 365678\_2010**

Kreipdamiesi kokių nors klausimų dėl gaminio, kaip pirkimo dokumentą turėkite kasos čekį ir žinokite gaminio numerį (pvz., IAN 123456).

Aktualių naudojimo instrukcijos versijų rasite: [www.citygate24.de](http://www.citygate24.de)

## LED-välisprojektor

### ● Sissejuhatus



Õnnitleme teid uue toote ostu puhul. Olete sellega otsustanud kvaliteetse toote kasuks. Palun lugege see kasutusjuhend täielikult ja hoolikalt läbi. Antud juhend kuulub selle toote juurde ja sisaldab juhiseid kasutuselevõtmiseks ja käsitsemiseks. Järgige alati kõiki ohutusjuhiseid. Kui Teil peaks olema küsimusi või olete ebakindel seadme käsitsemise osas, siis võtke palun ühendust oma müügiesindaja või teeninduspunktiga. Palun hoidke käesolev juhend hoolikalt alles ja edastage see vajaduse korral kolmandale osapoolle.

### ● Märkide selgitus



Lugege kasutusjuhendit!



Kasutusjuhendi väljaandmise kuupäev (muu/aasta)



Tootmisaeg (muu/aasta)



Vahelduvpinge



Järgige hoiatus- ja ohutusjuhiseid!



Elu- ja õnnetusoht väikelastele ja lastele!



Käidelize pakend ja seade keskkonnasäästlikult!



Ei ole sobiv ruumide valgustamiseks

**IP44**



Kaitstud tahkete võõrkehade eest läbimõõduga  $\geq 1,0$  mm, pritsevee eest kaitstud



Liikumisanduri tuvastusnurk



Liikumisanduri tuvastuskaugus



Põlemiskestus



Kiirgusnurk

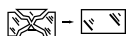

Kõik purunenud kaitsekatted tuleb asendada. Kõrvaldage välisprožektor kahjustuse korral viivitamatult kasutusest ja pöörduge allpool nimetatud teenindusaadressil.



Kaitseklass I: Kasutaja ja kolmandad isikud on elektrilöögi eest potentsiaalide ühtlustusjuhiga (PE) kaitstud.



CE-märgisega kinnitab tootja, et see elektriseade vastab kehtivatele Euroopa direktiividele.



FSC sertifitseeritud segu-puidust pakend



Sümbol „GS“ tähendab kontrollitud ohutust. Selle märgiga tähistatud tooted vastavad Saksa tooteohutuse seaduse (ProdSG) nõuetele.

## ● Sihipärane kasutamine

Antud toote puhul on tegemist spetsiaaltootega, kuna seda saab käitada temperatuuridel alla -21 °C, mille juures täidab toode oma funktsiooni. Välisprožektor on ette nähtud püsipaigaldisena vihma eest kaitstud kohta ja seda kasutatakse ainult välispiirkonna ajutiseks valgustamiseks, näiteks majakäikude, garaazide või

kõnniteede valgustamiseks ning volitamata inimeste hirmutamiseks. Välisprožektor on ette nähtud ainult isiklikuks kasutamiseks ja ei ole sobiv töendusliku valdkonna jaoks. Kasutage välisprožektorit ainult käesolevas kasutusjuhendis kirjeldatud viisil. Igasugune muu kasutamine on mittesihipärane ja võib tekitada materiaalseid kahjusid või isegi isikukahjusid. Välisprožektor ei ole laste mänguasi. Tootja või müüja ei võta endale vastutust mittesihipärasest või valest kasutamisest tekkivate kahjude eest.

## ● Tarnekomplekt

- 1 x liikumisanduriga LED-välisprožektor
- 1 x seinahoidik (majanurkadele või majaseintele) koos montaažimaterjaliga (4x tüübel, 2x kruvi (10 mm), 4x kruvi (25 mm))
- 1 x kasutusjuhend

## ● Osade kirjeldus

- 1 LED-moodul
- 2 Liikumisandur + hämaraandur
- 3 LUX (hämaraanduri tundlikkuse seadistamine)
- 4 TIME (põlemiskestuse seadistamine)
- 5 SENS (tuvastusala seadistamine)
- 6 Kruviklemm
- 7 Tõmbetõkis
- 8 Välisjuhi L majajühendus
- 9 Kaitsejuhi PE majajühendus (kollane/roheline)
- 10 Neutraaljuhi N majajühendus
- 11 Lukk
- 12 Kaas
- 13 Püsivalguse/automaatrežiimi lüliti
- 14 Kruvi (kaas)
- 15 Kaabli läbiviik/kaabliümbris
- 16 Seinahoidik

- 17 Kinnituskruvide juhtavad (majaseinad)
- 18 Kinnituskruvide juhtavad (majanurgad)
- 19 Krugi (25 mm)
- 20 Tüüblid
- 21 Krugi (10 mm)

## ● Tehnilised andmed

Mudeli number:	1002-W / 1002-G
Valgusallikas:	max 24 W
Vooluvarustus:	220–240 V ~, 50/60 Hz
Möötmehõõrmed:	umbes 190 x 230 x 200 mm
Kaal:	umbes 0,50 kg
Värvitemperatuur:	6500 kelvinit (külmalge)
Valgusvoog:	1900 lm difuursoriga
Kiirgusnurk:	100°
Maksimaalne projektsioonipindala:	294 cm <sup>2</sup>
Värvuse taasesitusindeks:	RA >80
Kaitseaste:	IP44
Liikumisteaviti:	umbes 110° andur, leviala max 12 m
Hämaraaandur:	umbes 15–1000 luksit
Materjalikorpus:	Alumiinium/plast

Nominaal- - 21 °C kuni + 25 °C  
temperatuur:

Montaažikõrgus max 3 m

Ühendusklemmide  
sobiv juhtme H05RN-F, 3x 1,0 mm<sup>2</sup>  
ristlõige:

## ● Ohutusjuhised



### Ohutusjuhised



#### ▲ HOIATUS!

#### ELU- JA ÖNNETUSOHT

#### VÄIKELASTELE JA LASTELE! Ärge

jätke lapsi pakkematerjaliga mitte kunagi ilma järelevalveta. Esineb lämbumisohu pakkematerjali tõttu. Lapsed alahindavad sageli ohte. Hoidke lapsed alati tootest eemal.

- Antud toodet võivad kasutada lapsed alates 8. eluaastast ja vanemad ning isikud, kellel on vähenenud füüsilised, sensoorsed või mentaalsed võimed või kellel puuduvad kogemused ja teadmised, kui nad on järelevalve all või neid on juhendatud toote ohutu kasutamise osas ja nad saavad aru sellest tulenevatest ohtudest. Lapsed ei tohi tootega mängida. Lapsed ei tohi ilma järelevalveta teostada puhastamist ja kasutajapoolset hooldust.
- **LÄMBUMISOHT!** Hoidke toodet, pakendi- ja kaitsekilesid ning väikesi osi lastele kättesaamatus kohas. Lapsed võivad väikesed osad või kaitsekiled alla neelata ja seetõttu lämbuda.
- Ärge kasutage toodet, kui tuvastate mingeid kahjustusi.
- Kui valgusti kasutusea lõpp on kätte jõudnud, tuleb lamp utiliseerida vastavalt kohalikele jäätmekäitluseeskirjadele.
- LEDid pole vahetatavad.
- **ELEKTRILÕOGI OHT!** Vigane elektripaigaldis või liiga kõrge võrgupinge

võivad tekitada elektrilööki.

- Selle toote paigaldamisel on tegemist võrgupingega tööga; paigalduse peab seetõttu teostama volitatud spetsialist riigis kehtivate paigalduseeskirjade ja ühendustingimuste kohaselt.
- Ärge mitte kunagi manipuleerige või muutke toodet.
- Kõrvaldage tuvastatava defekti korral toode viivitamatult kasutusest.
- Ärge ise korpust avage, vaid laske remont teha spetsialistidel. Pöörduge selleks töökoja poole. Iseseisvalt teostatud remontide, asjatundmatu ühendamise või vale käsitlemise korral on vastutus- ja garantiinõuded väljastatud.
- Selle toote tootja/turustaja ei võta endale vastutust vigastuste või kahjustuste eest, mis tekivad asjatundmatu montaaži/kasutamise tõttu.
- Ärge ületage märgitud võrgupinget (vt „Tehnilised andmed“).
- Ärge asetage toodet vette või teistesse vedelikesse.
- Hoidke toode lahtisest tulest ja kuumadest pindadest eemal.
- Monteerige toode nii, et see oleks vihma eest kaitstud.
- Keerake enne montaaži, puhastus ja hooldustööde algust või tõrke esinemisel kaitse välja või lülitage automaatkaitse välja. Kontrollige pingetestriga pinge puudumist tootel.
- **VIGASTUSOHT!** Toote asjatundmatu kasutamine võib tekitada vigastusi.
- Iga purunenud kaitsekate tuleb asendada.
- Ärge vaadake otse valgusallikasse.
- Ärge mitte kunagi suunake toodet teiste inimeste või loomade silmadele.
- **MÄRKUS!** Valgusti asjatundmatu kasutamine võib tekitada valgustile kahjustusi. Kontrollige regulaarselt keermesliiteid.

## ● Montaaž

**Märkus:** Võtke toode pakendist välja.

- Kontrollige tarnekomplekti täielikkust.
- Kontrollige välisprojektoril või selle komponendidel kahjustuste esinemist. Kui see on nii, ärge välisprojektorit kasutage. Pöörduge garantiikaardil märgitud teenindusaadressil turustaja poole.

### Montaažikoha leidmine

- Kinnitage välisprojektor stabiilsele ja mitteviibreerivale seinale 2 - 3 meetri kõrgusele.
- Puudutamise vältimiseks paigaldage välisprojektor ainult käte ulatusalast väljapoole.
- Hea tuulutuse tagamiseks hoidke teistest objektidest umbes 20 cm vahekaugust.
- Võimalusel monteerige välisprojektor mustuse- ja tolmuvaibasse kohta, vihma eest kaitstult (nt katuseräasta alla), kaitstult päikese ja teiste ilmastikumõjude eest.
- Jälgige, et mõni teine valgusallikas ei segaks välisprojektorit.
- Ärge suunake liikumisandurit 2 kütteventilaatoritele, kliimaseadmetele, basseinidele ja teistele kiiresti vahelduva temperatuuriga objektidele.
- Ärge suunake liikumisandurit puudele, pöösastele või kohtadesse, kus võidakse tuvastada jooksvaid loomi.
- Arvestage, et liikumisandur reageerib eelkõige ristsuunalisetele ja mitte nii väga pikisuunalistele liikumistele.

### Välisprojektori monteerimine

**ELEKTRILÖÖGI OHT!** Vigane elektripaigaldis või liiga kõrge võrgupinge võivad tekitada elektrilööki. Te ohustate mitte ainult iseennast vaid ka teisi inimesi.

- Laske paigaldamine teha ainult volitatud elektrikutajal.
- Jälgige kinnitusavade puurimisel, et ei

puuritaks juhtmetesse, kaablitesse või torudesse (nt vee- või gaasitorud).

- Teostage paigaldamine pingevabas olekus. Lülitage vooluahela automaatkaitse välja või keerake kaitse välja. Kindlustage see (nt hoiatussildiga) uuesti sisselülitamise vastu.
- Palun jälgige paigaldamisel kruviklemmil **6** korrektset polaarsust. Vaadake palun juhtme/ühenduskaabli ühendamise kohta infot jooniselt C.
- Veenduge, et vool on välja lülitatud.
- Teil on võimalik välisprojektor monteerida seinahoidikuga **16** sirgele seinale või nurgale (vt joonis F).

**Märkus:** Jälgige, et monteerite seinahoidiku õigesti. Juhinduge joonisest F.

- Kandke seinahoidiku **16** avade asendid juhtavadega **18** (montaaž majanurkadele) või juhtavadega **17** (montaaž majaseintele) seinal montaažikohale (vt joonised E ja F).
- Puurige kaks ava ( $\varnothing$  6 mm) ja paigaldage sobivad tüüblid **20** (vt joonis F).
- Keerake seinahoidik **16** (seina või nurgamontaažiks) kinni, selleks asetage kruvid (25 mm) **19** läbi juhtavade **17** / **18** ja keerake kruvid kinni. Kontrollige seinahoidiku tugevat kinnitust.
- Keerake välisprojektorit lukk **11** ära.
- Eemaldage kaanelt **12** kruvid **14** ja eemaldage kaant niipalju, et kaanele kinnitatud kruviklemm **6** on ligipääsetav.
- Juhtige enne paigaldusega alustamist ühenduskaabel järgmises järjekorras läbi luku **11**, kaabliümbrise **15** ja kaane **12**.
- Ühendage ühenduskaabel kruviklemmiga **6**. Jälgige üksikute juhtmesoonte korrektset ühendamist. Jälgige, et kaitsejuhtme ühendus **9** tuleb töödelda pikemaks kui teised juhtmed, et välisprojektorit lahtituleku korral katkeks see juhe viimasena. Ühendage ebaõige paigalduse ja sellega toote kahjustuste või inimeste vigastuste vältimiseks neutraaljuht **10** tähisega N tähistatud klemmiga ja välisjuht **8** tähisega L tähistatud klemmiga (vt joonis

C).

- Fikseerige ühenduskaabel (koos mantliga) tõmbetõkikuga **7** (vt joonis C).
- Juhtige kruviklemm **6** korpusesse tagasi ja keerake kaas **12** uuesti välisprojektorit külge.
- Paigutage kaabliümbris **15** optimaalseks tihendamiseks kaane ja mutri vahele ning kinnitage lukuga **11**, keerake lukk selleks käega kinni.
- Asetage välisprojektor ülaltpoolt seinahoidikule **16** ja keerake see kahe kruviga (10) **21** kinni (vt joonis G).

**Märkus:** kaane kruvipead tuleb süvistada, et välisprojektorit saaks asetada seinahoidikule.

- Lülitage vooluahela automaatkaitse uuesti sisse või keerake kaitse uuesti sisse.

## Kiirgusnurga seadistamine

- Kallutage välisprojektor soovitud asendisse (vt joonis H).

## ● Käsitsemine

Välisprojektorit käsitsete kolme välisprojektorit alumisel otsal asuva pöördnupuga (vt joonis B).

- Püsivalgusrežiimi sisselülitamiseks vajutage lüliti **13** asendisse „I“. Automaatrežiimi (liikumisanduri) sisselülitamiseks vajutage lüliti **13** asendisse „0“. Selles režiimis saab teha järgmisi seadistusi.

## Tuvastusala seadistamine

- Keerates regulaatorit SENS **5** päripäeva tuvastusala suureneb ja liikumisandur reageerib juba alates kaugusest umbes 12 m (vt joonis B).
- Keerates regulaatorit SENS **5** vastupäeva tuvastusala väheneb ja liikumisandur reageerib alles alates kaugusest umbes 0,5 m (vt joonis B).



## Põlemiskestuse seadistamine

- Keerates regulaatorit TIME [4] päripäeva põlemiskestus suureneb (maksimaalselt 1 minut) (vt joonis B).
- Keerates regulaatorit TIME [4] vastupäeva põlemiskestus väheneb (minimaalselt 10 sekundit) (vt joonis B).

## Hämaraanduri tundlikkuse seadistamine

- Keerates regulaatorit LUX [3] päripäeva liikumisanduri tundlikkus suureneb ja liikumisandur reageerib juba heledas ümbruses (nt päevavalguse korral) (vt joonis B).
- Keerates regulaatorit LUX [3] vastupäeva liikumisanduri tundlikkus väheneb ja liikumisandur reageerib alles tumedas ümbruses (nt öösel) (vt joonis B).

## ● Puhastamine ja ladustamine

- **PÕLETUSOHT!** Valgusti läheb sisselülitatud olekus kuumaks.
- Laske välisprojektoril iga kord enne puhastamist täielikult jahtuda.
- **LÜHISE OHT!** Korpusesse tunginud vesi võib põhjustada lühise.
- Keerake enne puhastamist kaitse välja või lülitage automaatkaitse välja ja lahutage välisprojektor vooluvõrgust. Kontrollige pingemõõdikuga, kas välisprojektor on pingevaba.
- Ärge asetage välisprojektorit vette.
- Jälgige, et korpusesse ei sattu vett.
- **KAHJUSTUSOHT!** Välisprojektorit asjatundmatu puhastamine võib tekitada kahjustusi.
- Ärge kasutage agressiivseid puhastusvahendeid, metall- või nailonharjastega harju ega teravaid või metallist puhastusesemeid nagu nuge, kövasid spaatileid ja muud sellist. Need

- võivad pealispindu kahjustada.
- Ärge kasutage puhastamiseks kemikaale.
- Keerake kaitse välja või lülitage automaatkaitse välja.
- Kontrollige pingemõõdikuga, kas välisprojektor on pingevaba.
- Laske välisprojektoril täielikult jahtuda.
- Pühkige välisprojektor kergelt niisutatud lapiga puhtaks. Laske kõigil osadel seejärel täielikult kuivada.
- Hoiustamiseks hoidke välisprojektorit kuivas, laste eest kaitstud kohas.

## ● Vigade kõrvaldamine

- = Viga
- = Põhjus
- = Lahendus
  
- = Välisprojektor ei tööta.
- = Vooluvarustus või ühenduskaabel on defektne.
- = Laske seda spetsialistil kontrollida.
- = Välisprojektor on valesti seadistatud.
- = Valige pöördnuppude abil õige seadistus.
- = Kaabeldus on vale.
- = Laske seda spetsialistil kontrollida.
- = Liikumisanduri tuvastusala on halvasti reguleeritud.
- = Reguleerige liikumisanduri tuvastusala uuesti.
  
- = Välisprojektor lülitub pidevalt sisse ja välja.
- = Välisprojektor tuvastab pidevalt liikumisi.
- = Kontrollige tuvastusalas liikumisi.
- = Kontrollige välisprojektorit seadistust.
- = Reguleerige liikumisanduri tuvastusala uuesti.
- = Reguleerige põlemiskestust.
- = Reguleerige hämaraanduri tundlikkust.
  
- = Välisprojektor soojeneb.

- = See on täielikult normaalne ja ei ole defekt.
- = Jälgige, et välisprojektorit ventileeritakse hästi.

**Märkus!** Kõik teised remondid peab teostama volitatud spetsialist.

## ● Jäätmekäitus



Jälgige jäätmete sorteerimisel pakkematerjalide tähistust, need on tähistatud lühendite (a) ja numbritega (b), millel on järgmine tähendus:

- 1–7: plastid
- 20–22: paber ja papp
- 80–98: komposiitmaterjalid



Teavet kasutatud toote jäätmekäitluse võimaluste kohta saate küsida kohalikest valla- või linnavalitsusest.



Keskkonnakaitse huvides ärge visake kasutatud toodet olmeprügi hulka, vaid suunake see asjatundlikku jäätmekäitlusse. Kogumispunktide ja nende lahtiolekuvaegade kohta saate küsida oma pädevast ametiasutusest.

## ● Garantii

Väga austatud klient! Te saate käesolevale seadmele 3 aastat garantiid alates ostu kuupäevast. Antud toote puuduste korral on Teil toote müüja suhtes seaduslikud õigused. Neid seaduslikke õigusi ei piira meie alljärgnevalt esitatud garantii.

### **Garantiitingimused**

Garantii tähtaeg algab ostukuupäevaga. Palun hoidke kassatšeki originaal hästi alles. Seda läheb vaja ostu tõendamiseks. Kui kolme aasta jooksul alates selle toote ostukuupäevast ilmnevad tootel materjali- või

tootmisvead, siis toode - meie valikul - kas remonditakse, asendatakse tasuta või tagastatakse ostuhind. Selle garantiinõude eelduseks on, et kolmeaastase tähtaja jooksul esitatakse defektne seade ja ostudokument (kassatšekk) ja kirjeldatakse lühidalt kirjalikult toote puudusi ning nende ilmumise aega. Kui defekt kuulub meie garantii alla, saate tagasi remonditud või uue toote. Toote remontimise või väljavahetamisega uut garantiiaega ei arvestata.

### **Garantiiaeg ja seadusega ettenähtud reklamatsioonid**

Garantiiaega ei pikendata. See kehtib ka asendatud ja remonditud osade kohta. Võimalikest kahjustustest ja puudustest, mis olid olemas juba ostu ajal, tuleb teavitada kohe pärast pakendist väljavõtmist. Pärast garantiiaja möödumist tehtavad remondid on tasulised.

### **Garantii maht**

Seade on valmistatud rangeid kvaliteedinõudeid järgides ning on enne tarnimist hoolikalt kontrollitud. Garantii teenus kehtib materjali- või tootmisvigade kohta. See garantii ei laiene toote osadele, mis kuluvad tavakasutuse käigus ja mida vaadeldakse seetõttu kui kuluvasi, samuti osadele või kahjustustele kergesti purunevatel osadel, nt lülititel, akudel või klaasist valmistatud osadel. Garantii muutub kehtetuks, kui toode on kahjustatud, seda pole asjatundlikult kasutatud või hooldatud. Toote asjatundlikuks kasutamiseks tuleb täpselt järgida kõiki selles kasutusjuhendis toodud instruktsioone. Tingimata tuleb vältida kasutusviise ja toiminguid, mida kasutusjuhendis ei soovitata või mille eest hoiatatakse. Toode on mõeldud vaid isiklikuks kasutamiseks ja mitte töönduslikuks kasutamiseks. Garantii kaotab kehtivuse, kui toodet on sobimatult ja mittesihipäraselt kasutatud, kui selle juures on rakendatud

jõudu, või selle juures läbiviidud toiminguid ei teostanud meie volitatud teenindusesindus.

## Garantiijuhtumi menetlemine

Teie probleemi kiireks käsitlemiseks järgige palun järgmisi

### Juhised:

- Palun hoidke kõikige päringute jaoks alles kassatšekk ja toote number (nt IAN 123456), mis tõendab teie ostu.
- Toote numbrit vaadake palun toote tüübisildilt, tootele tehtud graveeringu näol, teie juhendi tiitellehelt (all vasakul) või toote tagaküljel või all olevalt kleebiselt.
- Kui tootel ilmnevad talitlusvead või muud puudused, võtke kõigepealt telefoni või e-posti teel ühendust alljärgnevalt nimetatud teenindusosakonnaga.
- Defektseks hinnatud toote saate seejärel tasuta saata teile teavitatud teenindusaadressil, lisades ostudokumendi (kassatšeki) ja selgituse, milles puudus seisneb ning millal see ilmnis.

## ● Teenindus



Teenindus Eestis  
Tel.: 00800 80040044  
E-Mail: [administration@mynetsend.de](mailto:administration@mynetsend.de)

**IAN 365678\_2010**

Palun hoidke kõigi päringute jaoks kassatšekk ja artikli number (nt IAN 123456) ostutõendina käepärast.

Kasutusjuhendi aktuaalse versiooni leiate aadressil: [www.citygate24.de](http://www.citygate24.de)

## LED ära prožektoris

### ● Ilevads



Apsveicam ar jauna produkta iegādi! Jūs esat izšķirušies par labu augstvērtīgam produktam. Lūdzu, pilnībā un uzmanīgi izlasiet šo lietošanas pamācību. Šī pamācība ir daļa no produkta komplektācijas, un tajā ir iekļauta svarīga informācija par ekspluatācijas uzsākšanu un izmantošanu. Obligāti ievērojiet visas drošības instrukcijas. Ja jums rodas jautājumi vai neesat pārliecināti par produkta izmantošanu, lūdzu, sazinieties ar savu pārdevēju vai servisa sniedzēju. Lūdzu, rūpīgi glabājiet šo pamācību un, ja nepieciešams, nododiet to trešajai personai.

### ● Simbolu skaidrojums



Izlasiet lietošanas pamācību!



Lietošanas pamācības izdošanas datums (mēnesis/gads)



Ražošanas datums (mēnesis/gads)



Mainšpriegums



Ievērojiet brīdinājumus un drošības instrukcijas!



Dzīvības un negadījumu riski mazuliem un bērniem!



Utilizējiet iepakojumu un iekārtu videi draudzīgā veidā!



Nav piemērots telpu apgaismošanai

**IP44**



Ar aizsardzību pret cietiem svešķermeņiem, kuru diametrs ir  $\geq 1,0$  mm, ar aizsardzību pret ūdens šļakatām



Kustību sensora uztveršanas leņķis



Kustību sensora uztveršanas attālums



Gaismas ieslēgšanās ilgums



Gaismas stara leņķis

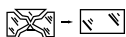

Katrs saplīsušais aizsargpārsegs ir jānomaina. Bojājuma gadījumā nekavējoties pārstāji lietot āra prožektoru un vērsieties turpmāk norādītajā servisa adresē.



I aizsardzības klase: lietotāju un trešās personas no elektriskā trieciena sargā ekvipotenciālais savienojums (PE).



Ar CE marķējumu ražotājs apstiprina, ka šī elektroierīce atbilst spēkā esošajām Eiropas Savienības vadlīnijām.



Iesaiņojums no FSC sertificētas jauktas koksnes



Simbols „GS” norāda uz pārbaudītu drošību. Ar šādu zīmi marķēti produkti atbilst Vācijas Iekārtu un produktu drošuma likuma (Produktsicherheitsgesetz) (ProdSG) prasībām.

## ● Paredzētais pielietojums

Šis izstrādājums ir specializēts produkts, jo var darboties un pildīt savas funkcijas temperatūrās zem -21 °C. Āra prožektoru paredzēts uzstādīt kā fiksētu instalāciju no lietus aizsargātā vietā, un tas kalpo tikai un vienīgi āra zonas īslaicīgai apgaismošanai,

piemēram, ēku gaiteņu, garāžu vai ceļiņu izgaismošanai, kā arī nepiederīgu personu aizbiedēšanai. Āra prožektors ir paredzēts tikai un vienīgi privātai lietošanai un nav piemērots komerciālai izmantošanai. Izmantojiet āra prožektoru tikai tā, kā aprakstīts šajā lietošanas pamācībā. Nekāda cita veida izmantošana neatbilst paredzētajam lietojumam un var izraisīt materiālos zaudējumus un pat kaitējumu cilvēkiem. Āra prožektors nav bērnu rotaļlieta. Ražotājs vai tirgotājs neuzņemas nekāda veida atbildību par zaudējumiem, kas radušies paredzētajam lietojumam neatbilstošas vai nepareizas lietošanas gadījumā.

## ● Piegādes komplekts

- 1 x LED āra prožektors ar kustību detektoru
- 1 x sienas stiprinājums (māju stūriem vai sienām) ar montāžas materiālu (4 x tapas, 2 x skrūves (10 mm), 4 x skrūves (25 mm))
- 1 x lietošanas pamācība

## ● Daļu apraksts

- 1 LED modulis
- 2 Kustību sensors + krēslas sensors
- 3 LUX (krēslas sensora jutīguma iestatījums)
- 4 TIME (gaismas ieslēgšanās ilguma iestatījums)
- 5 SENS (uztveršanas zonas iestatījums)
- 6 Savienotāju bloks
- 7 Kabeļu fiksācija
- 8 Fāze L – mājas pieslēgums
- 9 Aizsargvads PE – mājas pieslēgums (dzeltens/zaļš)
- 10 Nulles vads L – mājas pieslēgums
- 11 Noslēgs
- 12 Vāks

- 13 Ilgstošas gaismas/  
automātiskā režīma slēdzis
- 14 Skrūve (vāks)
- 15 Kabeļu eja / kabeļu uzmava
- 16 Sienas stiprinājums
- 17 Vadotnes atveres stiprinājuma skrūvēm  
(mājas sienas)
- 18 Vadotnes atveres stiprinājuma skrūvēm  
(mājas stūri)
- 19 Skrūve (25 mm)
- 20 Tapas
- 21 Skrūve (10 mm)

## ● Tehniskie dati

Modeļa numurs:	1002-W / 1002-G
Gaismas avots:	maks. 24 W
Elektroapgāde:	220–240 V ~, 50/60 Hz
Izmēri:	aptuveni 190 x 230 x 200 mm
Svars:	aptuveni 0,50 kg
Krāsas temperatūra:	6500 kelvini (auksti balts)
Gaismas plūsma:	1900 lm ar difuzoru
Gaismas stara leņķis:	100 °
Maksimālais projekcijas laukums:	294 cm <sup>2</sup>
Krāsu reproducēšanas indekss:	RA > 80
Aizsardzības veids:	IP44

Kustību sensors:	aptuveni 110° sensors, diapazons maks. 12 m
Krāsas sensors:	aptuveni 15–1000 Lux
Materiāla korpus:	alumīnijs / plastmasa
Paredzētā temperatūra:	-21 °C līdz +25 °C
Montāžas augstums	maks. 3 m

Pieslēguma  
spaiļiem piemērots H05RN-F, 3x 1,0 mm<sup>2</sup>  
vada  
šķērsriezums:

## ● Drošības norādījumi



### Drošības norādījumi



### ⚠ **BRĪDINĀJUMS!** **DZĪVĪBAS UN NEGADĪJUMU** **RISKI MAZUĻIEM UN BĒRNIEM!**

Nekādā gadījumā neļaujiet bērniem bez uzraudzības piekļūt iepakojuma materiālam. Pastāv aizrīšanās ar iepakojuma materiālu risks. Bērni bieži nenovērtē draudus. Bērniem vienmēr jāatrodas atstatos no produkta.

- Šo produktu var izmantot bērni, sākot ar 8 gadu vecumu, kā arī personas ar ierobežotām fiziskajām, sensoriskajām vai garīgajām spējām vai pieredzes un zināšanu trūkumu, ja tās uzrauga vai instruē par produkta drošu lietošanu un tās izprot lietošanas dēļ potenciāli radītos riskus. Bērni nedrīkst rotaļāties ar produktu. Tīrīšanu un lietotāja veicamo apkopi nedrīkst veikt bērni bez pieskatīšanas.
- **NOSMAKŠANAS RISKS!** Turiet produktu, iesaiņojuma un aizsargplēves, kā

arī sīkās detaļas bērniem nepieejamā vietā.

Bērni var norīt sīkās detaļas vai aizsargplēves un tā dēļ nosmakt.

- Neizmantojiet produktu, ja konstatējat kādus bojājumus.
- Ja lampa ir nokalpojusi savu darbmūžu, tad tā ir jāutilizē atbilstoši vietējiem utilizācijas priekšrakstiem.
- LED nav maināmas.
- **STRĀVAS TRIECIENA RISKS!** Nepareiza elektroinstalācija vai pārāk augsts tīkla spriegums var izraisīt strāvas triecienu.
- Šā produkta instalācija ir saistīta ar darbiem pie tīkla sprieguma; tādēļ tā jāizpilda pilnvarotam speciālistam atbilstīgi specifiskajiem valsts instalācijas priekšrakstiem un pieslēgšanas noteikumiem.
- Nekad neveiciet manipulācijas ar produktu un nemainiet to.
- Atpazīstot defektu, nekavējoties pārtrauciet produkta lietošanu.
- Neatveriet korpusu un uzticiet remontu speciālistiem. Šai nolūkā vērsieties specializētā darbnīcā. Patstāvīgi veiktu remontu, nelietpratīgas pieslēgšanas vai nepareizas lietošanas gadījumā atbildības un garantijas pretenzijas ir izslēgtas.
- Šā produkta ražotājs/izplatītājs neuzņemas nekāda veida atbildību par savainojumiem vai bojājumiem, kas radušies nelietpratīgas montāžas/nelietpratīgas lietošanas gadījumā.
- Nepārsniedziet norādīto tīkla spriegumu (skatīt „Tehniskie dati”).
- Negremdējiet produktu ūdenī vai citos šķidrumos.
- Turiet produktu prom no atklātas uguns un karstām virsmām.
- Uzstādiet produktu tā, lai tas būtu pasargāts no lietus.
- Pirms montāžas, tīrīšanas vai apkopes darbiem vai traucējuma gadījumā izņemiet drošinātāju vai izslēdziet automātisko drošinātāju. Ar sprieguma detektoru pārbaudiet, vai produkts ir brīvs no

sprieguma.

- **SAVAINOJUMA DRAUDI!** Nelietpratīga rīkošanās ar produktu var izraisīt savainojumus.
- Ikvienis iepilnīs aizsargpārsegs ir jānomaina.
- Neskatieties tieši gaismas avotā.
- Nevērsiet produktu citu cilvēku vai dzīvnieku acīs.
- **NORĀDE!** Nelietpratīga rīkošanās ar gaismekli var bojāt to. Regulāri pārbaudiet skrūvsavienojumus.

## ● Montāža

**Norāde:** Izņemiet produktu no iesaiņojuma.

- Pārbaudiet, vai piegāde ir pilnīga.
- Pārbaudiet, vai āra prožektoram un atsevišķajām daļām nav bojājumu. Ja tādas konstatējat, neizmantojiet āra prožektoru. Vērsieties pie izplatītāja servisa adresē, kas norādīta uz garantijas kartes.

### **Montāžas vietas atrašana**

- Piestipriniet āra prožektoru pie stabilas un no vibrācijām brīvas sienas 2–3 m augstumā.
- Uzstādiet āra prožektoru ārpus zonas, ko var aizsniegt ar rokām, lai novērstu pieskaršanos.
- Ievērojiet aptuveni 20 cm attālumu līdz citiem objektiem, lai nodrošinātu labu vēdināšanu.
- Cik vien iespējams, uzstādiet āra prožektoru vietā, kas brīva no nefūriumiem un putekļiem, pasargāta no lietus (piem., zem jumta kores) un saules, kā arī citu laikapstākļu ietekmes.
- Raugiet, lai āra prožektoram netraucētu kāds cits gaismas avots.
- Nevērsiet kustību sensoru 2 pret apkures ventilatoriem, gaisa kondicionēšanas iekārtām, peldbaseiniem un citiem objektiem, kam ātri mainās temperatūra.
- Nevērsiet kustību sensoru pret kokiem,

krūmiem un vietām, kurās var uztvert kustībā esošus dzīvniekus.

- Ņemiet vērā, ka kustību sensors galvenokārt reaģē uz šķērsām, bet ne visai uz gareniskām kustībām.

## Āra prožektora uzstādīšana

**STRĀVAS TRIECIENA RISKS!** Nepareiza elektroinstalācija vai pārāk augsts tīkla spriegums var izraisīt strāvas triecienu. Jūs apdraudat ne tikai sevi, bet arī citas personas.

- Uzticiet instalāciju tikai un vienīgi pilnvarotam elektriķim.
- Urbjot stiprinājuma atveres, raugiet, lai netrāpītu vadiem, kabeļiem vai caurulēm (piem., ūdens vai gāzes vadiem).
- Instalāciju veiciet no sprieguma brīvā stāvoklī. Izslēdziet strāvas kontūra automātisko drošinātāju vai izskrūvējiet drošinātāju. Nodrošiniet to pret ieslēgšanu (piem., ar brīdinājuma zīmi).
- Veicot instalāciju, lūdzu, pievērsiet uzmanību savienotāju bloka [6] pareizai polu pozīcijai. Lūdzu, skatiet C attēlā, kā ir jāpievieno vads/pieslēguma vads.
- Pārliedzinieties, ka strāva ir izslēgta.
- Izmantojot sienas turētāju [16], āra prožektoru jūs varat uzstādīt pie taisnas sienas vai uz stūra (skatīt F att.).

**Norāde:** Raugiet, ka sienas turētāju uzstādāt pareizā pozīcijā. Rīkojieties pēc F attēla norādītā.

- Sienas stiprinājuma [16] atveru pozīcijas atzīmējiet montāžas vietā pie sienas, izmantojot vadotnes atveres [18] (montāža pie ēkas stūriem) vai vadotnes atveres [17] (montāža pie ēkas sienām) (skatīt E un F att.).
- Izurbiet divus caurumus ( $\varnothing$  6 mm) un ievietojiet derīgas tapas [20] (skatīt F att.).
- Pieskrūvējiet sienas stiprinājumu [16] (sienas vai stūra montāžai), izspraužot skrūves (25 mm) [19] cauri vadotnes atverēm [17] / [18] un tās stingri pievelkot. Pārbaudiet, vai

sienas stiprinājums stingri turas savā vietā.

- Noskrūvējiet āra prožektora noslēgu [11].
- Izņemiet no vāka [12] skrūves [14] un noņemiet vāku tik tālu, līdz ir pieejams pie vāka piestiprinātais savienotāju bloks [6].
- Izvadiet pieslēguma vadu cauri noslēgam [11], kabeļu uzmvai [15] un vākam [12] šādā secībā, pirms sākat veikt instalāciju.
- Pieslēdziet pieslēguma vadu pie savienotāju bloka [6]. Raugiet, lai atsevišķās dzīslas būtu pareizi pieslēgtas. Ņemiet vērā, ka aizsargvada pieslēgums [9] jāveido garāks par citiem vadiem, lai tas āra prožektora nokrišanas gadījumā atvienotos kā pēdējais. Pieslēdziet nulles vadu [10] pie spaiļes, kas apzīmēta ar N, bet fāzi [8] – pie spaiļes, kas apzīmēta ar L, lai novērstu nepareizu instalāciju un līdz ar to – kaitējumu produktam vai personām (skatīt C att.).
- Nofiksējiet pieslēguma kabeli (kopā ar apvalku), izmantojot kabeļu fiksāciju [7] (skatīt C att.).
- Ievietojiet savienotāju bloku [6] atpakaļ korpusā un pie āra prožektora atkal pieskrūvējiet vāku [12].
- Pozicionējiet kabeļu uzmvu [15] starp vāku un uzgriezni, lai nodrošinātu optimālu izolāciju, un fiksējiet to ar noslēgu [11], ar roku to aizgriežot.
- Uzstādiet āra prožektoru no augšas uz sienas stiprinājuma [16] un pieskrūvējiet to ar divām skrūvēm (10 mm) [21] (skatīt G att.).

**Norāde:** vāka skrūvju galvām jābūt iegremdētām, lai āra prožektoru varētu uzspraut uz sienas stiprinājuma.

- Leslēdziet atpakaļ strāvas loka automātisko drošinātāju un ieskrūvējiet atpakaļ drošinātāju.

## Gaismas stara leņķa iestatīšana

- Nolieciet āra prožektoru vēlamajā pozīcijā (skatīt H att.).

## ● Lietošana

Āra prožektoru jūs varat apkalpot ar trim grozāmām pogām, kas atrodas āra prožektoru apakšā (skatīt B att.).

- Pārslēdziet slēdzi [13] pozīcijā "I", lai ieslēgtu ilgstošas gaismas režīmu. Pārslēdziet slēdzi [13] pozīcijā "O", lai ieslēgtu automātisko režīmu (kustību detektoru). Šajā režīmā var veikt turpmākos iestatījumus.

### **Uztveršanas zonas iestatīšana**

- Pagrieziet regulatoru SENS [5] pulksteņrādītāju virzienā, lai palielinātu uztveršanas zonu un kustību sensors reaģētu jau no aptuveni 12 m attāluma (skatīt B att.).
- Pagrieziet regulatoru SENS [5] pretēji pulksteņrādītāju virzienam, lai samazinātu uztveršanas zonu un kustību sensors reaģētu tikai no aptuveni 0,5 m attāluma (skatīt B att.).

### **Gaismas ieslēgšanās ilguma iestatīšana**

- Pagrieziet regulatoru TIME [4] pulksteņrādītāju virzienā, lai palielinātu gaismas ieslēgšanās ilgumu (maks. 1 minūte) (skatīt B att.).
- Pagrieziet regulatoru TIME [4] pretēji pulksteņrādītāju virzienam, lai samazinātu gaismas ieslēgšanās ilgumu (min. 10 sekundes) (skatīt B att.).

### **Krāsas sensora jutīguma iestatīšana**

- Pagrieziet regulatoru LUX [3] pulksteņrādītāju virzienā, lai palielinātu jutīgumu un kustību sensors reaģētu jau gaišajā diennakts laikā (piem., pie dienas gaismas) (skatīt B att.).
- Pagrieziet regulatoru LUX [3] pretēji pulksteņrādītāju virzienam, lai samazinātu

jutīgumu un kustību sensors reaģētu tikai tumšajā diennakts laikā (piem., naktī) (skatīt B att.).

## ● Tīrīšana un glabāšana

- **APDEDZINĀŠANĀS RISKS!** Gaismeklis ieslēgtā stāvoklī uzkarst.
- Pirms katras tīrīšanas reizes ļaujiet āra prožektoram pilnībā atdzist.
- **ISSLĒGUMA RISKS!** Korpusā iekļuvus ūdens var izraisīt isslēgumu.
- Pirms tīrīšanas izņemiet drošinātāju vai izslēdziet automātisko drošinātāju un atvienojiet āra prožektoru no strāvas tīkla. Ar sprieguma detektoru pārbaudiet, vai āra prožektors ir brīvs no sprieguma.
- Nekad negremdējiet āra prožektoru ūdenī.
- Raugiet, lai korpusā neiekļūtu ūdens.
- **BOJĀJUMU RISKS!** Nelietpratīga tīrīšana var bojāt āra prožektoru.
- Neizmantojiet agresīvus tīrīšanas līdzekļus, sukas ar metāla vai neilona sariem, kā arī asus vai metāliskus tīrīšanas priekšmetus, piem., nazi, cietu špakteli u. tml. Tie var sabojāt virsmu.
- Tīrīšanai neizmantojiet ķimikālijas.
- Izņemiet drošinātāju vai izslēdziet automātisko drošinātāju.
- Ar sprieguma detektoru pārbaudiet, vai āra prožektors ir brīvs no sprieguma.
- Ļaujiet āra prožektoram pilnībā atdzist.
- Noslaukiet āra prožektoru ar viegli samitrinātu drānu. Pēc tam ļaujiet visām daļām pilnībā nožūt.
- Uzglabājiet āra prožektoru sausā, bērniem nepieejamā vietā.

## ● Problēmu novēršana

- = Problēma
- = Cēlonis
- = Risinājums
  
- = Āra prožektors nedarbojas.



- = Elektroapgāde vai pieslēguma avots ir bojāti.
- = Uzdodiet pārbaudi speciālistam.
- = Āra prožektors ir nepareizi iestatīts.
- = Izvēlieties pareizo iestatījumu ar grozāmajām pogām.
- = Vadojums nav pareizs.
- = Uzdodiet pārbaudi speciālistam.
- = Kustību sensora uztveršanas zona ir slikti noregulēta.
- = Noregulējiet kustību sensora uztveršanas zonu.
  
- = Āra prožektors nepārtraukti ieslēdzas un izslēdzas.
- = Āra prožektors nepārtraukti uztver kustības.
- = Pārbaudiet uztveršanas zonu, veicot kustības.
- = Pārbaudiet āra prožektora iestatījumu.
- = Noregulējiet kustību sensora uztveršanas zonu.
- = Noregulējiet gaismas ieslēgšanās ilgumu.
- = Noregulējiet krāsas sensora jutīgumu.
  
- = Āra prožektors uzsilst.
- = Tas ir pavisam normāli, un tas nav defekts.
- = Raugiet, lai āra prožektors tiktu labi vēdināts.

**Norāde!** Visi citi remontu jāveic pilnvarotam speciālistam.

## ● **Utilizācija**



Šķirojot atkritumus, ievērojiet iepakojuma materiālu marķējumus; tie ir marķēti ar saīsinājumiem (a) un numuriem (b) ar šādām nozīmēm:

- 1–7: plastmasa
- 20–22: papīrs un kartons



80–98: kompozīts materiāls  
Par nokalpojuša produkta utilizācijas iespējām interesējieties kompetentās pašvaldības vai valsts iestādēs.



Lai sargātu vidi, neizmetiet savu produktu sadzīves atkritumos, bet gan veiciet pareizu utilizāciju. Informāciju par savākšanas punktiem un to darbalaiku var saņemt savā pašvaldībā.

## ● **Garantija**

Godātā kliente, cienītais klient! Jūs saņemat šai ierīcei 3 gadu garantiju no iegādes datuma. Gadījumā, ja produktam atklājas defekti, jums attiecībā pret produkta pārdevēju ir likumā atrunātas tiesības. Mūsu turpmāk apskatītā garantija neierobežo šīs likumā atrunātās tiesības.

### **Garantijas noteikumi**

Garantijas termiņš sākas iegādes datumā. Lūdzu, kārtīgi uzglabājiet oriģinālo kases čeku. Tas ir nepieciešams kā pirkuma pierādījums. Ja trīs gadu laikā no šī produkta iegādes datuma tiek konstatēti materiāla vai ražošanas defekti, tad mēs – pēc savas izvēles – to bez maksas salabosim, aizstāsim vai atmaksāsim jums pirkuma cenu. Šīs garantijas sniegšanas priekšnosacījums ir, ka trīs gadu termiņa laikā tiek uzrādīta ierīce ar defektu un pirkuma kvīts (kases čeks) un īsi rakstveidā izklāstīts, kāds tieši ir trūkums un kad tas ir radies. Ja defektu sedz mūsu garantija, jūs atpakaļ saņemsiet salabotu vai jaunu produktu. Produkta remonta vai maiņas gadījumā nesākas jauns garantijas periods.

### **Garantijas termiņš un likumīgās pretenzijas attiecībā uz trūkumiem**

Garantijas termiņš garantijas sniegšanas gadījumā netiek pagarināts. Tas ir spēkā arī nomainītām vai salabotām daļām. Ja tiek

konstatēti bojājumi vai trūkumi, kas, iespējams, pastāvējuši jau pirkuma brīdī, par tiem jāziņo uzreiz pēc izpakošanas. Pēc garantijas termiņa beigām par remontu ir jāmaksā.

### **Garantijas apjoms**

Ierīce ir rūpīgi ražota saskaņā ar stingrām kvalitātes normām un pirms piegādes kvalificēti pārbaudīta. Garantija attiecas uz materiāla un ražošanas defektiem. Šī garantija neattiecas uz produkta daļām, kas ir pakļautas normālam nolietojumam un tāpēc ir uzskatāmas par dilstošajām daļām, kā arī uz plīstošu daļu, piemēram, slēdžu, akumulatoru vai no stikla izgatavoto daļu, bojājumiem. Šī garantija zaudē spēku, ja produkts ir ticis bojāts, nav izmantots pareizi vai nav tikusi pareizi veikta apkope. Lai nodrošinātu lietpratīgu produkta lietošanu, ir precīzi jāievēro visas lietošanas pamācībā sniegtās instrukcijas. Obligāti jāizvairās no pielietojuma un rīcības, par ko brīdina vai ko pilnībā aizliedz lietošanas pamācība. Produkts ir paredzēts tikai privātai, ne komerciālai lietošanai. Rīkojoties ļaunprātīgi un nelietpratīgi, piemērojot varu un veicot tajā manipulācijas, ko nav izpildījušas mūsu pilnvarotās servisa filiāles, garantija zaudē savu spēku.

### **Garantijas gadījuma apstrādes process**

Lai nodrošinātu ātru jūsu gadījuma apstrādi, lūdzu, izpildiet šādas

#### **Norādes:**

- Lūdzu, visiem pieprasījumiem sagatavojiet kases čeku un preces numuru (piemēram, IAN 123456) kā pirkuma pierādījumu.
- Preces numuru lūdzu skatīt uz produkta datu plāksnes (apakšā pa kreisi) vai gravīras, lietošanas pamācības titullapā (apakšā pa kreisi) vai uz uzlīmes produkta priekšpusē vai apakšpusē.
- Ja rodas darbības traucējumi vai citi trūkumi, vispirms sazinieties ar turpmāk minēto servisa nodaļu pa tālruni vai

e-pastā.

- Produktu, kam reģistrēts defekts, pievienojot pirkuma kvīti (kases čeku) un norādot trūkuma būtību un parādīšanās brīdi, jūs varat bez maksas nosūtīt uz jums paziņoto servisa adresi.

### **● Serviss**

LV

Serviss Latvija

Tel.: 00800 80040044

E-Mail: [administration@mynetsend.de](mailto:administration@mynetsend.de)

**IAN 365678\_2010**

Lūdzu, visiem pieprasījumiem sagatavojiet kases čeku un artikula numuru (piemēram, IAN 12345) kā pirkuma pierādījumu.









Lietošanas pamācības jaunāko versiju atradīsiet šeit: [www.citygate24.de](http://www.citygate24.de)

# LED-Außenstrahler

## ● Einleitung

 Wir beglückwünschen Sie zum Kauf Ihres neuen Produkts. Sie haben sich damit für ein hochwertiges Produkt entschieden. Bitte lesen Sie diese Bedienungsanleitung vollständig und sorgfältig durch. Diese Anleitung gehört zu diesem Produkt und enthält wichtige Hinweise zur Inbetriebnahme und Handhabung. Beachten Sie immer alle Sicherheitshinweise. Sollten Sie Fragen haben oder unsicher in Bezug auf die Handhabung des Gerätes sein, setzen Sie sich bitte mit Ihrem Händler oder der Servicestelle in Verbindung. Bewahren Sie diese Anleitung bitte sorgfältig auf und geben Sie sie ggf. an Dritte weiter.

## ● Zeichenerklärung

-  Bedienungsanleitung lesen!
-  Ausgabedatum der Bedienungsanleitung (Monat/Jahr)
-  Herstellungsdatum (Monat/Jahr)
-  Wechselspannung
-  Warn- und Sicherheitshinweise beachten!
-  Lebens- und Unfallgefahr für Kleinkinder und Kinder!
-  Entsorgen Sie Verpackung und Gerät umweltgerecht!
-  Nicht zur Raumbeleuchtung geeignet

## IP44



Geschützt gegen feste Fremdkörper mit Durchmesser  $\geq 1,0$  mm, spritzwassergeschützt



Erfassungswinkel Bewegungsmelder



Erfassungsdistanz Bewegungsmelder



Leuchtdauer



Abstrahlwinkel

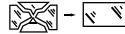

Jede zersprungene Schutzabdeckung muss ersetzt werden. Nehmen Sie den Außenstrahler im Falle einer Beschädigung umgehend außer Betrieb und wenden Sie sich an die unten genannten Serviceadresse.



Schutzklasse I: Der Anwender und Dritte sind vor einem elektrischen Schlag durch einen Potentialausgleichsleiter (PE) geschützt.



Mit der CE-Kennzeichnung bestätigt der Hersteller, dass dieses Elektrogerät den geltenden europäischen Richtlinien entspricht.



Verpackung aus FSC-zertifiziertem Mix-Holz



Das Symbol „GS“ steht für Geprüfte Sicherheit. Produkte, die mit diesem Zeichen gekennzeichnet sind, entsprechen den Anforderungen des deutschen Produktsicherheitsgesetzes (ProdSG).

## ● Bestimmungsgemäße Verwendung

Bei diesem Produkt handelt es sich um ein Spezialprodukt, da es bei Temperaturen unter - 21 °C betrieben werden kann und seine Funktion erfüllt. Der Außenstrahler ist als Festinstallation an einem vor Regen geschützten Ort vorgesehen und dient ausschließlich zur temporären Beleuchtung im Außenbereich, zum Beispiel zum Ausleuchten von Hausgängen, Garagen oder Gehwegen sowie zur Abschreckung von unbefugten Personen. Der Außenstrahler ist ausschließlich für den Privatgebrauch bestimmt und nicht für den gewerblichen Bereich geeignet. Verwenden Sie den Außenstrahler nur wie in dieser Bedienungsanleitung beschrieben. Jede andere Verwendung gilt als nicht bestimmungsgemäß und kann zu Sachschäden oder sogar zu Personenschäden führen. Der Außenstrahler ist kein Kinderspielzeug. Der Hersteller oder Händler übernimmt keine Haftung für Schäden, die durch nicht bestimmungsgemäßen oder falschen Gebrauch entstanden sind.

## ● Lieferumfang

- 1 x LED-Außenstrahler mit Bewegungsmelder
- 1 x Wandhalterung (für Hausecken oder Hauswände) inkl. Montagematerial (4x Dübel, 2x Schrauben (10 mm), 4x Schrauben (25 mm))
- 1 x Bedienungsanleitung

## ● Teilebeschreibung

- 1 LED-Modul
- 2 Bewegungsmelder + Dämmerungssensor
- 3 LUX (Einstellung für die Sensibilität des Dämmerungssensors)
- 4 TIME (Einstellung für die Leuchtdauer)

- 5 SENS (Einstellung für den Erfassungsbereich)
- 6 Lüsterklemme
- 7 Zugentlastung
- 8 Außenleiter L Hausanschluss
- 9 Schutzleiter PE Hausanschluss (gelb/grün)
- 10 Neutraleiter N Hausanschluss
- 11 Verschluss
- 12 Deckel
- 13 Dauerlicht-/Automatikmodus-Schalter
- 14 Schraube (Deckel)
- 15 Kabeldurchlass/Kabeltülle
- 16 Wandhalterung
- 17 Führungslöcher für Befestigungsschrauben (Hauswände)
- 18 Führungslöcher für Befestigungsschrauben (Hausecken)
- 19 Schraube (25 mm)
- 20 Dübel
- 21 Schraube (10 mm)

## ● Technische Daten

Modellnummer: 1002-W / 1002-G

Leuchtmittel: max. 24 W

Stromversorgung: 220–240 V ~, 50/60 Hz

Abmessungen: ca. 190 x 230 x 200 mm

Gewicht: ca. 0,50 kg

Farbtemperatur: 6.500 Kelvin (kaltweiß)

Lichtstrom: 1.900 lm mit Diffusor

Abstrahlwinkel: 100°

Maximale Projektionsfläche:	294 cm <sup>2</sup>
Farbwiedergabeindex:	RA > 80
Schutzart:	IP44
Bewegungsmelder:	ca. 110° Sensor, Reichweite max. 12 m
Dämmerungssensor:	ca. 15–1000 Lux
Materialgehäuse:	Aluminium / Kunststoff
Bemessungstemperatur:	- 21°C bis + 25°C
Montagehöhe	max. 3 m
Geeigneter Leiterquerschnitt für Anschlussklemme:	H05RN-F, 3x 1,0 mm <sup>2</sup>

## ● Sicherheitshinweise



### Sicherheitshinweise



#### **⚠️ WARNUNG!**

#### **LEBENS- UND UNFALLGEFAHR FÜR KLEINKINDER UND**

**KINDER!** Lassen Sie Kinder niemals unbeaufsichtigt mit dem Verpackungsmaterial. Es besteht Erstickungsgefahr durch Verpackungsmaterial. Kinder unterschätzen häufig die Gefahren. Halten Sie Kinder stets vom Produkt fern.

- Dieses Produkt kann von Kindern ab 8 Jahren und darüber sowie von Personen mit verringerten physischen, sensorischen oder mentalen Fähigkeiten oder Mangel an Erfahrung und Wissen benutzt werden,

wenn sie beaufsichtigt oder bezüglich des sicheren Gebrauchs des Produkts unterwiesen wurden und die daraus resultierenden Gefahren verstehen. Kinder dürfen nicht mit dem Produkt spielen. Reinigung und Benutzerwartung dürfen nicht von Kindern ohne Beaufsichtigung durchgeführt werden.

- **ERSTICKUNGSGEFAHR!** Halten Sie das Produkt, Verpackungs- und Schutzfolien sowie Kleinteile von Kindern fern. Kinder können Kleinteile oder Schutzfolien verschlucken und daran ersticken.
- Verwenden Sie das Produkt nicht, wenn Sie irgendwelche Beschädigungen feststellen.
- Hat die Leuchte ihr Lebensdauerende erreicht, ist die Lampe entsprechend den örtlichen Entsorgungsvorschriften zu entsorgen.
- Die LEDs sind nicht austauschbar.
- **STROMSCHLAGGEFAHR!** Fehlerhafte Elektroinstallation oder zu hohe Netzspannung können zu elektrischem Stromschlag führen.
- Bei der Installation dieses Produktes handelt es sich um eine Arbeit an der Netzspannung; sie muss daher von einer autorisierten Fachkraft nach den länderspezifischen Installationsvorschriften und Anschlussbedingungen durchgeführt werden.
- Manipulieren oder verändern Sie niemals das Produkt.
- Nehmen Sie das Produkt bei erkennbarem Defekt umgehend außer Betrieb.
- Öffnen Sie das Gehäuse nicht, sondern überlassen Sie die Reparatur Fachkräften. Wenden Sie sich dazu an eine Fachwerkstatt. Bei eigenständig durchgeführten Reparaturen, unsachgemäßem Anschluss oder falscher Bedienung sind Haftungs- und Garantieansprüche ausgeschlossen.
- Der Hersteller/Vertreiber dieses Produktes übernimmt keine Verantwortung für Verletzungen oder Schäden, die als Folge

unsachgemäßer Montage/unsachgemäßen Gebrauchs entstehen.

- Überschreiten Sie nicht die angegebene Netzspannung (siehe „Technische Daten“).
- Tauchen Sie das Produkt nicht in Wasser oder andere Flüssigkeiten.
- Halten Sie das Produkt von offenem Feuer und heißen Flächen fern.
- Montieren Sie das Produkt so, dass es vor Regen geschützt ist.
- Drehen Sie vor Beginn der Montage-, vor Reinigungs- und Wartungsarbeiten oder wenn eine Störung auftritt die Sicherung heraus bzw. schalten Sie den Sicherungsautomaten aus. Überprüfen Sie mit einem Spannungsprüfer, ob das Produkt spannungsfrei ist.
- **VERLETZUNGSGEFAHR!** Unsachgemäßer Umgang mit dem Produkt kann zu Verletzungen führen.
- Jede zersprungene Schutzabdeckung ist zu ersetzen.
- Nicht direkt in die Lichtquelle hineinschauen.
- Richten Sie das Produkt nicht auf die Augen von anderen Menschen oder Tieren.
- **HINWEIS!** Unsachgemäßer Umgang mit der Leuchte kann zu Beschädigungen der Leuchte führen. Kontrollieren Sie in regelmäßigen Abständen die Schraubverbindungen.

## ● **Montage**

**Hinweis:** Nehmen Sie das Produkt aus der Verpackung.

- Prüfen Sie, ob die Lieferung vollständig ist.
- Prüfen Sie, ob der Außenstrahler oder die Einzelteile Schäden aufweisen. Ist dies der Fall, benutzen Sie den Außenstrahler nicht. Wenden Sie sich über die auf der Garantiekarte angegebene Serviceadresse an den Inverkehrbringer.

## **Montageort finden**

- Befestigen Sie den Außenstrahler an einer stabilen und vibrationsfreien Wand in einer Höhe von 2 - 3 m.
- Installieren Sie den Außenstrahler nur außerhalb des Handbereichs, um Berührungen zu vermeiden.
- Halten Sie einen Mindestabstand von etwa 20 cm zu anderen Objekten ein, um eine gute Belüftung sicherzustellen.
- Wenn möglich, montieren Sie den Außenstrahler an einem schmutz- und staubfreien Ort, geschützt vor Regen (z. B. unter einem Dachvorsprung), geschützt vor Sonne und anderen Witterungseinflüssen.
- Achten Sie darauf, dass der Außenstrahler nicht von einer anderen Lichtquelle gestört wird.
- Richten Sie den Bewegungsmelder  nicht auf Heizungslüfter, Klimaanlage, Pools und andere Objekte mit schnell wechselnden Temperaturen.
- Richten Sie den Bewegungsmelder nicht auf Bäume, Büsche oder Orte, an denen herumlaufende Tiere wahrgenommen werden könnten.
- Berücksichtigen Sie, dass der Bewegungsmelder vor allem auf Quer- und nicht so sehr auf Längsbewegungen reagiert.

## **Außenstrahler montieren**

- STROMSCHLAGGEFAHR!** Fehlerhafte Elektroinstallation oder zu hohe Netzspannung können zu elektrischem Stromschlag führen. Sie gefährden nicht nur sich, sondern auch andere Personen.
- Lassen Sie die Installation ausschließlich durch eine autorisierte Elektrofachkraft durchführen.
  - Achten Sie beim Bohren der Befestigungslöcher darauf, dass keine Leitungen, Kabel oder Rohre (z. B. Wasser oder Gasleitungen) angebohrt werden.

- Führen Sie die Installation im spannungsfreien Zustand durch. Schalten Sie den Sicherungsautomaten des Stromkreises aus oder drehen Sie die Sicherung heraus. Sichern Sie ihn (z. B. mit einem Warnschild) vor Wiedereinschalten.
- Bitte beachten Sie bei der Installation die korrekte Polung an der Lüsterklemme **6**. Entnehmen Sie bitte der Abbildung C die Information, wie die Leitung/ Anschlussleitung anzuklemmen ist.
- Stellen Sie sicher, dass der Strom abgeschaltet ist.
- Sie haben die Möglichkeit, den Außenstrahler mittels Wandhalterung **16** an einer geraden Wand oder auf einer Ecke zu montieren (siehe Abb. F).

**Hinweis:** Achten Sie darauf, dass Sie die Wandhalterung richtig herum montieren. Richten Sie sich nach der Abbildung F.

- Übertragen Sie die Positionen der Bohrungen für die Wandhalterung **16** mittels Führungslöcher **18** (Montage auf Hausecken) oder Führungslöcher **17** (Montage an Hauswänden) an der Montagestelle auf die Wand (siehe Abb. E und F).
- Bohren Sie zwei Löcher ( $\varnothing 6$  mm) und setzen Sie passende Dübel **20** ein (siehe Abb. F).
- Schrauben Sie die Wandhalterung **16** (für Wand- oder Eckmontage) fest, indem Sie die Schrauben (25 mm) **19** durch die Führungslöcher **17** / **18** stecken und diese fest anziehen. Überprüfen Sie den festen Sitz der Wandhalterung.
- Drehen Sie den Verschluss **11** des Außenstrahlers ab.
- Entfernen Sie die Schrauben **14** vom Deckel **12** und nehmen diesen soweit ab, bis die am Deckel befestigte Lüsterklemme **6** zugänglich ist.
- Führen Sie das Anschlusskabel in folgender Reihenfolge durch den Verschluss **11**, die Kabeltülle **15** und den Deckel **12**, bevor Sie mit der Installation beginnen.

- Schließen Sie die Anschlussleitung an die Lüsterklemme **6** an. Achten Sie darauf, dass die einzelnen Adern korrekt angeschlossen werden. Beachten Sie, dass der Schutzleiteranschluss **9** länger als die anderen Leiter zu arbeiten ist, damit dieser im Falle eines Abreißens des Außenstrahlers als Letztes abreißt. Schließen Sie den Neutralleiter **10** an die mit N gekennzeichnete Klemme und den Außenleiter **8** an die mit L gekennzeichnete Klemme an, um eine Fehlinstallation und somit eine Beschädigung des Produktes oder von Personen zu vermeiden (siehe Abb. C).
- Fixieren Sie das Anschlusskabel (inkl. Mantel) mit der Zugentlastung **7** (siehe Abb. C).
- Führen Sie die Lüsterklemme **6** in das Gehäuse zurück und schrauben Sie den Deckel **12** wieder am Außenstrahler fest.
- Positionieren Sie die Kabeltülle **15** zwischen Deckel und Mutter für eine optimale Abdichtung und fixieren diese mit dem Verschluss **11**, indem Sie diesen handfest zu drehen.
- Stecken Sie den Außenstrahler von oben auf die Wandhalterung **16** und schrauben Sie diesen mit zwei Schrauben (10 mm) **21** fest (siehe Abb. G).

**Hinweis:** Die Schraubenköpfe vom Deckel müssen versenkt werden, damit der Außenstrahler auf die Wandhalterung aufgesteckt werden kann.

- Schalten Sie den Sicherungsautomaten des Stromkreises wieder ein oder drehen Sie die Sicherung wieder hinein.

### Abstrahlwinkel einstellen

- Neigen Sie den Außenstrahler in die gewünschte Position (siehe Abb. H).

## ● Bedienung

Den Außenstrahler bedienen Sie über die drei Drehknöpfe am unteren Ende des Außenstrahlers (siehe Abb. B).

- Drücken Sie den Schalter **13** in Position „I“, um den Dauerlichtmodus einzuschalten. Drücken Sie den Schalter **13** in Position „O“, um den Automatikmodus (Bewegungsmelder) einzuschalten. In diesem Modus können folgende Einstellungen vorgenommen werden.

### **Erfassungsbereich einstellen**

- Drehen Sie den Regler SENS **5** im Uhrzeigersinn, so nimmt der Erfassungsbereich zu und der Bewegungsmelder reagiert bereits ab einer Entfernung von ca. 12 m (siehe Abb. B).
- Drehen Sie den Regler SENS **5** entgegen dem Uhrzeigersinn, so nimmt der Erfassungsbereich ab und der Bewegungsmelder reagiert erst ab einer Entfernung von ca. 0,5 m (siehe Abb. B).

### **Leuchtdauer einstellen**

- Drehen Sie den Regler TIME **4** im Uhrzeigersinn, so nimmt die Leuchtdauer (max. 1 Minute) zu (siehe Abb. B).
- Drehen Sie den Regler TIME **4** entgegen dem Uhrzeigersinn, so nimmt die Leuchtdauer ab (minimum 10 Sekunden) (siehe Abb. B).

### **Sensitivität des Dämmerungssensors einstellen**

- Drehen Sie den Regler LUX **3** im Uhrzeigersinn, so nimmt die Sensibilität zu und der Bewegungsmelder reagiert bereits in einer hellen Umgebung (z. B. bei Tageslicht) (siehe Abb. B).
- Drehen Sie den Regler LUX **3** entgegen dem Uhrzeigersinn, so nimmt die

Sensibilität ab und der Bewegungsmelder reagiert erst in einer dunkleren Umgebung (z. B. in der Nacht) (siehe Abb. B).

## ● Reinigung und Lagerung

- **VERBRENNUNGSGEFAHR!** Das Leuchtmittel wird im eingeschalteten Zustand heiß.
- Lassen Sie den Außenstrahler vor jeder Reinigung vollständig abkühlen.
- **KURZSCHLUSSGEFAHR!** In das Gehäuse eingedrungenes Wasser kann einen Kurzschluss verursachen.
- Drehen Sie vor der Reinigung die Sicherung heraus bzw. schalten Sie den Sicherungsautomaten aus und trennen Sie den Außenstrahler vom Stromnetz. Überprüfen Sie mit einem Spannungsprüfer, ob der Außenstrahler spannungsfrei ist.
- Tauchen Sie den Außenstrahler nicht ins Wasser.
- Achten Sie darauf, dass kein Wasser in das Gehäuse gelangt.
- **BESCHÄDIGUNGSGEFAHR!** Unsachgemäßes Reinigen des Außenstrahlers kann zu Beschädigung führen.
- Verwenden Sie keine aggressiven Reinigungsmittel, Bürsten mit Metall- oder Nylonborsten sowie keine scharfen oder metallischen Reinigungsgegenstände, wie Messer, harte Spachtel und dergleichen. Diese können die Oberflächen beschädigen.
- Nutzen Sie zur Reinigung keine Chemikalien.
- Drehen Sie die Sicherung heraus bzw. schalten Sie den Sicherungsautomaten aus.
- Überprüfen Sie mit einem Spannungsprüfer, ob der Außenstrahler spannungsfrei ist.
- Lassen Sie den Außenstrahler vollständig abkühlen.
- Wischen Sie den Außenstrahler mit einem leicht angefeuchteten Tuch ab. Lassen Sie danach alle Teile vollständig trocknen.



- Zum Aufbewahren den Außenstrahler an einem trockenen, vor Kindern geschützten Ort lagern.

## ● Fehlerbehebung

- = Fehler
- = Ursache
- = Lösung
- = Der Außenstrahler zeigt keine Funktion.
- = Die Stromversorgung oder die Anschlussleitung ist defekt.
- = Lassen Sie dies durch eine Fachkraft überprüfen.
- = Der Außenstrahler ist falsch eingestellt.
- = Wählen Sie die richtige Einstellung über die Drehknöpfe.
- = Die Verkabelung ist falsch.
- = Lassen Sie dies durch eine Fachkraft überprüfen.
- = Der Erfassungsbereich des Bewegungsmelders ist schlecht justiert.
- = Justieren Sie den Erfassungsbereich des Bewegungsmelders nach.
- = Der Außenstrahler schaltet sich ständig ein und aus.
- = Der Außenstrahler erfasst ständig Bewegungen.
- = Prüfen Sie den Erfassungsbereich auf Bewegungen.
- = Prüfen Sie die Einstellung des Außenstrahlers.
- = Justieren Sie den Erfassungsbereich des Bewegungsmelders nach.
- = Justieren Sie die Leuchtdauer.
- = Justieren Sie die Sensitivität des Dämmerungssensors.
- = Der Außenstrahler erwärmt sich.
- = Das ist ganz normal und kein Defekt.

- = Achten Sie darauf, dass der Außenstrahler gut belüftet wird.

**HINWEIS!** Alle weiteren Reparaturen müssen von einer autorisierten Fachkraft vorgenommen werden.

## ● Entsorgung



Beachten Sie die Kennzeichnung der Verpackungsmaterialien bei der Abfalltrennung, diese sind gekennzeichnet mit Abkürzungen (a) und Nummern (b) mit folgender Bedeutung:

1–7: Kunststoffe  
20–22: Papier und Pappe  
80–98: Verbundstoffe



Möglichkeiten zur Entsorgung des ausgedienten Produkts erfahren Sie bei Ihrer Gemeinde- oder Stadtverwaltung.



Werfen Sie Ihr Produkt, wenn es ausgedient hat, im Interesse des Umweltschutzes nicht in den Hausmüll, sondern führen Sie es einer fachgerechten Entsorgung zu. Über Sammelstellen und deren Öffnungszeiten können Sie sich bei Ihrer zuständigen Verwaltung informieren.

## ● Garantie

Sehr geehrte Kundin, sehr geehrter Kunde, Sie erhalten auf dieses Gerät 3 Jahre Garantie ab Kaufdatum. Im Falle von Produktmängeln stehen Ihnen gegenüber dem Verkäufer des Produkts gesetzliche Rechte zu. Diese gesetzlichen Rechte werden durch unsere im Folgenden dargestellten Garantiebedingungen nicht eingeschränkt.

### Garantiebedingungen

Die Garantiefrist beginnt mit dem Kaufdatum. Bitte bewahren Sie den Original

Kassenbon gut auf. Dieser wird als Nachweis für den Kauf benötigt. Tritt innerhalb von drei Jahren ab dem Kaufdatum dieses Produkts ein Material- oder Fabrikationsfehler auf, wird das Produkt von uns – nach unserer Wahl – für Sie kostenlos repariert, ersetzt, oder der Kaufpreis erstattet. Diese Garantieleistung setzt voraus, dass innerhalb der Drei-Jahres-Frist das defekte Gerät und der Kaufbeleg (Kassenbon) vorgelegt und schriftlich kurz beschrieben wird, worin der Mangel besteht und wann er aufgetreten ist. Wenn der Defekt durch unsere Garantie gedeckt wird, erhalten Sie das reparierte oder ein neues Produkt zurück. Mit Reparatur oder Austausch des Produkts beginnt kein neuer Garantiezeitraum.

### **Garantiezeit und gesetzliche Mängelansprüche**

Die Garantiezeit wird durch die Gewährleistung nicht verlängert. Dies gilt auch für ersetzte und reparierte Teile. Eventuell schon beim Kauf vorhandene Schäden und Mängel müssen sofort nach dem Auspacken gemeldet werden. Nach Ablauf der Garantiezeit anfallende Reparaturen sind kostenpflichtig.

### **Garantieumfang**

Das Gerät wurde nach strengen Qualitätsrichtlinien sorgfältig produziert und vor Anlieferung gewissenhaft geprüft. Die Garantieleistung gilt für Material- oder Fabrikationsfehler. Diese Garantie erstreckt sich nicht auf Produktteile, die normaler Abnutzung ausgesetzt sind und daher als Verschleißteile angesehen werden können oder auf Beschädigungen an zerbrechlichen Teilen, z. B. Schalter, Akkus oder aus Glas gefertigte Teile. Diese Garantie verfällt, wenn das Produkt beschädigt, nicht sachgemäß benutzt oder gewartet wurde. Für eine sachgemäße Benutzung des Produkts sind

alle in der Bedienungsanleitung aufgeführten Anweisungen genau einzuhalten. Verwendungszwecke und Handlungen, von denen in der Bedienungsanleitung abgeraten oder vor denen gewarnt wird, sind unbedingt zu vermeiden. Das Produkt ist lediglich für den privaten und nicht für den gewerblichen Gebrauch bestimmt. Bei missbräuchlicher und unsachgemäßer Behandlung, Gewaltanwendung und bei Eingriffen, die nicht von unserer autorisierten Service-Niederlassung vorgenommen wurden, erlischt die Garantie.

### **Abwicklung im Garantiefall**

Um eine schnelle Bearbeitung Ihres Anliegens zu gewährleisten, folgen Sie bitte den folgenden

#### **Hinweisen:**

- Bitte halten Sie für alle Anfragen den Kassenbon und die Artikelnummer (z. B. IAN 123456) als Nachweis für den Kauf bereit.
- Die Artikelnummer entnehmen Sie bitte dem Typenschild am Produkt, einer Gravur am Produkt, dem Titelblatt Ihrer Anleitung (unten links) oder dem Aufkleber auf der Rück- oder Unterseite des Produktes.
- Sollten Funktionsfehler oder sonstige Mängel auftreten, kontaktieren Sie zunächst die nachfolgend benannte Service-Abteilung telefonisch oder per E-Mail.
- Ein als defekt erfasstes Produkt können Sie dann unter Beifügung des Kaufbelegs (Kassenbon) und der Angabe, worin der Mangel besteht und wann er aufgetreten ist, für Sie portofrei an die Ihnen mitgeteilte Service-Anschrift übersenden.

## ● Service

**DE**

Service Deutschland  
Tel.: 00800 80040044  
E-Mail: [administration@mynetsend.de](mailto:administration@mynetsend.de)

**AT**

Service Österreich  
Tel.: 00800 80040044  
E-Mail: [administration@mynetsend.de](mailto:administration@mynetsend.de)

**CH**

Service Schweiz  
Tel.: 00800 80040044  
E-Mail: [administration@mynetsend.de](mailto:administration@mynetsend.de)

### **IAN 365678\_2010**

Bitte halten Sie für alle Anfragen den Kassenbon und die Artikelnummer (z. B. IAN 123456) als Nachweis für den Kauf bereit.

Eine aktuelle Version der Bedienungsanleitung finden Sie unter:  
[www.citygate24.de](http://www.citygate24.de)



**citygate24 GmbH**

Lange Mühren 1  
20095 Hamburg  
GERMANY

 02/2021

Model No.: 1002-W/1002-G

 08/2021

IAN 365678\_2010

3 