



LED SOLAR SPOTLIGHT WITH MOTION DETECTOR

GB IE NI

LED SOLAR SPOTLIGHT WITH MOTION DETECTOR

Operating and safety information

FR BE

PROJECTEUR SOLAIRE À LED AVEC DÉTECTEUR DE MOUVEMENTS

Instructions d'utilisation et consignes de sécurité

DE AT CH

LED-SOLARSTRAHLER MIT BEWEGUNGSMELDER

Bedienungs- und Sicherheitshinweise

DK

LED-SOLCELLER MED BEVÆGELSESENSOR

Betjenings- og sikkerhedsanvisninger

NL BE

LED-SOLARSCHIJNWERPER MET BEWEGINGSDETECTOR

Gebruiks- en veiligheidsaanwijzingen

IAN 375304_2101

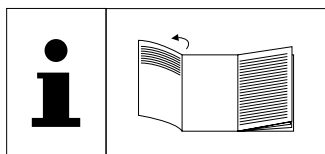

GB **IE** **NI**

Before you start reading, please fold out the illustrations page and familiarise yourself with all of the item's functions.

DK

Inden du læser, skal du klappe siden med illustrationerne ud og derefter lære alle produktets funktioner at kende.

FR **BE**

Avant de commencer la lecture, dépliez la page d'illustrations et familiarisez-vous ensuite avec toutes les fonctions de l'article.

NL **BE**

Klap voor het lezen de pagina met de afbeeldingen uit, een maak u vertrouwd met alle functies van het artikel.

DE **AT** **CH**

Klappen Sie vor dem Lesen die Seite mit den Abbildungen aus und machen Sie sich anschließend mit allen Funktionen des Artikels vertraut.

GB/IE/NI	Operating and safety information	page	7
DK	Betjenings- og sikkerhedsanvisninger	side	14
FR/BE	Instructions d'utilisation et consignes de sécurité	page	21
NL/BE	Gebruiks- en veiligheidsaanwijzingen	pagina	29
DE/AT/CH	Bedienungs- und Sicherheitshinweise	Seite	37

A

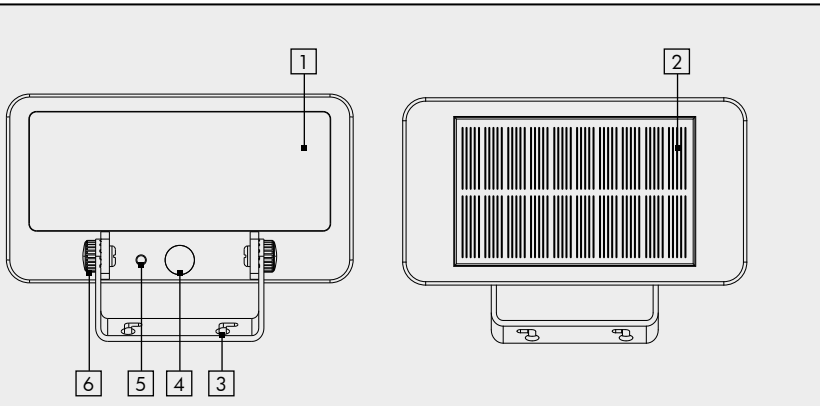

B

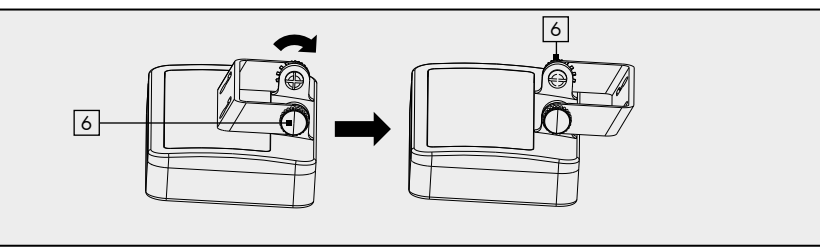

C

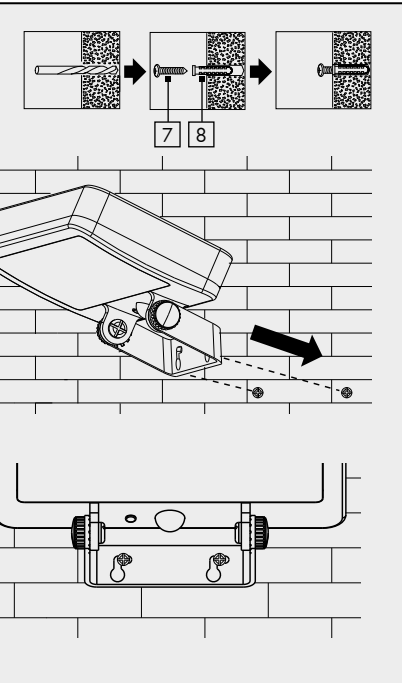

D

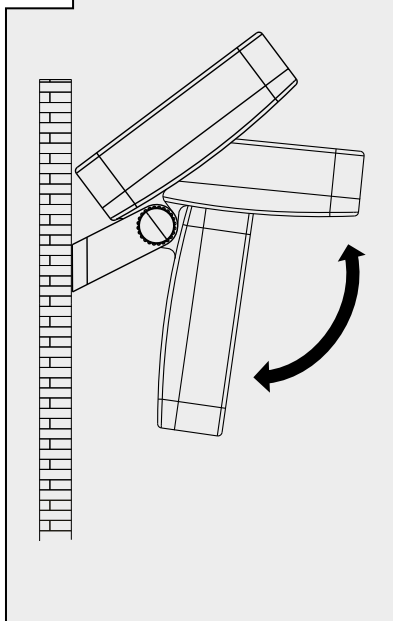

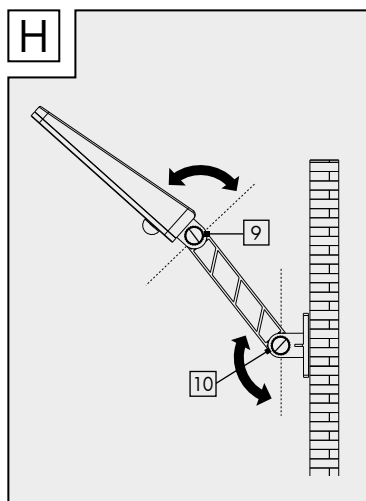
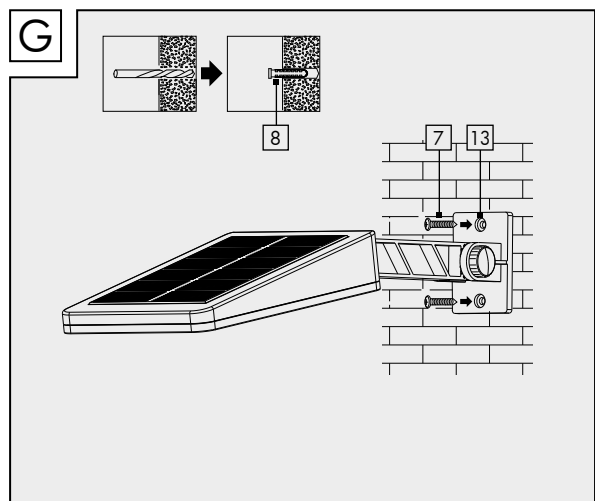
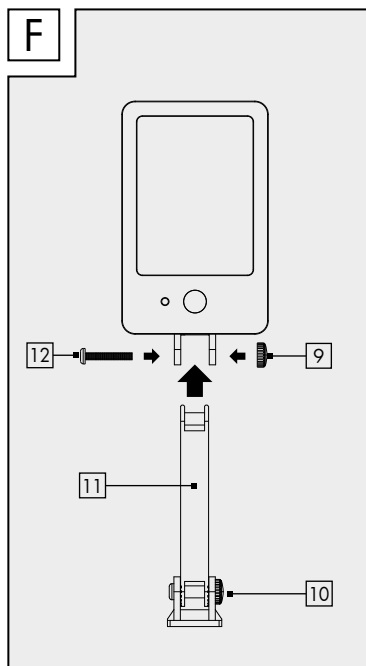
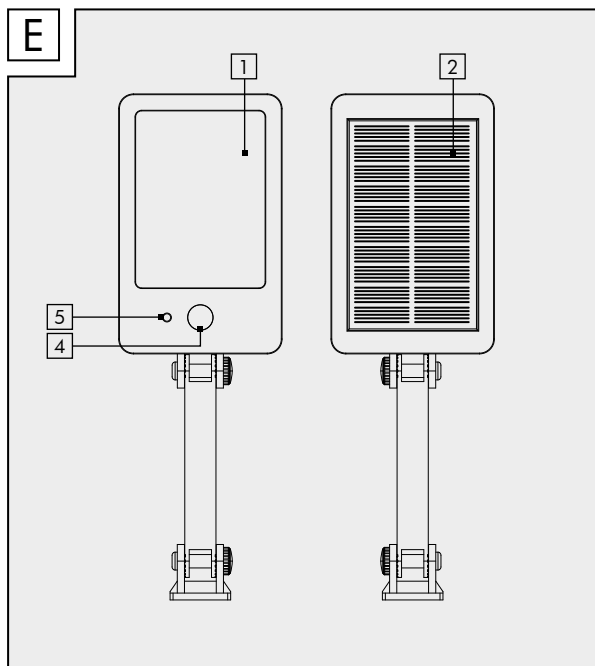

GB	IE	NI	
Introduction			7
Explanation of symbols			7
Intended use			8
Specifications supplied			8
Description of parts			8
Technical data			8
Safety instructions			8
Risk of leakage from batteries/ rechargeable batteries			9
Assembly and installation			9
Mounting the Spotlight			10
Positioning the Spotlight/ solar panel			10
Charging the battery			11
Operation			11
Troubleshooting			11
Cleaning and storage			12
Disposal			12
Warranty			12
Service			13

FR	BE	
Introduction		21
Explication des symboles		21
Utilisation conforme		22
Contenu de l'emballage		22
Description des composants		22
Caractéristiques techniques		22
Consignes de sécurité		23
Risque de fuite des piles/batteries		23
Montage		24
Monter le projecteur		24
Orientation du projecteur/panneau solaire		25
Recharger la batterie		25
Utilisation		25
Dépannage		26
Nettoyage et stockage		26
Recyclage		26
Garantie		27
Service après-vente		29

DK	
Indledning	14
Tegnforklaring	14
Forskriftsmæssig anvendelse	15
Leveringsomfang	15
Delbeskrivelse	15
Tekniske data	15
Sikkerhedsanvisninger	15
Risiko for lækage på batterier/ akkumulatorer	16
Montage	16
Projektør monteres	17
Projektør/solcellepanel justeres	17
Batteri oplades	18
Betjening	18
Fejludbedring	18
Rengøring og opbevaring	18
Bortskaffelse	19
Garanti	19
Service	20

NL	BE	
Inleiding		29
Verklaring van symbolen		29
Beoogd gebruik		30
Verpakkingsinhoud		30
Beschrijving van de onderdelen		30
Technische gegevens		31
Veiligheidsinstructies		31
Risico op lekkage van batterijen/ accu's		32
Montage		32
Schijnwerper monteren		33
Schijnwerper/zonnepaneel richten		33
Accu opladen		34
Bediening		34
Fouten oplossen		34
Reinigen en opbergen		35
Recycling		35
Garantie		35
Service		36

Einleitung	37
Zeichenerklärung	37
Bestimmungsgemäße Verwendung ..	38
Lieferumfang	38
Teilebeschreibung	38
Technische Daten	38
Sicherheitshinweise	39
Risiko des Auslaufens von Batterien/Akkus	39
Montage	40
Strahler montieren	40
Strahler/Solarpanel ausrichten	41
Akku aufladen	41
Bedienung	41
Fehlerbehebung	42
Reinigung und Lagerung	42
Entsorgung	42
Garantie	43
Service	44

LED Solar Spotlight with Motion Sensor

● Introduction

 Congratulations on the purchase of your new product. You have chosen a high-quality product. Please read these operating instructions thoroughly and carefully. These instructions are an essential part of the product and contain important information on first-time use and handling. Always observe all safety instructions. If you have any questions or are unsure how to operate the product, please contact your retailer or service centre. Please keep this manual in a safe place and pass it on to third parties where necessary. Name of product as referred to below: "Spotlight"

● Explanation of symbols



Read the operating instructions!



Issue date of instruction manual (month/year)



Date of manufacture (month/year)



Address of supplier



Direct current



Risk of fatal injury and accidents for infants and children!



Observe warning notices and safety instructions!



Explosion hazard!



Wear protective gloves!



This symbol indicates that the product operates with safety extra-low voltage (SELV/PELV, protection class III).

IP65



Protected against ingress of dust (dust-proof, fully contactproof) and jet proofed from any direction.

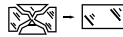

Any protective cover that is cracked or split must be replaced. If the product is damaged in any way, stop using it immediately and contact the service address indicated below.



Not suitable for indoor lighting



Motion detector field of view



Detection range
Motion detector



Luminous power



Dispose of packaging and product in an environmentally friendly manner!



Risk of environmental damage from incorrect disposal of batteries/rechargeable batteries!



Packaging made of FSC certified wood mix



With the CE label, the manufacturer confirms that this product complies with the applicable European directives.



Products marked with this symbol meet all applicable regulations and requirements in the economic area of the United Kingdom of Great Britain.

● Intended use

The product is intended for automatic illumination in outdoor areas (e.g. garden, patio, etc.). The product must not be installed indoors, as the battery cannot then be charged. The product is not suitable for general indoor lighting in the home. This product is intended for use in private households only. Any type of use other than that described above or any modification of the product is prohibited and likely to cause damage or even personal injury. The manufacturer or retailer accepts no liability for loss or damage that occurs as a result of use other than intended or incorrect use.

● Specifications supplied



- 1 LED solar Spotlight with motion sensor
- 1 wall bracket (model 1020-S)
- 1 set of fixings (2 wall plugs and 2 screws)
- 1 instruction manual

● Description of parts

- 1 LED module
- 2 Solar panel
- 3 Guide holes (1020-B)
- 4 Motion sensor
- 5 Switch
- 6 Spotlight star knob (1020-B)
- 7 Screw
- 8 Wall plug
- 9 Spotlight star knob (1020-S)
- 10 Wall bracket star knob (1020-S)
- 11 Wall bracket (1020-S)
- 12 Screw for Spotlight star knob (1020-S)
- 13 Guide holes (1020-S)

● Technical data

Model number: 1020-B / 1020-S

Input voltage (spotlight):	3,7 V  , 5 W
Solar panel:	300mA, max. 1.5W
Li-ion battery:	3,7 V  , 1500 mAh (non-replaceable)
Light source:	56 LEDs (non-replaceable)
Motion sensor:	Detection range: max. 10m Field of view: approx. 120°
Illumination time:	15 s
Luminous power:	max. 450 lm
Charging time:	approx. 7-8h at 50,000lux
LED service life:	approx. 50,000h
Colour temperature:	6500K (cold white)
Recommended installation height:	approx. 2-4m
Dimensions of spotlight (excluding wall bracket):	approx. 20 x 11 x 3cm (Model 1020-B) approx. 17.5 x 11 x 3.5cm (Model 1020-S)
Max. projection area:	approx. 119cm ² (Model 1020-B) approx. 118cm ² (Model 1020-S)
Weight:	approx. 310 g (Model 1020-B) approx. 300 g (Model 1020-S)

● Safety instructions



Safety instructions



⚠ WARNING!

RISK OF FATAL INJURY AND ACCIDENTS FOR INFANTS AND CHILDREN!

Never leave children unsupervised with the packaging material. There is a danger of suffocation from the

packaging material. Children often underestimate the dangers. Always keep children away from the product.

- This product can be used by children aged 8 years and over, as well as by persons with limited physical, sensory or mental abilities or lacking in experience and knowledge if they have been supervised and instructed as to the safe use of the product and understand the resulting hazards. Do not let children play with the product. Cleaning and maintenance may not be carried out by children without proper supervision.
- Do not use the product if you notice any damage.
- The manufacturer/distributor of this product accepts no responsibility whatsoever for personal injury or damage resulting from incorrect installation or use.
- Do not immerse the product in water or any other liquids.
- Keep the product away from naked flames and hot surfaces.
- The LED module  is not replaceable.
- The LEDs are not replaceable. Once the light source reaches the end of its service life, the product must be replaced.
- **RISK OF FATAL INJURY!** Keep children away from the work area during installation. The product as supplied includes a number of screws and other small parts. These can be fatal if they are swallowed or inhaled.



Safety instructions for batteries/rechargeable batteries

- **RISK OF FATAL INJURY!** Keep batteries/rechargeable batteries out of the reach of children. If swallowed, seek medical advice immediately!
- **PLEASE NOTE!** The rechargeable battery is not replaceable. When it is worn out, the entire product must be disposed of.

-  **EXPLOSION HAZARD!** Never recharge non-rechargeable batteries. Do not short-circuit and/or open up batteries/rechargeable batteries. They could overheat, cause a fire or explode.
- Never throw batteries/rechargeable batteries into fire or water.
- Do not expose the batteries/rechargeable batteries to mechanical stress.

● Risk of leakage from batteries/rechargeable batteries

- Avoid exposing (rechargeable) batteries to extreme conditions and temperatures, e.g. radiators or direct sunlight.
- Avoid contact with skin, eyes and mucous membranes! In the event of skin contact with battery acid, rinse the affected area immediately with plenty of clean water and seek medical advice immediately!
-  **WEAR PROTECTIVE GLOVES!** Leaking or damaged batteries/rechargeable batteries can cause chemical burns if they come into contact with the skin. Therefore, wear suitable protective gloves in such cases.
- In the event that a battery leaks, remove it from the product immediately to avoid damage.

● Assembly and installation

Please note: remove all packaging material from the product. Decide prior to mounting where the product is to be mounted. Before drilling the fixing holes, satisfy yourself that there is no danger of drilling into or damaging gas or water pipes or electricity cables in the position where you are about to drill the holes. Use a drill to drill the holes into the masonry. Observe all safety instructions provided in the operation and safety manual for your drill. Otherwise there

is a risk of serious or fatal injury from electric shock.

Please note: the fixings included are suitable for conventional solid masonry. You should check independently what kind of fixings are best suited for the surface on which you intend to mount the light. If necessary, you should seek the advice of an expert.

When deciding where to mount the light, pay attention to the following:

- Ensure the product illuminates the desired area. Make sure that the motion sensor **4** covers the desired area.
- The motion sensor has a maximum detection range of 10m with a field of view of approx. 120°.
- Ensure that the motion sensor **4** is not in a position where street lighting will shine on it at night. This may impair the function.
- The recommended installation height is 2 to 4m. If possible, mount the Spotlight in a position where it will not be exposed to dirt or dust and is protected from rain (e.g. under a roof overhang) and other weathering effects.

Please note: the solar panel **2** should be positioned where it will be exposed to as much direct sunlight as possible. Even partial shade during the day can significantly impair the charging process.

Orientation:

The optimum alignment is facing south. Choose an orientation facing slightly to the west rather than slightly to the east.

● Mounting the Spotlight

- Transfer the positions of the guide holes **3** / **13** to the mounting point on the wall.
- Drill two holes (dia. 6mm) and insert the matching wall plugs **8** (see Figs. C and G).

Mounting model 1020-B

- Screw the screws **7** into the wall plugs **8**, leaving a gap of approx. 3mm between the screw head and the wall (see Fig. C).
- Slot the guide holes **3** over the screws and then slide the Spotlight along the guides to fix it in place (see Fig. C).
- If necessary, adjust the gap between the screw heads and the mounting surface to provide a firm seating for the Spotlight.

Mounting model 1020-S

- Screw the wall bracket **11** firmly in place by inserting the screws **7** through the guide holes **13** into the wall plugs **8** and firmly tightening them (see Fig. G).
- Fix the Spotlight to the wall bracket **11** by loosening the Spotlight star knob **9** and removing the screw **12**.
- Align the holes in the Spotlight with the holes in the wall bracket and slot the screw **12** through the holes (see Fig. F).
- Screw the Spotlight star knob **6** onto the screw and tighten it hand-tight. Check that the product is fixed firmly in place.

● Positioning the Spotlight/ solar panel

Positioning model 1020-B

The Spotlight can be adjusted horizontally (top/bottom) to an angle of up to 180° (see Fig. D).

- Loosen the two Spotlight star knobs **6** to adjust the Spotlight (see Fig. B).
- When the desired position is obtained, tighten the star knobs again. If necessary, use a screwdriver to hold the screw while tightening the star knob.

Positioning model 1020-S

The Spotlight can be adjusted horizontally

(top/bottom) to an angle of up to 180° (see Fig. H).

- Loosen the wall bracket star knob [10] to adjust the height of the Spotlight (see Fig. H).
- When the desired position is obtained, tighten the star knob again.
- Loosen the Spotlight star knob [9] to adjust the angle (see Fig. H).
- When the desired position is obtained, tighten the star knob again. If necessary, use a screwdriver to hold the screw while tightening the star knob.

Please note: the motion sensor has a field of view of up to 120°. Make sure that the motion sensor faces directly towards the desired detection zone.

Please note: to ensure the solar panel functions as effectively as possible, make sure that the surface of the solar panel [2] is not dirty.

Orientation:

The optimum alignment is facing south. Choose an orientation facing slightly to the west rather than slightly to the east.

● Charging the battery

- The battery is charged in all operating modes. To optimise initial charging, charge the product while it is turned off.

Please note: the battery is fully charged after it has been well exposed to sunlight for 7 to 8 hours. The duration of the charging process depends on the battery's charge level and the quality of the sunlight.

● Operation

The product can be operated in three different modes. The operating mode is set by means of the switch [5].

Please note: the solar panel will turn on the product in twilight or darkness in the mode

you have set.

Please note: battery charging via the solar panel does not depend on which mode is selected. The battery is charged continuously at all times.

Mode 1

- Press and hold the switch [5] for 3 seconds to switch to "Mode 1".
- The Spotlight will light up once and then switch to guide-light function (reduced brightness).
- If the motion sensor detects movement within its range, the Spotlight will light up at maximum brightness.
- After approx. 15 seconds, it switches back to guide-light function.

Mode 2

- Press the switch [5] again to switch to "Mode 2".
- The light will flicker twice and then switch off.
- If the motion sensor detects movement within its range, the Spotlight will light up at maximum brightness.
- After approx. 15 seconds, it will switch off again.

Mode 3

- Press the switch [5] again to switch to "Mode 3".
- The light will flicker 3 times. The guide-light function (reduced brightness) is then permanently active. The motion sensor is inactive in this mode.

Switching off the Spotlight

- To switch off the Spotlight, press the switch [5] for a fourth time.

● Troubleshooting

- = Fault
- ⊙ = Cause
- = Solution

- = The product fails to switch on.
- ⊙ = The product is switched off.
- = Press the switch **[5]** to turn on the product (see section "Operation").

- = The light is flickering.
- ⊙ = The battery is almost fully discharged.
- = Charge the battery (see section "Charging the battery").

● **Cleaning and storage**

- Switch the product off if you want to stop using it, store it away and/or clean it.
- Regularly inspect the motion sensor **[4]** and the solar panel **[2]** to make sure they are not dirty. Remove any dirt to ensure the product works correctly.
- Keep the product and especially the solar panel free of snow and ice in winter.
- Use only a dry, lint-free cloth for cleaning. If the product is very dirty, dampen the cloth slightly.

● **Disposal**



Note the labels on the packaging materials when sorting the waste; they are marked with abbreviations (a) and numbers (b) with the following meanings:

- 1-7: Plastics
- 20-22: Paper and cardboard
- 80-98: Composite materials



You can find out how to dispose of the used product by contacting your local district or city council.



In the interest of environmental protection, when the product has reached the end of its useful life, do not dispose of it as general household waste but have it properly recycled. For information on recycling centres and their opening times, please contact your

local council.

Faulty or used batteries must be recycled in accordance with Directive 2006/66/EC and its amendments. Return batteries and/or the product to the local recycling facilities provided.



Risk of environmental damage from incorrect disposal of rechargeable batteries!

Batteries must not be disposed of as general household waste. They may contain toxic heavy metals and are subject to special waste treatment. The chemical symbols of the heavy metals are as follows:

Cd = cadmium, Hg = mercury, Pb = lead.

● **Warranty**

Dear customer, This product comes with a 3-year warranty from the date of purchase. In the event that this product is faulty, you have legal rights against the seller of the product. These statutory rights are not restricted by our warranty as set out below.

Warranty terms

The warranty period begins with the date of purchase. Please keep the original receipt in a safe place. It is required as proof of purchase. If a material or manufacturing defect occurs within three years of the date of purchase, we will repair or replace the product for you free of charge, or refund the purchase price, at our discretion. This warranty service is granted provided that the faulty device and the proof of purchase (receipt) are presented within three years, along with a brief written description of the fault and of when it occurred. If the fault is covered by our warranty, we will return the fixed product or send you a new one. No new warranty period shall begin upon repair or replacement of the product.

Warranty period and statutory warranty claims

The warranty period is not renewed after a warranty service has been granted. This rule shall also apply for any replaced or repaired parts. Any damage or faults that already existed when buying the product must be reported immediately upon unpacking the product. A fee is charged for any repairs that are carried out after the end of the warranty period.

Warranty scope

The device was carefully manufactured according to the strictest quality guidelines and thoroughly tested before delivery. The warranty applies to material or manufacturing defects. This warranty does not apply to product parts that are subject to normal wear and tear and can therefore be regarded as wearing parts, or damage to fragile parts, such as switches, rechargeable batteries or parts that are made of glass. This warranty is void if the product has been damaged, improperly used or serviced. To ensure proper use, all instructions included in the manual must be followed carefully. All uses and actions that users are discouraged from or warned of in the manual must be avoided under all circumstances. The product is intended for private household use only, and not for commercial activities. The warranty is void, if the product is treated inappropriately, if force is applied, and in the case of any manipulation that is not carried out by our authorised service branch.

Warranty processing

To ensure your request is handled swiftly, please observe the following

Notes:

- Please have the receipt and the article number (e.g. IAN 123456) ready as proof of purchase for all enquiries.
- Please refer to the type plate on the product, an engraving on the product, the

cover of the manual (bottom left) or the sticker on the back or base of the product to find out the product number.

- In the case of any malfunctions or other defects, please call or email the service department indicated below as a first step.
- After your product has been registered as faulty, you can send it to the specified service address, free of charge. Please include the proof of purchase (receipt) and information about the defect and about when it occurred.

● Service



Service Great Britain
Tel.: 00800 80040044
E-Mail: administration@mynetsend.de



Service Ireland
Tel. : 00800 80040044
E-Mail: administration@mynetsend.de

IAN 375304_2101

Please have the receipt and the article number (e.g. IAN 123456) ready as proof of purchase for all enquiries.

You can find an up-to-date version of the operating instructions at: www.citygate24.de

LED-solcelleprojektør med bevægelsessensor

• Indledning



Vi ønsker dig tillykke med købet af dit nye produkt. Du har dermed valgt et førsteklasses produkt. Du bedes læse denne instruktionsbog helt og grundigt igennem. Denne instruktionsbog hører til dette produkt og indeholder vigtige henvisninger til opstart og håndtering. Vær altid opmærksom på alle sikkerhedsanvisninger. Hvis du har spørgsmål eller er usikker i forhold til håndtering af produktet, bedes du kontakte din forhandler eller vores kundeservice. Du bedes opbevare denne instruktionsbog og eventuelt videregive den til tredjemand. Efterfølgende produktbetegnelse: „Projektør“

• Tegnforklaring



Læs instruktionsbogen!



Instruktionsbogen er udgivet (måned/år)



Produktionsdato (måned/år)



Leverandørens adresse



Jævnspænding



Livsfare og fare for ulykker for småbørn og børn!



Overhold advarsler og sikkerhedsanvisninger!



Eksplodingsfare!



Bær beskyttelseshandsker!



Dette symbol betyder, at produktet arbejder med lavspænding (SELV / PELV) (beskyttelsesklasse III).

IP65



Beskyttelse mod indtrængen af støv (støvtæt, fuldstændigt berøringsværn) og beskyttelse mod vandstråler fra alle retninger.

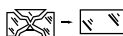

Enhver defekt beskyttelsesskærm skal udskiftes. I tilfælde af en beskadigelse skal projektøren omgående tages ud af drift, og du skal henvende dig på den angivne serviceadresse.



Ikke egnet til indendørs belysning



Registreringsvinkel bevægelsessensor



Registreringsrækkevidde bevægelsessensor



Lysstrøm



Emballage og produkt bortskaffes miljøvenligt!



Miljøskader ved forkert bortskaffelse af batterierne/akkumulatorene!



Emballage af FSC-certificeret blandingstræ



Med CE-mærkningen bekræfter producenten, at dette produkt overholder de gældende europæiske direktiver.



Produkter, som er mærket med dette symbol, opfylder alle anvendte forskrifter inden for det økonomiske område i Det Forenede Kongerige Storbritannien.

● Forskriftsmæssig anvendelse

Produktet er beregnet til automatisk belysning udendørs (f.eks. have, terrasse etc.). Produktet må ikke monteres indendørs, da batteriet så ikke kan lades op. Produktet er ikke egnet til rumbelysning indendørs. Dette produkt er kun beregnet til anvendelse i private hjem. En anden anvendelse end tidligere beskrevet eller en ændring af produktet er ikke tilladt og kan føre til materielle skader eller endda personkvæstelser. Producenten eller forhandleren tager ikke ansvar for skader, som måtte være opstået på grund af ikke forskriftsmæssig eller forkert anvendelse.



● Leveringsomfang

- 1 x LED-solcelleprojektør med bevægelsessensor
- 1 x vægholder (model 1020-S)
- 1 x montagemateriale (2x dyvel og 2x skrue)
- 1 x instruktionsbog

● Delbeskrivelse

- 1 LED-modul
- 2 Solcellepanel
- 3 Styrehuller (1020-B)
- 4 Bevægelsessensor
- 5 Afbryder
- 6 Drejeknap projektør (1020-B)
- 7 Skrue
- 8 Dyvler
- 9 Drejeknap projektør (1020-S)
- 10 Drejeknap vægholder (1020-S)
- 11 Vægholder (1020-S)
- 12 Skrue til drejeknap projektør (1020-S)
- 13 Styrehuller (1020-S)

● Tekniske data

Modelnummer:	1020-B / 1020-S
Indgangsspænding (projektør):	3,7 V  , 5 W
Solcellepanel:	300 mA, maks. 1,5 W
Li-ion-batteri:	3,7 V  , 1500 mAh (kan ikke udskiftes)
Lysarmatur:	56x LED (kan ikke udskiftes)
Bevægelsessensor:	Registreringsrækkevidde: maks. 10 m Registreringsvinkel: ca. 120°
Lysetid:	15 s
Lysstrøm:	maks. 450 lm
Opladningstid:	ca. 7-8 h ved 50.000 lux
LED-holdbarhed:	ca. 50.000 h
Farvetemperatur:	6500 K (kold hvid)
Anbefalet montagehøjde:	ca. 2-4 m
Dimensioner på projektør (uden vægholder):	ca. 20 x 11 x 3 cm (model 1020-B) ca. 17,5 x 11 x 3,5 cm (model 1020-S)
Maksimal projekionsflade:	ca. 119 cm ² (model 1020-B) ca. 118 cm ² (model 1020-S)
Vægt:	ca. 310 g (model 1020-B) ca. 300 g (model 1020-S)

● Sikkerhedsanvisninger



Sikkerhedsanvisninger



▲ ADVARSEL!

LIVSFARE OG FARE FOR ULYKKER FOR SMÅBØRN OG

BØRN! Lad aldrig børn være uden opsyn

med emballagematerialet. Der er fare for kvælning på grund af emballagematerialet. Børn undervurderer ofte risici. Hold altid børn på afstand af produktet.

- Dette produkt kan anvendes af børn fra 8 år og derover samt af personer med nedsatte fysiske, sensoriske eller mentale evner eller mangel på erfaring og kendskab, hvis de er under opsyn, eller hvis de er blevet instrueret i sikker anvendelse af produktet og forstår de deraf resulterede risici. Børn må ikke lege med produktet. Rengøring og brugervedligeholdelse må ikke foretages af børn uden opsyn.
- Anvend ikke produktet, hvis du konstaterer beskadigelser.
- Producenten/forhandleren af dette produkt tager ikke ansvar for kvæstelser eller skader, som måtte opstå som følge af ukendt montage/uhensigtsmæssig anvendelse.
- Nedsænk aldrig projektøren i vand eller andre væsker.
- Hold projektøren på afstand af åben ild og varme overflader.
- LED-modulet  kan ikke udskiftes.
- LED-pærrerne kan ikke udskiftes. Når lyskildens levetid er udløbet, skal hele produktet udskiftes.
- **LIVSFARE!** Under montagen skal børn holdes på afstand af arbejdsområdet. Til leveringsomfanget hører et antal af skrue og andre smådele. Disse kan være livsfarlige, hvis de sluges eller indåndes.



Sikkerhedsanvisninger til batterier/akkumulatorer

- **LIVSFARE!** Batterier / akkumulatorer skal opbevares utilgængelige for børn. I tilfælde af slugning søges omgående læge!
- **HENVISNING!** Batteriet kan ikke udskiftes. Når det er tomt, skal hele produktet bortskaffes.
-  **EKSPLOSIONSFARE!** Ikke-genopladelige batterier må aldrig

genoplades. Batterier / akkumulatorer må ikke kortsluttes og/eller åbnes.

Konsekvensen kan være overophedning, brandfare eller de kan eksplodere.

- Batterier / akkumulatorer må aldrig kastes ind i ild eller ned i vand.
- Batterier / akkumulatorer må ikke udsættes for mekanisk belastning.

● Risiko for lækage på batterier/akkumulatorer

- Undgå ekstreme betingelser og temperaturer, som kan påvirke batterier / akkumulatorer, f.eks. varmeelementer / direkte solstråler.
- Undgå kontakt med hud, øjne og slimhinder! I tilfælde af kontakt med batterisyre skylles de berørte steder straks med rigelige mængder rent vand, og der søges straks læge!
-  **BÆR BESKYTTELSESHANDSKER!** Lækkende eller beskadigede batterier / akkumulatorer kan ved kontakt med huden forårsage ætsninger. Derfor skal du i dette tilfælde bære egnede beskyttelseshandsker.
- I tilfælde af lækkende batterier skal du straks fjerne disse fra produktet for at undgå beskadigelser.

● Montage

Henvisning: Fjern alt emballagemateriale fra produktet. Forud for montagen skal du beslutte, hvor du vil montere produktet. Inden der bores fastgørelselshuller, skal du sikre dig, at gas-, vand- eller strømledninger på borestedet ikke kan bores i eller blive beskadiget. Anvend en boremaskine til at bore hullerne i murværket. Vær opmærksom på sikkerhedsanvisningerne i boremaskinens betjenings- og sikkerhedsanvisninger. I modsat fald er der fare for død eller kvæstelse ved elektrisk stød.

Henvisning: Det vedlagte montagemateriale er egnet til normalt, fast murværk. Du skal også forhøre dig om, hvilket montagemateriale der er egnet til det montageunderlag, som du har valgt. Du kan eventuelt forhøre dig om dette hos en specialist.

Ved valg af montagested skal du være opmærksom på følgende ting:

- Kontrollér, at produktet oplyser det ønskede område. Kontrollér, at bevægelsessensor **4** dækker det ønskede område.
- Bevægelsessensoren har en registreringsrækkevidde på maks. 10 m ved en registreringsvinkel på ca. 120 o.
- Sørg for, at bevægelsessensor **4** ikke rammes af gadebelysningen om natten. Dette kan forringe funktionen.
- Den anbefalede montagehøjde er 2 til 4 m. Om muligt skal projektøren monteres på et snavs- og støvfrit sted, beskyttet mod regn (f.eks. under et halvtag) og andre vejrpåvirkninger.

Henvisning: Solcellepanelet **2** skal have så direkte solstråler som muligt. Også en delvis skyggelægning af solcellepanelet om dagen kan forringe opladningen væsentligt.

Verdenshjørner:

Det optimale er en orientering mod syd. Vælg hellere en orientering med let drejning mod vest end med en let drejning mod øst.

● Projektør monteres

- Styrehullernes positioner **3**/**13** skal overføres til montagestedet på væggen.
- Bor to huller (ø 6 mm) og sæt passende dyvler **8** ind (se fig. C og G).

Model 1020-B monteres

- Skrue **7** skrues ind i dyvlerne **8**, og der skal være ca. 3 mm plads mellem skruehoved og montagevæg (se fig. C).
- Før styrehullerne **3** hen over skrue **7**

tryk projektøren på langs med styringen for at sætte den fast (se fig. C).

- Om nødvendigt skal afstanden fra skrue til montageflade tilpasses for at sikre, at projektøren sidder godt fast.

Model 1020-S monteres

- Skru vægholderen **11** fast ved at stikke skrue **7** gennem styrehullerne **13** og ind i dyvlerne **8** og spænde dem godt (se fig. G).
- Sæt projektøren fast på vægholderen **11** ved at løsne drejeknappen på projektøren **9** og fjerne skruen **12**.
- Før projektørens og vægholderens huller hen over hinanden og stik skruen **12** gennem hullerne (se fig. F).
- Drej drejeknappen på projektøren **6** på skrue **7** og spænd dem fast med hånden. Kontrollér, at produktet sidder godt fast.

● Projektør/solcellepanel justeres

Model 1020-B justeres

Projektøren kan justeres horisontalt (op/ned) i en vinkel op til 180° (se fig. D).

- Begge drejeknapper på projektøren **6** løsnes for at indstille projektøren (se fig. B).
- Ved ønsket position skal du dreje drejeknapperne fast igen. Om nødvendigt kan du tage en skrueetrækker til hjælp for at skru kontra med skruen på drejeknappen.

Model 1020-S justeres

Projektøren kan justeres horisontalt (op/ned) i en vinkel op til 180° (se fig. H).

- Drejeknappen på vægholder **10** løsnes for at indstille højden på projektøren (se fig. H).
- Ved ønsket position skal du dreje drejeknappen fast igen.
- Drejeknappen på projektøren **9** løsnes for at indstille vinklen (se fig. H).
- Ved ønsket position skal du dreje drejeknappen fast igen. Om nødvendigt

kan du tage en skrue(rækker til hjælp for at skrue kontra med skruen på drejeknappen.

Henvisning: Bevægelsessensoren har en registreringsvinkel på op til 120°. Sørg for, at bevægelsessensoren er justeret til det registreringsområde, som du ønsker.

Henvisning: Sørg for, at solcellepanelets overflade [2] ikke er snavset for at sikre en optimal funktion.

Verdenshjørner:

Det optimale er en orientering mod syd. Vælg hellere en orientering med let drejning mod vest end med en let drejning mod øst.

● **Batteri oplades**

Batteriet oplades i hver modus. Du opnår en optimal opladning i starten, når produktet er slukket.

Henvisning: Efter 7 til 8 timer med gode solstråler er batteriet opladet. Varigheden på ladeprocessen er afhængig af batteriets opladningstilstand samt solstrålernes kvalitet.

● **Betjening**

Produktet kan anvendes i tre forskellige modi. De kan indstilles med afbryderen [5].

Henvisning: Solcellepanelet tænder produktet ved skumring eller mørke i den modus, som du har indstillet.

Henvisning: Opladning af batteriet via solcellepanelet er ikke afhængig af, hvilken modus der er valgt. En opladning finder altid sted.

Modus 1

- Tryk på afbryderen [5] i 3 sekunder for at skifte til „Modus 1“.
- Projektøren lyser en gang og skifter til orienteringslys (nedsat lysstyrke).
- Hvis bevægelsessensoren registrerer en bevægelse inden for sin rækkevidde, lyser projektøren op med fuld lysstyrke.

- Efter ca. 15 sekunder tændes orienteringslyset igen.

Modus 2

- Tryk på afbryderen [5] igen for at skifte til „Modus 2“.
- Lyset blaftrer to gange og slukkes derefter.
- Hvis bevægelsessensoren registrerer en bevægelse inden for sin rækkevidde, lyser projektøren op med fuld lysstyrke.
- Efter ca. 15 sekunder slukkes orienteringslyset igen.

Modus 3

- Tryk på afbryderen [5] igen for at skifte til „Modus 3“.
- Lyset blaftrer tre gange. Orienteringslyset (nedsat lysstyrke) er vedvarende tændt. Bevægelsessensoren er her inaktiv.

Projektør slukkes

- For at slukke projektøren, trykkes på afbryderen [5] en fjerde gang.

● **Fejludbedring**

- = Fejl
- = Årsag
- = Løsning

- = Produktet tænder ikke.
- = Produktet er slukket.
- = Tryk på afbryderen [5] for at tænde produktet (se kapitel „Betjening“).

- = Lyset blaftrer.
- = Batteriet er næsten tomt.
- = Oplad batteriet (se kapitel „Batteri oplades“).

● **Rengøring og opbevaring**

- Sluk produktet, hvis du ikke vil anvende det, opbevare og/eller rengøre det.
- Kontrollér regelmæssigt bevægelsessensoren [4] og solcellepanelet

2 for snavs. Fjern dette for at sikre en fejlfri funktion af produktet.

- Hold produktet, specielt solcellepanelet, fri for sne og is om vinteren.
- Til rengøring skal du kun anvende en tør, fugtfri klud. Ved genstridigt snavs kan du fugte kluden let.

● **Bortskaffelse**



Vær opmærksom på mærkning af emballagematerialerne ved affaldssortering, de er mærket med forkortelser (a) og numre (b) med følgende betydning:

1–7: Plast

20–22: Papir og pap

80–98: Kompositmaterialer.



Oplysning om muligheder for bortskaffelse af det udtjente produkt kan fås hos forvaltningen i din kommune eller by.



Når produktet er udtjent, må det af hensyn til miljøet ikke smides i dagrenovationen, men skal afleveres på en fagligt korrekt genbrugsplads. Du kan på din ansvarlige forvaltning få oplysninger om genbrugspladser og deres åbningstider.

Defekte eller tomme batterier skal genbruges i henhold til direktiv 2006 / 66 / EF og ændringer dertil. Aflever batterier og / eller produktet på de tilbudte genbrugspladser.



Miljøskader ved forkert bortskaffelse af batterierne!

Batterier må ikke bortskaffes i dagrenovationen. De kan indeholde giftige tungmetaller og er underlagt behandling af specialaffald. De kemiske symboler for tungmetaller er som følger: Cd = cadmium, Hg = kviksølv, Pb = bly.

● **Garanti**

Kære kunde. På dette produkt får du 3 års garanti fra købsdato. I tilfælde af mangler ved dette produkt har du lovmæssige rettigheder ved sælgeren af produktet. Disse lovmæssige rettigheder begrænses ikke af vores garanti, som er forklaret i det følgende.

Garantibestemmelser

Garantiperioden starter ved købsdato. Du bedes opbevare den originale kvittering godt. Denne kvittering er dit bevis for købet. Hvis en materiale- eller fabrikationsfejl opstår inden for 3 år fra købsdatoen af dette produkt, repareres eller udskiftes produktet af os - efter vores valg - gratis for dig, eller købsprisen erstattes. Denne garantiydelse forudsætter, at det defekte produkt og købsbeviset (kvittering) fremlægges, og at det skriftligt kort beskrives, hvori fejlen består, og hvornår den er opstået. Hvis defekten er dækket af vores garanti, får du det reparerede eller et nyt produkt retur. Ved reparation eller udskiftning af produktet påbegyndes ikke en ny garantiperiode.

Garantiperiode og lovmæssige mangelkrav

Garantiperioden forlænges ikke af garantiydelsen. Dette gælder også for udskiftede og reparerede dele. Skader og mangler, som eventuelt findes allerede ved købet, skal straks indberettes efter udpakning. Efter garantiperiodens udløb kan reparationer udføres mod beregning.

Garantidækning

Produktet er omhyggeligt fremstillet i henhold til strenge kvalitetsnormer og samvittighedsfuldt kontrolleret forud for levering. Garantidækningen gælder for materiale- eller fabrikationsfejl. Denne garanti dækker ikke produktdele, som er udsat for normal slitage og derfor kan anses

for at være sliddele, eller beskadigelse af skrøbelige dele, f.eks. afbrydere, batterier, eller dele, som er fremstillet af glas. Denne garanti bortfalder, hvis produktet beskadiges, ikke anvendes eller vedligeholdes hensigtsmæssigt. Til en fagligt korrekt anvendelse af produktet skal alle anvisninger, som er anført i instruktionsbogen, nøje overholdes. Anvendelsesformål og handlinger, som frarådes i instruktionsbogen eller som advares imod, skal absolut undgås. Produktet er kun beregnet til privat brug og ikke til erhvervs mæssig anvendelse. Ved misbrug og ukyndig behandling, anvendelse af vold og ved indgreb, som ikke er foretaget af vores autoriserede serviceafdeling, bortfalder garantien.

Behandling af garantisager

For at sikre en hurtig behandling af din sag bedes du følge dette

Henvisninger:

- Du bedes ved alle forespørgsler holde kvittering og varenummer (f.eks. IAN 123456) klar som bevis for købet.
- Varenummeret kan ses på produktets typeskilt, en gravering på produktet, forsiden af din instruktionsbog (nederst til venstre) eller på mærkaten på produktets bag- eller underside.
- Hvis der skulle opstå funktionsfejl eller øvrige fejl, bedes du først og fremmest kontakte nedenstående serviceafdeling telefonisk eller pr. e-mail.
- Et som defekt registreret produkt kan du portofrit fremsende til den serviceadresse, som du har fået meddelt, og vedlægge købsbeviset (kvittering) med angivelse af, hvori fejlen består, og hvornår den er optrådt.

● **Service**



Service Danmark
Tlf.: 00800 80040044
E-mail: administration@mynetsend.de

IAN 375304_2101

Du bedes ved alle forespørgsler holde kvittering og varenummer (f.eks. IAN 123456) klar som bevis for købet.

Du kan se en aktuel version af instruktionsbogen på: www.citygate24.de

Projecteur à LED avec détecteur de mouvement

● Introduction

 Nous vous félicitons pour l'achat de votre nouvel appareil. Vous avez opté pour un appareil de haute qualité. Veuillez lire cette notice d'utilisation entièrement et avec soin. Cette notice fait partie de l'appareil et comporte des indications importantes concernant la mise en service et le maniement. Respectez toujours toutes les consignes de sécurité. Si vous avez des questions ou des doutes concernant l'utilisation de l'appareil, veuillez contacter votre revendeur ou le service après-vente. Veuillez conserver cette notice avec soin et remettez-la le cas échéant à un tiers. Désignation suivante de l'appareil : « Projecteur »

● Explication des symboles



Lire la notice d'utilisation !



Date d'édition de la notice d'utilisation (mois/année)



Date de fabrication (mois/année)



Adresse du fournisseur



Tension continue



Danger de mort et d'accident pour les jeunes enfants et les enfants !



Respecter les avertissements et les consignes de sécurité !



Risque d'explosion !



Porter des gants de protection !



Ce symbole indique que le produit fonctionne avec une basse tension de protection (TBTS / TBTP) (classe de protection III).

IP65



Protection contre la pénétration de poussière (étanche à la poussière, protection intégrale contre le contact) et protection contre les jets d'eau omnidirectionnels.

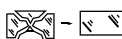

Tout couvercle de protection endommagé doit être remplacé. En cas de dommages, mettez immédiatement l'appareil hors service et contactez l'adresse de SAV indiquée ci-dessous.



Ne convient pas pour l'éclairage intérieur



Angle de détection du détecteur de mouvement



Champ de détection du détecteur de mouvement



Flux lumineux



Recyclez l'emballage et l'appareil dans le respect de l'environnement !



Atteinte à l'environnement en raison d'un recyclage incorrect des piles/batteries !



Emballage en bois mixte certifié FSC



Avec le marquage CE, le fabricant confirme que cet appareil répond aux directives européennes en vigueur.



Les produits désignés par ce symbole répondent à toutes les prescriptions applicables dans l'espace économique du Royaume-Uni de Grande-Bretagne.

● Utilisation conforme

L'appareil est prévu pour un éclairage automatique en extérieur (par ex. jardin, terrasse, etc.). L'appareil ne doit pas être monté en intérieur, car la batterie ne peut alors pas être chargée. L'appareil n'est pas adapté pour l'éclairage ambiant domestique. Cet appareil est uniquement prévu pour une utilisation dans des foyers privés. Toute autre utilisation que celle décrite ou toute modification de l'appareil est non admissible et peut entraîner des détériorations ou même des blessures corporelles. Le fabricant ou le revendeur décline toute responsabilité pour tout dommage occasionné par un usage non conforme ou incorrect.

● Contenu de l'emballage



- 1x projecteur solaire à LED avec détecteur de mouvement
- 1x support mural (modèle 1020-S)
- 1x matériel de fixation (2x chevilles et 2x vis)
- 1x notice d'utilisation

● Description des composants

- 1 Module LED
- 2 Panneau solaire
- 3 Trous de guidage (1020-B)
- 4 Détecteur de mouvement
- 5 Interrupteur
- 6 Bouton rotatif projecteur (1020-B)
- 7 Vis
- 8 Chevilles

- 9 Bouton rotatif projecteur (1020-S)
- 10 Bouton rotatif support mural (1020-S)
- 11 Support mural (1020-S)
- 12 Vis pour bouton rotatif projecteur (1020-S)
- 13 Trous de guidage (1020-S)

● Caractéristiques techniques

Numéro du modèle :	1020-B / 1020-S
Tension d'entrée (projecteur) :	3,7 V  , 5 W
Panneau solaire :	300 mA, max. 1,5 W
Batterie Li-Ion :	3,7 V  , 1500 mAh (non remplaçable)
Lampe :	56x LED (non remplaçable)
Détecteur de mouvement :	Champ de détection : max. 10 m Angle de détection : env. 120°
Durée d'éclairage :	15 s
Flux lumineux :	max. 450 ml
Durée de chargement :	env. 7-8 h avec 50 000 Lux
Durée de vie des LED :	env. 50 000 h
Température de couleur :	6500 K (blanc froid)
Hauteur d'installation recommandée :	env. 2-4 m
Dimensions du projecteur (sans support mural) :	env. 20 x 11 x 3 cm (modèle 1020-B) env. 17,5 x 11 x 3,5 cm (modèle 1020-S)
Poids :	env. 310 g (modèle 1020-B) env. 300 g (modèle 1020-S)

● Consignes de sécurité



Consignes de sécurité



⚠ AVERTISSEMENT !

DANGER DE MORT ET D'ACCIDENT POUR LES JEUNES ENFANTS ET LES ENFANTS !

Ne laissez jamais les enfants jouer sans surveillance avec l'emballage. Ils risquent de s'étouffer. Les enfants n'ont souvent pas conscience des dangers. Maintenez toujours les enfants à distance de l'appareil.

- Cet appareil peut être utilisé par des enfants de 8 ans et plus ainsi que par des personnes aux capacités physiques, sensorielles ou mentales réduites ou dont l'expérience et les connaissances sont insuffisantes, lorsqu'ils sont sous surveillance ou s'ils ont été instruits quant à une utilisation sécurisée de l'appareil et ont compris les dangers qui en résultent. Les enfants ne doivent pas jouer avec l'appareil. Le nettoyage et l'entretien par l'utilisateur ne doivent pas être réalisés par des enfants sans surveillance.
- N'utilisez pas l'appareil si vous constatez un défaut quelconque.
- Le fabricant / distributeur de cet appareil décline toute responsabilité pour les blessures ou les dommages résultant d'un montage ou d'une utilisation non conformes.
- N'immergez pas l'appareil dans l'eau ou dans d'autres liquides.
- Maintenez l'appareil à distance du feu et de surfaces brûlantes.
- Le module LED  n'est pas interchangeable.
- Les LED ne sont pas interchangeables. Lorsque la source lumineuse a atteint la fin de sa durée de vie, l'appareil complet doit être remplacé.
- **DANGER DE MORT !** Éloignez les enfants lors du montage. L'emballage contient de nombreuses vis et autres petites pièces.

Celles-ci peuvent être dangereuse en cas d'ingestion ou d'inhalation.



Consignes de sécurité relatives aux piles/batteries

- **DANGER DE MORT !** Conservez les piles / batteries hors de portée des enfants. Consultez immédiatement un médecin en cas d'ingestion !
- **REMARQUE !** La batterie n'est pas interchangeable. Une fois usé, l'appareil entier doit être mis au rebut.
-  **RISQUE D'EXPLOSION !** Ne jamais recharger les piles non rechargeables. Ne court-circuitez pas les piles / batteries et / ou ne les ouvrez pas. Surchauffe, risque d'incendie ou explosion pourrait en résulter.
- Ne jetez jamais les piles / batteries dans le feu ou l'eau.
- Ne soumettez pas les piles / batteries à des contraintes mécaniques.

● Risque de fuite des piles/batteries

- Évitez les conditions extrêmes et les températures susceptibles d'exercer une influence sur les piles / batteries, par exemple sur les radiateurs/ rayonnement solaire direct.
- Évitez le contact avec la peau, les yeux et les muqueuses ! En cas de contact avec de l'acide de batterie, rincez immédiatement et abondamment les parties du corps concernées à l'eau et consultez un médecin dans les plus brefs délais !
-  **PORTER DES GANTS DE PROTECTION !** Les piles / batteries endommagées ou présentant des fuites peuvent provoquer des brûlures en cas de contact avec la peau. Pour cette raison, portez des gants de protection adaptés.
- En cas de fuite des piles, retirez-les

immédiatement de l'appareil pour éviter les dommages.

● Montage

Remarque : Éliminez tout le matériel d'emballage de l'appareil. Choisissez le lieu de montage avant de commencer. Assurez-vous avant de percer les trous qu'aucune conduite de gaz, d'eau ou d'électricité ne puisse être percée ou endommagée à l'endroit du perçage. Utilisez une perceuse pour percer les trous dans le mur. Respectez les consignes de sécurité indiquées dans les consignes d'utilisation de la perceuse. Dans le cas contraire, elle peut présenter un danger de mort ou de blessure par électrocution.

Remarque : Le matériel de montage joint est adapté à une maçonnerie solide. Informez-vous également pour savoir quel matériel de montage est adapté au support de montage que vous avez choisi. Informez-vous si nécessaire auprès d'un spécialiste.

Veillez aux points suivants pour choisir le lieu de montage :

- Assurez-vous que l'appareil éclaire la zone souhaitée. Assurez-vous que le détecteur de mouvement **4** couvre la zone souhaitée.
- Le détecteur de mouvement a un champ de détection de 10 m max. et un angle de détection d'env. 120°.
- Veillez à ce que le détecteur de mouvement **4** ne soit pas éclairé par l'éclairage de la rue la nuit. Cela peut altérer son fonctionnement.
- La hauteur d'installation recommandée est de 2 à 4 m. Montez si possible le projecteur d'extérieur à un endroit exempt d'impureté et de poussière, à l'abri de la pluie (par ex. sous un débord de toit) et autres influences météorologiques.

Remarque : Le panneau solaire **2** requiert un rayonnement solaire aussi direct que

possible. Un ombrage, même partiel du panneau solaire durant la journée peut considérablement altérer la recharge.

Direction du ciel :

l'orientation optimale est vers le sud.

Choisissez une orientation avec un léger décalage vers l'ouest plutôt que vers l'est.

● Monter le projecteur

- Transférez les positions des trous de guidage **3**/**13** sur l'endroit de montage sur le mur.
- Percez deux trous (ø 6 mm) et insérez les chevilles **8** adaptées (voir fig. C et G).

Montage du modèle 1020-B

- Vissez les vis **7** dans les chevilles **8** et laissez env. 3 mm de place entre la tête de la vis et le mur de montage (voir fig. C).
- Passez les trous de guidage **3** sur les vis et poussez le projecteur le long du guidage pour le fixer (voir fig. D).
- Si nécessaire, adaptez l'écart entre les vis et la surface de montage pour obtenir une bonne fixation du projecteur.

Montage du modèle 1020-S

- Vissez bien le support mural **11** en introduisant les vis **7** dans les chevilles **8** via les trous de guidage **13** et en les serrant bien (voir fig. G).
- Fixez le projecteur sur le support mural **11** en desserrant le bouton rotatif projecteur **9** et en retirant la vis **12**.
- Placez les alésages du projecteur ainsi que du support mural les uns au dessus des autres et insérez les vis **12** dans les alésages (voir fig. F).
- Tournez le bouton rotatif du projecteur **6** sur les vis et serrez-les bien à la main. Vérifiez la bonne fixation de l'appareil.

● Orientation du projecteur/panneau solaire

Orientation du modèle 1020-B

Le projecteur peut être orienté horizontalement (en haut/bas) dans un angle pouvant aller jusqu'à 180 ° (voir fig. D).

- Desserrez les deux boutons rotatifs du projecteur [6] pour régler le projecteur (voir fig. B).
- Une fois la position souhaitée atteinte, serrez à nouveau les boutons rotatifs. Si nécessaire, aidez-vous d'un tournevis pour contrer la vis sur le bouton rotatif.

Orientation du modèle 1020-S

Le projecteur peut être orienté horizontalement (en haut/bas) dans un angle pouvant aller jusqu'à 180 ° (voir fig. H).

- Desserrez le bouton rotatif du support mural [10] pour régler la hauteur du projecteur (voir fig. H).
- Une fois la position souhaitée atteinte, serrez à nouveau le bouton rotatif.
- Desserrez le bouton rotatif du projecteur [9] pour régler l'angle (voir fig. H).
- Une fois la position souhaitée atteinte, serrez à nouveau le bouton rotatif. Si nécessaire, aidez-vous d'un tournevis pour contrer la vis sur le bouton rotatif.

Remarque : Le détecteur de mouvement possède un angle de détection allant jusqu'à 120 °. Veillez à ce que le détecteur de mouvement soit aligné droit sur le champ de détection souhaité.

Remarque : Veillez à ce que la surface du panneau solaire [2] ne soit pas sale pour garantir un fonctionnement optimal.

Direction du ciel :

l'orientation optimale est vers le sud.

Choisissez une orientation avec un léger décalage vers l'ouest plutôt que vers l'est.

● Recharger la batterie

- La batterie est rechargée dans n'importe quel mode. Vous obtenez une charge optimale au début lorsque l'appareil est éteint.

Remarque : La batterie est rechargée après 7 à 8 heures avec un bon ensoleillement. La durée de la recharge dépend de l'état de charge de la batterie et de la qualité de l'ensoleillement.

● Utilisation

L'appareil peut être utilisé dans trois modes différents. L'interrupteur [5] permet de les régler.

Remarque : Le panneau solaire allume l'appareil au crépuscule ou dans l'obscurité, dans le mode réglé.

Remarque : La charge de la batterie via le panneau solaire ne dépend pas du mode réglé. La charge a toujours lieu.

Mode 1

- Appuyez sur l'interrupteur [5] pendant 3 secondes pour passer en « Mode 1 ».
- Le projecteur s'allume 1 fois et passe en éclairage d'orientation (luminosité réduite).
- Si le détecteur de mouvement détecte un mouvement à l'intérieur de sa zone de détection, le projecteur s'allume à pleine luminosité.
- L'éclairage d'orientation revient au bout de 15 secondes environ.

Mode 2

- Appuyez à nouveau sur l'interrupteur [5] pour passer en « Mode 2 ».
- La lumière vacille 2 fois et s'éteint.
- Si le détecteur de mouvement détecte un mouvement à l'intérieur de sa zone de détection, le projecteur s'allume à pleine luminosité.
- La lumière s'éteint à nouveau au bout de 15 secondes environ.

Mode 3

- Appuyez à nouveau sur l'interrupteur [5] pour passer en « Mode 3 ».
- La lumière vacille 3 fois. L'éclairage d'orientation (luminosité réduite) est allumé durablement. Le détecteur de mouvement est inactif.

Extinction du projecteur

- Pour éteindre le projecteur, appuyez une quatrième fois sur l'interrupteur [5].

● Dépannage

- = Erreur
- ⊙ = Cause
- = Solution

- = L'appareil ne s'allume pas.
- ⊙ = L'appareil est éteint.
- = Appuyez sur l'interrupteur [5] pour allumer l'appareil (voir chapitre « Commande »).

- = La lumière vacille.
- ⊙ = La batterie est presque déchargée.
- = Rechargez la batterie (cf. chapitre « Recharger la batterie »).

● Nettoyage et stockage

- Éteignez l'appareil lorsque vous ne l'utilisez pas, lorsque vous le rangez et/ou voulez le nettoyer.
- Inspectez régulièrement le détecteur de mouvement [4] et le panneau solaire [2] pour exclure toute salissure. Éliminez-les pour garantir un fonctionnement irréprochable de l'appareil.
- Garder l'appareil, en particulier le panneau solaire, exempt de glace et de neige durant l'hiver.
- Utilisez uniquement un chiffon sec qui ne peluche pas pour le nettoyage. Humidifiez légèrement le chiffon en présence de

salissures plus tenaces.

● Recyclage



Respectez le marquage des matériaux d'emballage lors du tri des déchets, les abréviations (a) et les numéros (b) ont la signification suivante :

1–7 : plastiques
20–22 : papier et carton
80–98 : matériaux composites



Vous obtiendrez des informations concernant les possibilités de recyclage de l'appareil auprès des administrations de votre commune ou de votre ville.



Dans l'intérêt de la protection de l'environnement, ne jetez pas votre produit usagé dans les ordures ménagères mais dans un centre de collecte adapté. Vous obtiendrez des informations concernant les centres de collecte et leurs horaires d'ouverture auprès de l'administration compétente.

Les batteries défectueuses ou usagées doivent être recyclées conformément à la directive 2006 / 66 / CE et ses modifications. Déposez les batteries et / ou le produit auprès des centres de collectes indiqués.



Atteinte à l'environnement en raison d'un recyclage incorrect des batteries !

Il est interdit de jeter les piles et les batteries dans les ordures ménagères. Elles peuvent contenir des métaux lourds toxiques et sont soumises au traitement des déchets spéciaux. Les symboles chimiques des métaux lourds sont les suivants : Cd = cadmium, Hg = mercure, Pb = plomb.

● **Garantie**

Chère cliente,
cher client, vous obtenez une garantie de 3 ans sur le produit à compter de la date d'achat. En cas de défauts sur le produit, vous avez des droits légaux face au vendeur. Vos droits légaux ne sont pas limités par la garantie décrite ci-dessous.

Conditions de garantie

Le délai de garantie débute au moment de l'achat. Veuillez bien conserver le ticket de caisse original. Ce dernier fait office de preuve d'achat. Si un défaut de matériel ou de fabrication survient dans un délai de trois ans à compter de la date d'achat, nous déciderons si le produit sera réparé ou remplacé gratuitement, ou si nous en rembourserons le prix d'achat. Cette garantie suppose que l'appareil défectueux et le justificatif d'achat (ticket de caisse) puissent être présentés au cours du délai de trois ans et que le vice soit brièvement décrit ainsi que le moment auquel il est survenu. Si le vice est couvert par notre garantie, vous recevez le produit réparé ou un nouveau produit. La réparation ou l'échange du produit n'entraîne pas de nouvelle période de garantie.

Période de garantie et droits légaux résultant de la constatation d'un vice

La prestation de garantie ne prolonge pas la période de garantie. Cela vaut également pour les pièces remplacées et réparées. Les dommages et vices éventuellement présents lors de l'achat déjà doivent être signalés immédiatement après le désempaillage. Une fois la garantie expirée, les réparations éventuelles sont facturées.

Étendue de la garantie

L'appareil a été construit conformément aux strictes directives relatives à la qualité et contrôlé soigneusement avant la livraison. La

prestation de garantie s'applique aux défauts de matériel ou de fabrication. Cette garantie ne couvre pas les pièces du produit soumises à une usure normale et ainsi considérées comme des pièces d'usure, ni les dégâts visibles sur des pièces fragiles, par exemple l'interrupteur, les batteries ou les pièces en verre. La garantie expire en cas d'altération du produit en raison d'une utilisation non conforme ou un entretien insuffisant. Toutes les consignes listées dans la notice d'utilisation doivent être exactement observées pour une utilisation conforme du produit. Il convient obligatoirement d'éviter toute utilisation et action déconseillée dans la notice d'utilisation. Le produit est uniquement destiné à l'usage privé et pas à l'usage commercial. La garantie devient caduque en cas de traitement abusif et incorrect, d'usage de la force et en cas d'interventions, qui n'ont pas été réalisées par notre filiale SAV agréée.

Traitement d'un recours en garantie

Afin de garantir le traitement rapide de votre demande, veuillez suivre ces

consignes :

- Veuillez conserver le ticket de caisse et le numéro de l'article (par ex. IAN 123456) comme preuve d'achat.
- Vous trouverez la référence article sur la plaque signalétique de l'appareil, sur une gravure sur le produit, sur la page de garde de votre notice (en bas à gauche) ou sur l'autocollant au dos ou en dessous du produit.
- Si des défauts de fonctionnement ou tout autre vice apparait, contactez en premier lieu le service SAV indiqué ci-dessous par téléphone ou par e-mail.
- Vous pouvez envoyer un produit enregistré comme étant défectueux en franco de port à l'adresse SAV qui vous a été communiquée en y joignant le justificatif d'achat (ticket de caisse) et en indiquant en quoi consiste le vice et la date à laquelle il

est survenu.

Article L217-16 du Code de la consommation

Lorsque l'acheteur demande au vendeur, pendant le cours de la garantie commerciale qui lui a été consentie lors de l'acquisition ou de la réparation d'un bien meuble, une remise en état couverte par la garantie, toute période d'immobilisation d'au moins sept jours vient s'ajouter à la durée de la garantie qui restait à courir. Cette période court à compter de la demande d'intervention de l'acheteur ou de la mise à disposition pour réparation du bien en cause, si cette mise à disposition est postérieure à la demande d'intervention.

Indépendamment de la garantie commerciale souscrite, le vendeur reste tenu des défauts de conformité du bien et des vices réhibitoires dans les conditions prévues aux articles L217-4 à L217-13 du Code de la consommation et aux articles 1641 à 1648 et 2232 du Code Civil.

Article L217-4 du Code de la consommation

Le vendeur livre un bien conforme au contrat et répond des défauts de conformité existant lors de la délivrance. Il répond également des défauts de conformité résultant de l'emballage, des instructions de montage ou de l'installation lorsque celle-ci a été mise à sa charge par le contrat ou a été réalisée sous sa responsabilité.

Article L217-5 du Code de la consommation

Le bien est conforme au contrat :

1° S'il est propre à l'usage habituellement attendu d'un bien semblable et, le cas échéant :

- s'il correspond à la description donnée par le vendeur et possède les qualités que celui-ci a présentées à l'acheteur sous forme

d'échantillon ou de modèle ;
- s'il présente les qualités qu'un acheteur peut légitimement attendre eu égard aux déclarations publiques faites par le vendeur, par le producteur ou par son représentant, notamment dans la publicité ou l'étiquetage ;
2° Ou s'il présente les caractéristiques définies d'un commun accord par les parties ou être propre à tout usage spécial recherché par l'acheteur, porté à la connaissance du vendeur et que ce dernier a accepté.

Article L217-12 du Code de la consommation

L'action résultant du défaut de conformité se prescrit par deux ans à compter de la délivrance du bien.

Article 1641 du Code civil

Le vendeur est tenu de la garantie à raison des défauts cachés de la chose vendue qui la rendent impropre à l'usage auquel on la destine, ou qui diminuent tellement cet usage que l'acheteur ne l'aurait pas acquise, ou n'en aurait donné qu'un moindre prix, s'il les avait connus.

Article 1648 1er alinéa du Code civil

L'action résultant des vices réhibitoires doit être intentée par l'acquéreur dans un délai de deux ans à compter de la découverte du vice.

Les pièces détachées indispensables à l'utilisation du produit sont disponibles pendant la durée de la garantie du produit.

● Service après-vente

FR

Service France
Tél. : 00800 80040044
E-mail : administration@mynetsend.de

BE

Service Belgique
Tél. : 00800 80040044
E-mail : administration@mynetsend.de

IAN 375304_2101

Veuillez conserver le ticket de caisse et le numéro de l'article (par ex. IAN 123456) comme preuve d'achat.

Vous trouverez une version actuelle de la notice d'utilisation sur : www.citygate24.de

Led-schijnwerper op zonne-energie met bewegingsmelder

● Inleiding



Wij feliciteren u met de aankoop van uw nieuwe product. Daarmee heeft u voor een hoogwaardig product gekozen. Gelieve deze gebruiksaanwijzing volledig en zorgvuldig door te lezen. Deze gebruiksaanwijzing hoort bij dit product en bevat belangrijke informatie over het in gebruik nemen en het gebruik. Volg altijd de veiligheidsinstructies op. Mocht u vragen hebben of twijfelen over het gebruik van het product, neem dan contact op met uw verkooppunt of de klantenservice. Gelieve deze gebruiksaanwijzing zorgvuldig te bewaren en geef deze door aan de eventuele volgende eigenaar. Het product wordt hierna aangeduid als: 'schijnwerper'

● Verklaring van symbolen



De gebruiksaanwijzing lezen!



Uitgavedatum van de gebruiksaanwijzing (maand/jaar)



Productiedatum (maand/jaar)



Adres van de leverancier



Gelijkspanning



Levensgevaar en ongevalgevaar voor kleuters en kinderen!



Waarschuwingen en veiligheidsvoorschriften opvolgen!



Explosiegevaar!



Veiligheidshandschoenen dragen!



Dit symbool betekent dat het product op veiligheidslaagspanning (SELV/ PELV) werkt (beschermingsklasse III).

IP65



Beschermd tegen binnendringen van stof (stofdicht, volledig aanraakveilig) en beschermd tegen waterstralen uit alle richtingen.

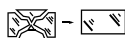

Elke gebarsten veiligheidsafdekking moet worden vervangen. Stel het product bij een beschadiging onmiddellijk buiten werking en neem contact op met het opgegeven serviceadres.



Niet geschikt voor het verlichten van ruimtes



Detectiehoek bewegingsmelder



Detectiebereik bewegingsmelder



Lichtstroom



Voer de verpakking en het product op milieuvriendelijke wijze af!



Milieuschade door een onjuiste afvoer van de batterijen/accu's!



Verpakking van FSC gecertificeerde houtmix



Met het CE-keurmerk bevestigt de fabrikant dat dit product voldoet aan de geldende Europese richtlijnen.



Met dit symbool aangeduide producten beantwoorden aan alle voorschriften van de economische ruimte van het Verenigd Koninkrijk van Groot-Brittannië.

● Beoogd gebruik

Produkt jest przeznaczony do Het product is bedoeld als automatische verlichting buitenshuis (bijv. in de tuin, op het terras enz.). Het product mag niet binnenshuis worden gemonteerd, omdat de accu dan niet kan worden opgeladen. Het product is niet geschikt als kamerverlichting in huishoudens. Dit product is enkel bedoeld voor huishoudelijk gebruik. Elk ander gebruik dan hierboven beschreven en elke wijziging aan het product zijn niet toegestaan en vormen een mogelijke oorzaak van materiële schade of zelfs persoonlijk letsel. De fabrikant of de verkoper is niet aansprakelijk voor schade die is ontstaan door niet-beoogd of verkeerd gebruik.

● Verpakkingsinhoud

- 1 x led-schijnwerper op zonne-energie met bewegingsmelder
- 1 x wandhouder (model 1020-S)
- 1 x montage materiaal (2x pluggen en 2x schroeven)
- 1 x gebruiksaanwijzing

● Beschrijving van de onderdelen

- 1 Ledmodule
- 2 Zonnepaneel
- 3 Geleidegaten (1020-B)

- 4 Bewegingsmelder
- 5 Schakelaar
- 6 Stergreep schijnwerper (1020-B)
- 7 Schroef
- 8 Pluggen
- 9 Stergreep schijnwerper (1020-S)
- 10 Stergreep wandhouder (1020-S)
- 11 Wandhouder (1020-S)
- 12 Schroef voor stergreep schijnwerper (1020-S)
- 13 Geleidegaten (1020-S)

• Technische gegevens

Modelnummer:	1020-B / 1020-S
Ingangsspanning (schijnwerper):	3,7 V $\overline{\text{---}}$, 5 W
Zonnepaneel:	300 mA, maks. 1,5 W
Li-ion-accu:	3,7 V $\overline{\text{---}}$, 1500 mAh (niet vervangbaar)
Lichtbron:	56x leds (niet vervangbaar)
Bewegingsmelder:	Detectiebereik: max. 10 m Detectiehoek: ca. 120°
Brandduur:	15 s
Lichtstroom:	max. 450 lm
Oplaadtijd:	ca. 7-8 u bij 50 000 Lux
Levensduur leds:	ca. 50 000 u
Kleurtemperatuur:	6500 K (koudwit)
Aanbevolen installatiehoogte:	ca. 2-4 m
Afmetingen van de schijnwerper (zonder wandhouder):	ca. 20 x 11 x 3 cm (model 1020-B) ca. 17,5 x 11 x 3,5 cm (model 1020-S)
Maximaal stralingsoppervlak:	ca. 119 cm ² (model 1020-B) ca. 118 cm ² (model 1020-S)

Gewicht:	ca. 310 g (model 1020-B)
	ca. 300 g (model 1020-S)

• Veiligheidsinstructies



Veiligheidsinstructies



⚠ WAARSCHUWING!

LEVENSGEVAAR EN RISICO OP ONGEVALLEN VOOR KLEUTERS

- EN KINDEREN!** Laat kinderen nooit zonder toezicht achter met het verpakkingsmateriaal. Er bestaat verstikkingsgevaar door het verpakkingsmateriaal. Kinderen onderschatten vaak de gevaren. Houd kinderen altijd uit de buurt van het product.
- Dit product kan worden gebruikt door kinderen vanaf 8 jaar, evenals door personen met verminderde fysieke, zintuiglijke of mentale vermogens of met een gebrek aan ervaring en kennis, indien zij onder toezicht staan of instructies hebben gekregen over een veilig gebruik van het apparaat en begrijpen welke gevaren er kunnen optreden. Kinderen mogen niet met het product spelen. Reinigings- en onderhoudswerkzaamheden mogen niet door kinderen worden uitgevoerd als ze niet onder toezicht staan.
 - Gebruik het product niet wanneer u een beschadiging vaststelt.
 - De fabrikant/verdelers van dit product aanvaardt geen aansprakelijkheid voor letsel of schade als gevolg van een onjuiste montage/een onjuist gebruik.
 - Dompel het product nooit onder in water of andere vloeistoffen.
 - Houd het product uit de buurt van open vuur en hete oppervlakken.
 - De ledmodule 1 is niet vervangbaar.
 - De leds kunnen niet worden vervangen. Wanneer de lichtbron het einde van haar levensduur heeft bereikt, moet het volledig

product worden vervangen.

- **LEVENSGEVAAR!** Houd kinderen tijdens de montage uit de buurt van het werkgebied. De verpakking inhoudt meerdere schroeven en andere kleine onderdelen. Deze kunnen na inslikken of inhaleren levensgevaarlijk zijn.



Veiligheidsvoorschriften voor batterijen/accu's

- **LEVENSGEVAAR!** Bewaar batterijen/accu's buiten het bereik van kinderen. Raadpleeg onmiddellijk een arts wanneer iemand batterijen of accu's heeft ingeslikt!
- **AANWIJZING!** De accu is niet vervangbaar. Als deze versleten is, moet het hele product worden afgevoerd.
-  **EXPLOSIEGEVAAR!** Probeer nooit om niet-oplaadbare batterijen op te laden. Sluit de batterijen/accu's niet kort en/of open ze niet. Hierdoor kunnen ze oververhitten, vlam vatten of exploderen.
- Gooi batterijen/accu's nooit in vuur of water.
- Stel batterijen/accu's nooit bloot aan mechanische belasting.

• Risico op lekkage van batterijen/accu's

- Stel batterijen/accu's niet bloot aan extreme omstandigheden en temperaturen, zoals radiatoren/directe zonnestralen.
- Vermijd contact met huid, ogen en slijmvlies! Spoel bij contact met accuzuur de betreffende plekken onmiddellijk met overvloedig schoon water en raadpleeg onmiddellijk een arts!
-  **DRAAG VEILIGHEIDSHAND-SCHOENEN!** Uitgelopen of beschadigde batterijen/accu's kunnen bij aanraking met de huid brandwonden veroorzaken. Draag daarom in dit geval geschikte veiligheidshandschoenen.

- Wanneer de batterijen zijn uitgelopen, dient u deze onmiddellijk uit het product te verwijderen om beschadigingen te voorkomen.

● Montage

Aanwijzing: verwijder alle verpakkingsmateriaal van het product. Beslis voor de montage waar u het product wilt installeren. Vergewis u er voor het boren van de bevestigingsgaten van dat u op de boorplek niet in gas-, water- of elektriciteitsleidingen kunt boren of deze op een andere manier zou kunnen beschadigen. Gebruik een boormachine om de gaten in de muur te boren. Neem de veiligheidsinstructies in de gebruiksaanwijzingen en veiligheidsinstructies van de boormachine in acht. Anders loopt u het risico door een elektrische schok te worden verwond of gedood.

Aanwijzing: het meegeleverde montage materiaal is geschikt voor normaal, stevig metselwerk. Informeer u erover welk montage materiaal geschikt is voor de door u gekozen montageondergrond. Informeer u hier eventueel over bij een professional.

Let bij de keuze van de montageplaats op de volgende dingen:

- Zorg ervoor dat het product het gewenste gebied verlicht. Zorg ervoor dat de bewegingsmelder [4] het gewenste bereik detecteert.
- De bewegingsmelder heeft een detectiebereik van max. 10 meter, bij een detectiehoek van ca. 120°.
- Zorg ervoor dat de bewegingsmelder [4]'s nachts niet door straatverlichting wordt verlicht. Dit kan de werking belemmeren.
- De aanbevolen montagehoogte bedraagt 2 tot 4 m. Monteer de schijnwerper indien mogelijk op een vuil- en stofvrije plaats,

beschermd tegen regen en andere weersinvloeden (bijv. onder een afdak).

Aanwijzing: het zonnepaneel [2] functioneert het best met directe straling van de zon. Ook een gedeeltelijke beschaduwning van het zonnepaneel overdag kan het oplaadproces aanzienlijk belemmeren

Richting:

Optimaal is een positionering naar het zuiden. Kies veeleer een positionering met een lichte afwijking naar het westen dan een lichte afwijking naar het oosten.

● **Schijnwerper monteren**

- Teken de posities van de geleidegaten [3]/ [13] over op de montageplaats op de muur.
- Boor twee gaten (ø 6 mm) en plaats de bijbehorende pluggen [8] (zie afb. C en G).

Model 1020-B monteren

- Schroef de schroeven [7] in de pluggen [8] en laat ca. 3 mm plaats tussen schroefkop en montagewand (zie afb. C).
- Beweeg de geleidegaten [3] over de schroeven en druk de schijnwerper langs de geleiding om deze te bevestigen (zie afb. C).
- Pas indien nodig de afstand van de schroeven tot het montageoppervlak aan om een goede bevestiging van de schijnwerper te bekomen.

Model 1020-S monteren

- Schroef de wandhouder [11] vast door de schroeven [7] door de geleidegaten [13] in de pluggen [8] te steken en deze vast aan te halen (zie afb. G).
- Bevestig de schijnwerper aan de wandhouder [11] door de stergreep van de schijnwerper [9] los te draaien en de schroef [12] te verwijderen.
- Lijn de boorgaten van de schijnwerper en de wandhouder met elkaar uit en steek de

- schroef [12] door de boorgaten (zie afb. F).
- Draai de stergrepen van de schijnwerper [6] op de schroeven en draai ze handvast. Controleer of het product goed vaststaat.

● **Schijnwerper/zonnepaneel richten**

Model 1020-B richten

- De schijnwerper kan horizontaal (boven/onder) in een hoek tot 180° worden gericht (zie afb. D).
- Zet beide stergrepen van de schijnwerper [6] los om de schijnwerper in te stellen (zie afb. B).
 - Bij de gewenste positie draait u de stergrepen weer vast. Gebruik indien nodig een schroevendraaier om de schroef van de stergreep tegen te houden.

Model 1020-S richten

- De schijnwerper kan horizontaal (boven/onder) in een hoek tot 180° worden gericht (zie afb. H).
- Zet de stergreep van de wandhouder [10] los om de hoogte van de schijnwerper in te stellen (zie afb. H).
 - Bij de gewenste positie draait u de stergreep weer vast.
 - Zet de stergreep van de schijnwerper [9] los om de hoek in te stellen (zie afb. H).
 - Bij de gewenste positie draait u de stergreep weer vast. Gebruik indien nodig een schroevendraaier om de schroef van de stergreep tegen te houden.

Aanwijzing: de bewegingsmelder heeft een detectiehoek van max. 120°. Let erop dat de bewegingsmelder recht op het door u gewenste detectiebereik is gericht.

Aanwijzing: zorg ervoor dat het oppervlak van het zonnepaneel [2] niet vuil is, zodat een optimale werking kan worden gegarandeerd.

Richting:

Optimaal is een positionering naar het zuiden. Kies veeleer een positionering met een lichte afwijking naar het westen dan een lichte afwijking naar het oosten.

● Accu opladen

- De accu wordt in elke modus opgeladen. De accu wordt aanvankelijk het beste opgeladen wanneer het product is uitgeschakeld.

Aanwijzing: na 7 tot 8 uur met goede zonneschijn is de accu opgeladen. De duur van het oplaadproces is afhankelijk van de laadstatus van de accu en de kwaliteit van de zoninstraling.

● Bediening

Het product kan in drie verschillende modi worden gebruikt. Deze kunnen met de schakelaar [5] worden ingesteld.

Aanwijzing: het zonnepaneel schakelt het product bij schemering of donkerheid in in de door u ingestelde modus.

Aanwijzing: het opladen van de accu via het zonnepaneel is niet afhankelijk van welke modus is geselecteerd. Het opladen gebeurt altijd.

Modus 1

- Druk gedurende 3 seconden op de schakelaar [5] om over te schakelen naar „Modus 1”.
- De schijnwerper licht eenmaal op en gaat dan over naar oriënteringslicht (verlaagde helderheid).
- Wanneer de bewegingsmelder een beweging binnen het detectiebereik detecteert, begint de schijnwerper met volle helderheid te branden.
- Na ca. 15 seconden wordt het oriënteringslicht weer ingeschakeld.

Modus 2

- Druk nogmaals op de schakelaar [5] om over te schakelen naar „Modus 2”.
- Het licht knippert 2 keer en schakelt vervolgens uit.
- Wanneer de bewegingsmelder een beweging binnen het detectiebereik detecteert, begint de schijnwerper met volle helderheid te branden.
- Na ca. 15 seconden wordt het licht weer uitgeschakeld.

Modus 3

- Druk nogmaals op de schakelaar [5] om over te schakelen naar „Modus 3”.
- Het licht knippert 3 keer. Het oriënteringslicht (lagere helderheid) is permanent ingeschakeld. De bewegingsmelder is hierbij inactief.

Schijnwerper uitschakelen

- Druk nog een vierde keer op de schakelaar [5] om de schijnwerper uit te schakelen.

● Fouten oplossen

- = Fout
- ⊙ = Oorzaak
- = Oplossing

- = Het product gaat niet aan.
- ⊙ = Het product is uitgeschakeld.
- = Druk op de schakelaar [5] om het product in te schakelen (zie hoofdstuk „Bediening”).

- = De lamp flinkt.
- ⊙ = De accu is bijna leeg.
- = Laad de accu op (zie hoofdstuk „Accu opladen”).

● Reinigen en opbergen

- Schakel het product uit als u het niet gebruikt, of als u dit wilt opbergen en/of reinigen.
- Controleer de bewegingsmelder [4] en het zonnepaneel [2] regelmatig op vervuiling. Verwijder de vervuilingen, voor het waarborgen van een probleemloze werking van het product.
- Houd het product, in het bijzonder het zonnepaneel, in de winter vrij van sneeuw en ijs.
- Gebruik voor het reinigen alleen een droge, rafelvrije doek. Bij sterke vervuiling maakt u de doek licht vochtig.

● Recycling



Let bij het scheiden van afval op de markering op de verpakkingsmaterialen. Deze zijn gemarkeerd met afkortingen (a) en nummers (b) met de volgende betekenis:

1–7: kunststoffen
20–22: papier en karton
80–98: samengestelde materialen



Informatie over de afvalverwijdering van het afgedankte product is verkrijgbaar bij uw gemeente of stad.



Gooi het afgedankte product, ter bescherming van het milieu, niet weg met het huishoudelijk afval, maar lever het in voor een vakkundige recycling. Voor informatie over inzamelpunten en de openingstijden hiervan kunt u terecht bij uw gemeente.

Defecte of afgedankte accu's moeten volgens Richtlijn 2006 / 66 / EG en de bijbehorende wijzigingen worden gerecycled. Accu's en/of het product inleveren bij hiervoor beschikbare

inzamelpunten.



Milieuschade door een verkeerde recycling van de accu's!

Accu's mogen niet via het huisvuil worden gerecycled. Ze kunnen giftige zware metalen bevatten en vallen onder het gevaarlijk afval. De chemische symbolen voor zware metalen zijn als volgt: Cd = cadmium, Hg = kwik, Pb = lood.

● Garantie

Geachte klant, op dit product ontvangt u 3 jaar garantie vanaf de aankoopdatum. In geval van gebreken hebt u wettelijke rechten tegenover de verkoper van het product. Deze wettelijke rechten worden niet beperkt door onze hieronder weergegeven garantie.

Garantiebepalingen

De garantietermijn begint op de aankoopdatum. Gelieve uw originele kassaticket goed te bewaren. Dit hebt u nodig als bewijs van aankoop. Indien er zich binnen drie jaar na de aankoopdatum van dit product een materiaal- of fabricagefout voordoet, wordt het product – naar onze keuze – door ons gratis voor u hersteld of vervangen, of krijgt u het aankoopbedrag terugbetaald. Deze garantie veronderstelt dat binnen de driejarige termijn zowel het defecte toestel als het aankoopbewijs (kassaticket) worden voorgelegd en schriftelijk wordt beschreven wat het gebrek precies inhoudt en wanneer dit is opgetreden. Wanneer het defect door onze garantie wordt gedekt, krijgt u het herstelde product of een nieuw exemplaar terug. Met de herstelling of de vervanging van het product begint er geen nieuwe garantietermijn te lopen.

Garantietijd en wettelijke garantieclaims

De garantietijd wordt niet verlengd door de garantieverlening. Dit geldt ook voor vervangen of herstelde onderdelen. Eventueel reeds bij de aankoop bestaande schade en gebreken moeten onmiddellijk na het uitpakken worden gemeld. Voor reparaties na afloop van de garantieperiode worden kosten in rekening gebracht.

Omvang van de garantie

Het toestel werd zorgvuldig geproduceerd volgens strenge kwaliteitsrichtlijnen en werd voorafgaand aan de levering nauwgezet gecontroleerd. De garantie geldt voor materiaal- of fabricagefouten. Deze garantie geldt niet voor productonderdelen die onderhevig zijn aan normale slijtage en bijgevoel kunnen worden beschouwd als slijtageonderdelen, noch voor beschadigingen aan breekbare onderdelen, bijv. schakelaars, accu's of onderdelen van glas. Deze garantie vervalt wanneer het product opzettelijk werd beschadigd, niet doelmatig werd gebruikt of wanneer er onderhoud aan het product werd uitgevoerd. Voor een doelmatig gebruik van het product moeten alle in de handleiding vermelde instructies strikt worden opgevolgd. Toepassingen en handelingen die in de handleiding worden afgeraden of waarvoor in de handleiding wordt gewaarschuwd, moeten absoluut worden vermeden. Het product is enkel bestemd voor privégebruik en niet voor commercieel gebruik. Bij misbruik en niet-doelmatige omgang, gebruik van geweld of bij ingrepen die niet door onze geautoriseerde servicepunten werden uitgevoerd, vervalt de garantie.

Afhandeling in geval van garantie

Om een snelle verwerking van uw vraag te verzekeren, houdt u best rekening met volgende

Opmerkingen:

- Hou bij alle aanvragen het kassaticket en het artikelnummer (bijv. IAN 123456) als bewijs van de aankoop klaar.
- Het artikelnummer vindt u terug op het typeplaatje van het product, als gravure op het product, op de voorpagina van uw handleiding (onderaan links) of op de sticker op de achterkant of de onderkant van het product.
- Indien er zich storingen of andere gebreken voordoen, neemt u eerst telefonisch of via e-mail contact op met de hieronder vermelde serviceafdeling.
- Een als defect geregistreerd product kunt u dan mits bijvoeging van het aankoopbewijs (kassaticket) en de beschrijving van het gebrek en wanneer dit is opgetreden, franco versturen naar het aan u meegedeelde serviceadres.

• Service



Service België

Tel.: 00800 80040044

E-Mail: administration@mynetsend.de

IAN 375304_2101

Houd a.u.b. voor alle aanvragen de kassabon en het artikelnummer (bijv. IAN 123456) als aankoopbewijs bij de hand.

Een actuele versie van de gebruiksaanwijzing vindt u op:
www.citygate24.de

LED-Solarstrahler mit Bewegungsmelder

• Einleitung

 Wir beglückwünschen Sie zum Kauf Ihres neuen Produktes. Sie haben sich damit für ein hochwertiges Produkt entschieden. Bitte lesen Sie diese Bedienungsanleitung vollständig und sorgfältig durch. Diese Anleitung gehört zu diesem Produkt und enthält wichtige Hinweise zur Inbetriebnahme und Handhabung. Beachten Sie immer alle Sicherheitshinweise. Sollten Sie Fragen haben oder unsicher in Bezug auf die Handhabung des Produktes sein, setzen Sie sich bitte mit Ihrem Händler oder der Servicestelle in Verbindung. Bewahren Sie diese Anleitung bitte sorgfältig auf und geben Sie sie ggf. an Dritte weiter. Nachfolgende Produktbenennung: „Strahler“

• Zeichenerklärung



Bedienungsanleitung lesen!



Ausgabedatum der Bedienungsanleitung (Monat/Jahr)



Herstellungsdatum (Monat/Jahr)



Anschrift des Lieferanten



Gleichspannung



Lebens- und Unfallgefahr für Kleinkinder und Kinder!



Warn- und Sicherheitshinweise beachten!



Explosionsgefahr!



Schutzhandschuhe tragen!



Dieses Symbol bedeutet, dass das Produkt mit Schutzkleinspannung (SELV / PELV) arbeitet (Schutzklasse III).

IP65



Schutz gegen Eindringen von Staub (staubdicht, vollständiger Berührungsschutz) und Schutz gegen Strahlwasser aus allen Richtungen.

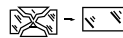

Jede zersprungene Schutzabdeckung muss ersetzt werden. Nehmen Sie das Produkt im Falle einer Beschädigung umgehend außer Betrieb, und wenden Sie sich an die unten genannte Serviceadresse.



Nicht zur Raumbeleuchtung geeignet



Erfassungsreichweite Bewegungsmelder



Erfassungswinkel Bewegungsmelder



Lichtstrom



Entsorgen Sie Verpackung und Produkt umweltgerecht!



Umweltschäden durch falsche Entsorgung der Batterien / Akkus!



Verpackung aus FSC-zertifiziertem Mix-Holz



Mit der CE-Kennzeichnung bestätigt der Hersteller, dass dieses Produkt den geltenden europäischen Richtlinien entspricht.



Mit diesem Symbol gekennzeichnete Produkte erfüllen alle anzuwendenden Vorschriften im Wirtschaftsraum des Vereinigten Königreichs von Großbritannien.

● Bestimmungsgemäße Verwendung

Das Produkt ist für eine automatische Beleuchtung im Außenbereich (z. B. Garten, Terrasse etc.) vorgesehen. Das Produkt darf nicht in Innenräumen montiert werden, da der Akku dann nicht geladen werden kann. Das Produkt ist nicht für die Raumbeleuchtung im Haushalt geeignet. Dieses Produkt ist nur für den Einsatz in privaten Haushalten vorgesehen. Eine andere Verwendung als zuvor beschrieben oder eine Veränderung des Produkts ist nicht zulässig und kann zu Sachschäden oder sogar zu Personenschäden führen. Der Hersteller oder Händler übernimmt keine Haftung für Schäden, die durch nicht bestimmungsgemäßen oder falschen Gebrauch entstanden sind.

● Lieferumfang



- 1 x LED-Solarstrahler mit Bewegungsmelder
- 1 x Wandhalterung (Modell 1020-S)
- 1 x Montagematerial
(2x Dübel und 2x Schrauben)
- 1 x Bedienungsanleitung

● Teilebeschreibung

- 1 LED-Modul
- 2 Solarpanel
- 3 Führungslöcher (1020-B)
- 4 Bewegungsmelder
- 5 Schalter
- 6 Drehknopf Strahler (1020-B)

- 7 Schraube
- 8 Dübel
- 9 Drehknopf Strahler (1020-S)
- 10 Drehknopf Wandhalterung (1020-S)
- 11 Wandhalterung (1020-S)
- 12 Schraube für Drehknopf Strahler (1020-S)
- 13 Führungslöcher (1020-S)

● Technische Daten

Modellnummer:	1020-B / 1020-S
Eingangsspannung (Strahler):	3,7 V  , 5 W
Solarpanel:	300 mA, max. 1,5 W
Li-Ion-Akku:	3,7 V  , 1500 mAh (nicht austauschbar)
Leuchtmittel:	56x LED (nicht austauschbar)
Bewegungsmelder:	Erfassungsreichweite: max. 10 m Erfassungswinkel: ca. 120°
Leuchtdauer:	15 s
Lichtstrom:	max. 450 lm
Ladezeit:	ca. 7-8 h bei 50.000 Lux
LED-Lebensdauer:	ca. 50.000 h
Farbtemperatur:	6500 K (kaltweiß)
Empfohlene Installationshöhe:	ca. 2-4 m
Abmessungen des Strahlers (ohne Wandhalterung):	ca. 20 x 11 x 3 cm (Modell 1020-B) ca. 17,5 x 11 x 3,5 cm (Modell 1020-S)
Maximale Projektionsfläche:	ca. 119 cm ² (Modell 1020-B) ca. 118 cm ² (Modell 1020-S)

Gewicht: ca. 310 g
(Modell 1020-B)
ca. 300 g
(Modell 1020-S)

● **Sicherheitshinweise**



Sicherheitshinweise



! WARNUNG!

LEBENS- UND UNFALLGEFAHR FÜR KLEINKINDER UND

KINDER! Lassen Sie Kinder niemals unbeaufsichtigt mit dem Verpackungsmaterial. Es besteht Erstickungsgefahr durch Verpackungsmaterial. Kinder unterschätzen häufig die Gefahren. Halten Sie Kinder stets vom Produkt fern.

- Dieses Produkt kann von Kindern ab 8 Jahren und darüber sowie von Personen mit verringerten physischen, sensorischen oder mentalen Fähigkeiten oder Mangel an Erfahrung und Wissen benutzt werden, wenn sie beaufsichtigt oder bezüglich des sicheren Gebrauchs des Produkts unterwiesen wurden und die daraus resultierenden Gefahren verstehen. Kinder dürfen nicht mit dem Produkt spielen. Reinigung und Benutzerwartung dürfen nicht von Kindern ohne Beaufsichtigung durchgeführt werden.
- Verwenden Sie das Produkt nicht, wenn Sie irgendwelche Beschädigungen feststellen.
- Der Hersteller/Vertreiber dieses Produkts übernimmt keine Verantwortung für Verletzungen oder Schäden, die als Folge unsachgemäßer Montage/unsachgemäßen Gebrauchs entstehen.
- Tauchen Sie das Produkt nicht in Wasser oder andere Flüssigkeiten.
- Halten Sie das Produkt von offenem Feuer und heißen Flächen fern.
- Das LED-Modul  ist nicht ersetzbar.
- Die LEDs sind nicht austauschbar. Wenn

die Lichtquelle das Ende ihrer Lebensdauer erreicht, muss das gesamte Produkt ersetzt werden.

- **LEBENSGEFAHR!** Halten Sie Kinder während der Montage vom Arbeitsbereich fern. Zum Lieferumfang gehört eine Vielzahl von Schrauben sowie andere Kleinteile. Diese können beim Verschlucken oder Inhalieren lebensgefährlich sein.



Sicherheitshinweise für Batterien/Akkus

- **LEBENSGEFAHR!** Bewahren Sie Batterien / Akkus außerhalb der Reichweite von Kindern auf. Suchen Sie im Falle eines Verschluckens sofort einen Arzt auf!
- **HINWEIS!** Der Akku ist nicht austauschbar. Wenn er verbraucht ist, muss das gesamte Produkt entsorgt werden.
-  **EXPLOSIONSGEFAHR!** Laden Sie nicht aufladbare Batterien niemals wieder auf. Schließen Sie Batterien / Akkus nicht kurz und/oder öffnen Sie diese nicht. Überhitzung, Brandgefahr oder Platzen können die Folge sein.
- Werfen Sie Batterien / Akkus niemals ins Feuer oder Wasser.
- Setzen Sie Batterien / Akkus keiner mechanischen Belastung aus.

● **Risiko des Auslaufens von Batterien/Akkus**

- Vermeiden Sie extreme Bedingungen und Temperaturen, die auf Batterien / Akkus einwirken können, z. B. auf Heizkörpern / direkte Sonneneinstrahlung.
- Vermeiden Sie den Kontakt mit Haut, Augen und Schleimhäuten! Spülen Sie bei Kontakt mit Batteriesäure die betroffenen Stellen sofort mit reichlich klarem Wasser und suchen Sie umgehend einen Arzt auf!



SCHUTZHANDSCHUHE TRAGEN! Ausgelaufene oder

beschädigte Batterien/Akkus können bei Berührung mit der Haut Verätzungen verursachen. Tragen Sie deshalb in diesem Fall geeignete Schutzhandschuhe.

- Im Falle eines Auslaufens der Batterien entfernen Sie diese sofort aus dem Produkt, um Beschädigungen zu vermeiden.

● Montage

Hinweis: Entfernen Sie sämtliches Verpackungsmaterial vom Produkt. Entscheiden Sie vor der Montage, wo Sie das Produkt montieren. Vergewissern Sie sich vor dem Bohren der Befestigungslöcher, dass an der Bohrstelle keine Gas-, Wasser- oder Stromleitungen angebohrt oder beschädigt werden können. Verwenden Sie eine Bohrmaschine, um die Löcher in das Mauerwerk zu bohren. Beachten Sie die Sicherheitshinweise aus den Bedien- und Sicherheitshinweisen der Bohrmaschine. Ansonsten drohen Tod oder Verletzungsgefahr durch Stromschlag.

Hinweis: Das beigelegte Montagematerial ist für übliches festes Mauerwerk geeignet. Informieren Sie sich auch, welches Montagematerial für den von Ihnen gewählten Montageuntergrund geeignet ist. Informieren Sie sich hierüber gegebenenfalls bei einer Fachkraft.

Achten Sie bei der Auswahl des Montageortes auf folgende Dinge:

- Stellen Sie sicher, dass das Produkt den gewünschten Bereich ausleuchtet. Stellen Sie sicher, dass der Bewegungsmelder **4** den gewünschten Bereich erfasst.
- Der Bewegungsmelder hat eine Erfassungsreichweite von max. 10 m bei einem Erfassungswinkel von ca. 120°.
- Achten Sie darauf, dass der Bewegungsmelder **4** nachts nicht von Straßenbeleuchtung angestrahlt wird. Dies kann die Funktion beeinträchtigen.

- Die empfohlene Installationshöhe beträgt 2 bis 4 m. Wenn möglich, montieren Sie den Strahler an einem schmutz- und staubfreien Ort, geschützt vor Regen (z. B. unter einem Dachvorsprung) und anderen Witterungseinflüssen.

Hinweis: Das Solarpanel **2** benötigt möglichst direkte Sonneneinstrahlung. Auch eine teilweise Beschattung des Solarpanels während des Tages kann die Aufladung erheblich beeinträchtigen.

Himmelsrichtung:

Optimal ist eine Ausrichtung nach Süden. Wählen Sie eher eine Ausrichtung mit leichten Abweichungen nach Westen als mit einer leichten Abweichung nach Osten.

● Strahler montieren

- Übertragen Sie die Positionen der Führungslöcher **3**/**13** an der Montagestelle auf die Wand.
- Bohren Sie zwei Löcher (ø 6 mm) und setzen Sie passende Dübel **8** ein (siehe Abb. C und G).

Modell 1020-B montieren

- Schrauben Sie die Schrauben **7** in die Dübel **8** und lassen Sie ca. 3 mm Platz zwischen Schraubenkopf und Montagewand (siehe Abb. C).
- Führen Sie die Führungslöcher **3** über die Schrauben und drücken Sie den Strahler entlang der Führung, um diesen zu befestigen (siehe Abb. C).
- Passen Sie, wenn nötig, den Abstand der Schrauben zur Montagefläche an, um einen festen Sitz des Strahlers zu erreichen.

Modell 1020-S montieren

- Schrauben Sie die Wandhalterung **11** fest, indem Sie die Schrauben **7** durch die Führungslöcher **13** in die Dübel **8** stecken und diese fest anziehen (siehe Abb. G).
- Befestigen Sie den Strahler an die Wandhalterung **11**, indem Sie den

Drehknopf Strahler [9] lösen und die Schraube [12] entfernen.

- Führen Sie die Bohrungen des Strahlers sowie der Wandhalterung übereinander und stecken Sie die Schraube [12] durch die Bohrungen (siehe Abb. F).
- Drehen Sie den Drehknopf Strahler [6] auf die Schrauben und ziehen diese handfest zu. Überprüfen Sie den festen Sitz des Produktes.

● Strahler/Solarpanel ausrichten

Modell 1020-B ausrichten

Der Strahler kann horizontal (oben/unten) in einem Winkel bis zu 180° ausgerichtet werden (siehe Abb. D).

- Lösen Sie beide Drehknöpfe Strahler [6], um den Strahler einzustellen (siehe Abb. B).
- Bei gewünschter Position drehen Sie die Drehknöpfe wieder fest. Nehmen Sie, wenn nötig, einen Schraubendreher zur Hilfe, um die Schraube am Drehknopf zu kontern.

Modell 1020-S ausrichten

Der Strahler kann horizontal (oben/unten) in einem Winkel bis zu 180° ausgerichtet werden (siehe Abb. H).

- Lösen Sie den Drehknopf Wandhalterung [10], um die Höhe des Strahlers einzustellen (siehe Abb. H).
- Bei gewünschter Position drehen Sie den Drehknopf wieder fest.
- Lösen Sie den Drehknopf Strahler [9], um den Winkel einzustellen (siehe Abb. H).
- Bei gewünschter Position drehen Sie den Drehknopf wieder fest. Nehmen Sie, wenn nötig, einen Schraubendreher zur Hilfe, um die Schraube am Drehknopf zu kontern.

Hinweis: Der Bewegungsmelder verfügt über einen Erfassungswinkel von bis zu 120°. Achten Sie darauf, dass der Bewegungsmelder gerade auf den von Ihnen gewünschten Erfassungsbereich ausgerichtet

ist.

Hinweis: Achten Sie darauf, dass die Oberfläche des Solarpanels [2] nicht beschmutzt ist, um eine optimale Funktion zu gewährleisten.

Himmelsrichtung:

Optimal ist eine Ausrichtung nach Süden. Wählen Sie eher eine Ausrichtung mit leichten Abweichungen nach Westen als mit einer leichten Abweichung nach Osten.

● Akku aufladen

- Der Akku wird in jedem Modus geladen. Eine optimale Aufladung erreichen Sie zu Beginn, wenn das Produkt ausgeschaltet ist.

Hinweis: Nach 7 bis 8 Stunden mit guter Sonneneinstrahlung ist der Akku aufgeladen. Die Dauer des Ladevorganges ist abhängig vom Ladezustand des Akkus sowie der Qualität der Sonneneinstrahlung.

● Bedienung

Der Produkt kann in drei verschiedenen Modi betrieben werden. Diese können mit dem Schalter [5] eingestellt werden.

Hinweis: Das Solarpanel schaltet das Produkt bei Dämmerung bzw. Dunkelheit ein, in den von Ihnen eingestellten Modus.

Hinweis: Die Aufladung des Akkus über das Solarpanel ist nicht davon abhängig, welcher Modus ausgewählt ist. Ein Laden findet immer statt.

Modus 1

- Drücken Sie den Schalter [5] für 3 Sekunden, um in den „Modus 1“ zu wechseln.
- Der Strahler leuchtet 1-mal und wechselt auf das Orientierungslicht (verringerte Helligkeit).
- Erfasst der Bewegungsmelder eine Bewegung innerhalb seiner Reichweite, leuchtet der Strahler bei voller Helligkeit

auf.

- Nach ca. 15 Sekunden schaltet sich das Orientierungslicht wieder ein.

Modus 2

- Drücken Sie den Schalter **5** erneut, um in den „Modus 2“ zu wechseln.
- Das Licht flackert 2-mal und schaltet sich anschließend aus.
- Erfasst der Bewegungsmelder eine Bewegung innerhalb seiner Reichweite, leuchtet der Strahler bei voller Helligkeit auf.
- Nach ca. 15 Sekunden schaltet sich das Licht wieder aus.

Modus 3

- Drücken Sie den Schalter **5** erneut, um in den „Modus 3“ zu wechseln.
- Das Licht flackert 3-mal auf. Das Orientierungslicht (verringerte Helligkeit) ist dauerhaft eingeschaltet. Der Bewegungsmelder ist dabei inaktiv.

Strahler ausschalten

- Drücken Sie den Schalter **5** ein viertes Mal, um den Strahler auszuschalten.

● Fehlerbehebung

- = Fehler
- ⊙ = Ursache
- = Lösung

- = Das Produkt schaltet sich nicht ein.
- ⊙ = Das Produkt ist ausgeschaltet.
- = Drücken Sie den Schalter **5**, um das Produkt einzuschalten (siehe Kapitel „Bedienung“).

- = Das Licht flackert.
- ⊙ = Der Akku ist fast entladen.
- = Laden Sie den Akku auf (siehe Kapitel „Akku aufladen“).

● Reinigung und Lagerung

- Schalten Sie das Produkt aus, wenn Sie dieses nicht benutzen, lagern und/oder reinigen wollen.
- Untersuchen Sie den Bewegungsmelder **4** und das Solarpanel **2** regelmäßig auf Verschmutzungen. Beseitigen Sie diese, um eine einwandfreie Funktion des Produkts zu gewährleisten.
- Halten Sie das Produkt, insbesondere das Solarpanel, im Winter schnee- und eisfrei.
- Verwenden Sie zur Reinigung nur ein trockenes, fusselfreies Tuch. Bei stärkeren Verschmutzungen feuchten Sie das Tuch leicht an.

● Entsorgung



Beachten Sie die Kennzeichnung der Verpackungsmaterialien bei der Abfalltrennung, diese sind gekennzeichnet mit Abkürzungen (a) und Nummern (b) mit folgender Bedeutung:

1–7: Kunststoffe
20–22: Papier und Pappe
80–98: Verbundstoffe



Möglichkeiten zur Entsorgung des ausgedienten Produkts erfahren Sie bei Ihrer Gemeinde- oder Stadtverwaltung.



Werfen Sie Ihr Produkt, wenn es ausgedient hat, im Interesse des Umweltschutzes nicht in den Hausmüll, sondern führen Sie es einer fachgerechten Entsorgung zu. Über Sammelstellen und deren Öffnungszeiten können Sie sich bei Ihrer zuständigen Verwaltung informieren.

Defekte oder verbrauchte Akkus müssen gemäß Richtlinie 2006/66/EG und deren Änderungen recycelt werden. Geben Sie Akkus und/oder das Produkt über die

angebotenen Sammeleinrichtungen zurück.



Umweltschäden durch falsche Entsorgung der Akkus!

Batterien und Akkus dürfen nicht in den Hausmüll! Das nebenstehende Symbol bedeutet, dass Batterien und Akkus nicht zusammen mit dem Hausmüll entsorgt werden dürfen. Verbraucher sind gesetzlich verpflichtet, alle Batterien und Akkus, egal, ob sie Schadstoffe*) enthalten oder nicht, bei einer Sammelstelle ihrer Gemeinde/ihrer Stadtteils oder im Handel abzugeben, damit sie einer umweltschonenden Entsorgung sowie einer Wiedergewinnung von wertvollen Rohstoffen wie z. B. Kobalt, Nickel oder Kupfer zugeführt werden können.

Die Rückgabe von Batterien und Akkus ist unentgeltlich. Einige der möglichen Inhaltsstoffe wie Quecksilber, Cadmium und Blei sind giftig und gefährden bei einer unsachgemäßen Entsorgung die Umwelt. Schwermetalle z. B. können gesundheitsschädigende Wirkungen auf Menschen, Tiere und Pflanzen haben und sich in der Umwelt sowie in der Nahrungskette anreichern, um dann auf indirektem Weg über die Nahrung in den Körper zu gelangen. Bei lithiumhaltigen Altbatterien besteht hohe Brandgefahr. Daher muss auf die ordnungsgemäße Entsorgung von lithiumhaltigen Altbatterien und -akkus besonderes Augenmerk gelegt werden. Bei falscher Entsorgung kann es außerdem zu inneren und äußeren Kurzschlüssen durch thermische Einwirkungen (Hitze) oder mechanische Beschädigungen kommen. Ein Kurzschluss kann zu einem Brand oder einer Explosion führen und schwerwiegende Folgen für Mensch und Umwelt haben. Kleben Sie daher bei lithiumhaltigen Batterien und Akkus vor der Entsorgung die Pole ab, um einen äußeren Kurzschluss zu vermeiden.

Batterien und Akkus, die nicht fest im Gerät

verbaut sind, müssen vor der Entsorgung entfernt und separat entsorgt werden. Batterien und Akkus bitte nur in entladenerem Zustand abgeben! Verwenden Sie wenn möglich Akkus anstelle von Einwegbatterien. *) gekennzeichnet mit:

Cd = Kadmium, Hg = Quecksilber, Pb = Blei

Zur Demontage der Akkus finden Sie eine Bedienungsanleitung auf unserer Homepage: www.citygate24.de

● Garantie

Sehr geehrte Kundin, sehr geehrter Kunde, Sie erhalten auf dieses Gerät 3 Jahre Garantie ab Kaufdatum. Im Falle von Produktmängeln stehen Ihnen gegenüber dem Verkäufer des Produkts gesetzliche Rechte zu. Diese gesetzlichen Rechte werden durch unsere im Folgenden dargestellten Garantiebedingungen nicht eingeschränkt.

Garantiebedingungen

Die Garantiefrist beginnt mit dem Kaufdatum. Bitte bewahren Sie den Original Kassenbon gut auf. Dieser wird als Nachweis für den Kauf benötigt. Tritt innerhalb von drei Jahren ab dem Kaufdatum dieses Produkts ein Material- oder Fabrikationsfehler auf, wird das Produkt von uns – nach unserer Wahl – für Sie kostenlos repariert, ersetzt oder der Kaufpreis erstattet. Diese Garantieleistung setzt voraus, dass innerhalb der Drei-Jahres-Frist das defekte Gerät und der Kaufbeleg (Kassenbon) vorgelegt und schriftlich kurz beschrieben wird, worin der Mangel besteht und wann er aufgetreten ist. Wenn der Defekt durch unsere Garantie gedeckt wird, erhalten Sie das reparierte oder ein neues Produkt zurück. Mit Reparatur oder Austausch des Produkts beginnt kein neuer Garantiezeitraum.

Garantiezeit und gesetzliche Mängelansprüche

Die Garantiezeit wird durch die Gewährleistung nicht verlängert. Dies gilt auch für ersetzte und reparierte Teile. Eventuell schon beim Kauf vorhandene Schäden und Mängel müssen sofort nach dem Auspacken gemeldet werden. Nach Ablauf der Garantiezeit anfallende Reparaturen sind kostenpflichtig.

Garantieumfang

Das Gerät wurde nach strengen Qualitätsrichtlinien sorgfältig produziert und vor Anlieferung gewissenhaft geprüft. Die Garantieleistung gilt für Material- oder Fabrikationsfehler. Diese Garantie erstreckt sich nicht auf Produktteile, die normaler Abnutzung ausgesetzt sind und daher als Verschleißteile angesehen werden können oder auf Beschädigungen an zerbrechlichen Teilen, z. B. Schalter, Akkus oder aus Glas gefertigte Teile. Diese Garantie verfällt, wenn das Produkt beschädigt, nicht sachgemäß benutzt oder gewartet wurde. Für eine sachgemäße Benutzung des Produkts sind alle in der Bedienungsanleitung aufgeführten Anweisungen genau einzuhalten. Verwendungszwecke und Handlungen, von denen in der Bedienungsanleitung abgeraten oder vor denen gewarnt wird, sind unbedingt zu vermeiden. Das Produkt ist lediglich für den privaten und nicht für den gewerblichen Gebrauch bestimmt. Bei missbräuchlicher und unsachgemäßer Behandlung, Gewaltanwendung und bei Eingriffen, die nicht von unserer autorisierten Service-Niederlassung vorgenommen wurden, erlischt die Garantie.

Abwicklung im Garantiefall

Um eine schnelle Bearbeitung Ihres Anliegens zu gewährleisten, folgen Sie bitte den folgenden

Hinweisen:

- Bitte halten Sie für alle Anfragen den

Kassenbon und die Artikelnummer (z. B. IAN 123456) als Nachweis für den Kauf bereit.

- Die Artikelnummer entnehmen Sie bitte dem Typenschild am Produkt, einer Gravur am Produkt, dem Titelblatt Ihrer Anleitung (unten links) oder dem Aufkleber auf der Rück- oder Unterseite des Produktes.
- Sollten Funktionsfehler oder sonstige Mängel auftreten, kontaktieren Sie zunächst die nachfolgend benannte Service-Abteilung telefonisch oder per E-Mail.
- Ein als defekt erfasstes Produkt können Sie dann unter Beifügung des Kaufbelegs (Kassenbon) und der Angabe, worin der Mangel besteht und wann er aufgetreten ist, für Sie portofrei an die Ihnen mitgeteilte Service-Anschrift übersenden.

• Service



Service Deutschland

Tel.: 00800 80040044

E-Mail: administration@mynetsend.de



Service Österreich

Tel.: 00800 80040044

E-Mail: administration@mynetsend.de



Service Schweiz

Tel.: 00800 80040044

E-Mail: administration@mynetsend.de

IAN 375304_2101

Bitte halten Sie für alle Anfragen den Kassenbon und die Artikelnummer (z. B. IAN 123456) als Nachweis für den Kauf bereit.

Eine aktuelle Version der Bedienungsanleitung finden Sie unter: www.citygate24.de



citygate24 GmbH

Lange Mühren 1
20095 Hamburg
GERMANY

 06/2021

Model No.: 1020-B / 1020-S

 10/2021

IAN 375304_2101

6 