



LÁMPARAS PARA BARBACOA LAMPADA PER BARBECUE

ES

LÁMPARAS PARA BARBACOA

Instrucciones de uso y de seguridad

IT MT

LAMPADA PER BARBECUE

Avvertenze per l'uso e la sicurezza

DE AT CH

GRILL-LEUCHTEN

Bedienungs- und Sicherheitshinweise

IAN 384373_2107

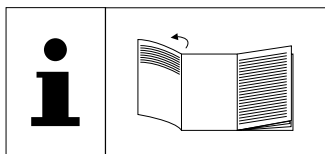

ES

Antes de leer las instrucciones, despliegue la página con las ilustraciones y, a continuación, familiarícese con todas las funciones del artículo.

IT MT

Prima di leggere le istruzioni aprire la pagina con le illustrazioni e quindi familiarizzare con tutte le funzioni dell'articolo.

DE AT CH

Klappen Sie vor dem Lesen die Seite mit den Abbildungen aus und machen Sie sich anschließend mit allen Funktionen des Artikels vertraut.

ES	Instrucciones de uso y de seguridad	página	6
IT/MT	Avvertenze per l'uso e la sicurezza	pagina	12
DE/AT/CH	Bedienungs- und Sicherheitshinweise	Seite	18

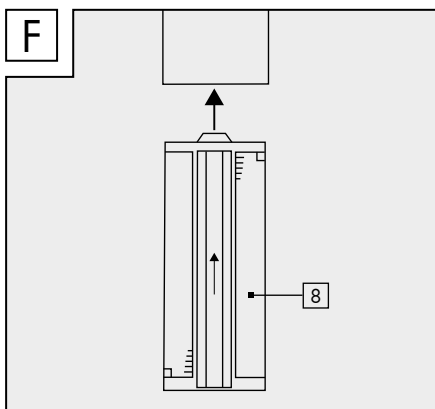
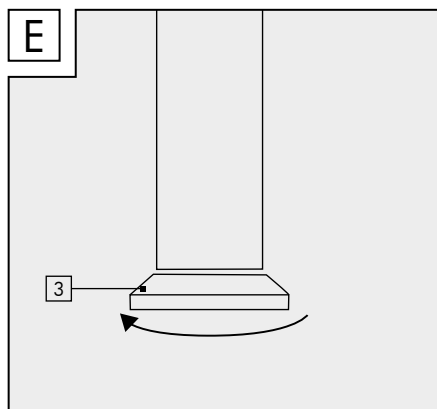
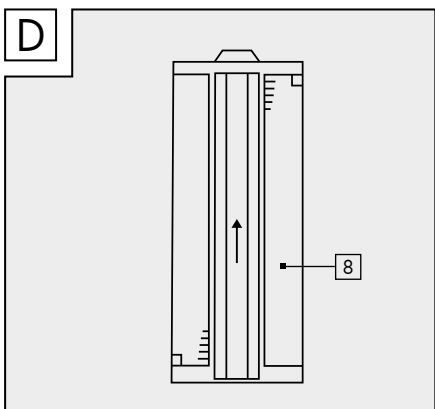
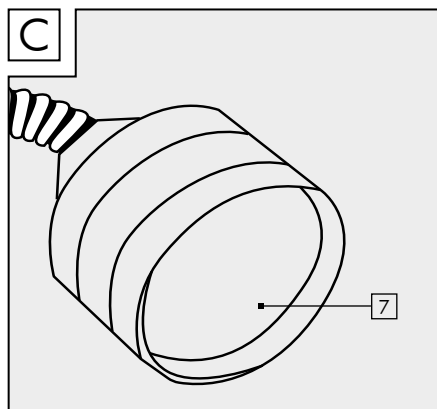
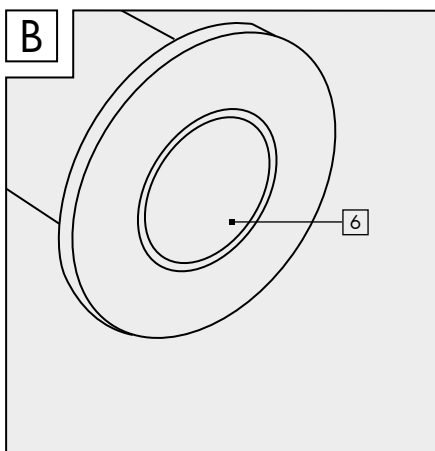
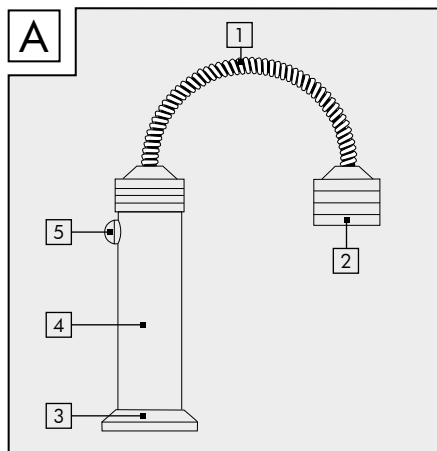

ES

Explicación de los símbolos	6
Uso previsto	6
Volumen de suministro	7
Descripción de las partes	7
Datos técnicos	7
Indicaciones de seguridad	7
Riesgo de fuga de pilas / baterías	8
Antes de la puesta en marcha	8
Colocación de las pilas	8
Sustitución de las pilas	8
ENCENDER / APAGAR la lámpara para barbacoa	9
Fijación / colocación de la lámpara para barbacoa	9
Limpieza y almacenamiento	9
Resolución de problemas	9
Eliminación de residuos	9
Garantía	10
Servicio postventa	11

DE AT CH

Einleitung	18
Zeichenerklärung	18
Bestimmungsgemäße Verwendung	18
Lieferumfang	19
Teilebeschreibung	19
Technische Daten	19
Sicherheitshinweise	19
Risiko des Auslaufens von Batterien/Akkus	20
Vor der Inbetriebnahme	20
Batterien einlegen	20
Batteriewechsel	20
Grill-Leuchte AN/AUS	20
Befestigen/Aufstellen der Grill-Leuchte	21
Reinigung und Lagerung	21
Fehlerbehebung	21
Entsorgung	21
Garantie	22
Service	23

IT CH

Introduzione	12
Spiegazione dei simboli	12
Utilizzo conforme alla destinazione d'uso	12
Contenuto della fornitura	13
Descrizione delle parti	13
Dati tecnici	13
Avvertenze di sicurezza	13
Rischio di fuoriuscita del liquido dalle batterie	14
Prima della messa in funzione	14
Inserimento delle batterie	14
Sostituzione della batteria	14
ON/OFF luci per grill	14
Fissaggio / Posizionamento delle luci per grill	15
Pulizia e conservazione	15
Risoluzione dei problemi	15
Smaltimento	15
Garanzia	16
Assistenza	17

Lámparas para barbacoa

● Introducción

 Enhorabuena por la compra de su nuevo producto. Ha elegido un producto de alta calidad. Lea completa y detenidamente este manual de instrucciones. Este manual forma parte de este producto y contiene información esencial relativa a la puesta en funcionamiento y manejo. Observe en todo momento todas las indicaciones de seguridad. En caso de que tenga preguntas o dudas relacionadas con el manejo del producto, póngase en contacto con su distribuidor o el centro de servicio de atención al cliente. Conserve este manual en un lugar seguro y, en caso de que entregue el producto a terceros, asegúrese de incluir también el presente manual de instrucciones.

● Explicación de los símbolos



¡Lea el manual de instrucciones!



Fecha de publicación de las instrucciones de uso (mes/año)



Fecha de fabricación (mes/año).



Corriente continua.



¡Observe las indicaciones de advertencia y de seguridad!



¡Peligro de muerte y de accidentes para bebés y niños!



¡Peligro de explosión!



Lleve guantes de protección.



Este símbolo indica que el producto funciona con una tensión de protección muy baja (SELV/PELV) (clase de protección III).



La distancia mínima que debe mantenerse a la fuente de calor es de al menos 50 cm.



Elimine el embalaje y el producto de manera respetuosa con el medioambiente.



¡Daños medioambientales como consecuencia de la eliminación incorrecta de las pilas / baterías!



Cómoda base magnética.



Producto no apto para la iluminación habitaciones.



Incluye pilas

IP44

Protegido frente a cuerpos extraños sólidos con un diámetro de $\geq 1,0$ mm, a prueba de salpicaduras.



Embalaje de madera controlada con la etiqueta FSC Mixto.



Mediante el marcado CE, el fabricante certifica que este dispositivo eléctrico cumple las directivas europeas vigentes.

● Uso previsto

La lámpara para barbacoa es resistente a condiciones físicas extremas, como las vibraciones. La lámpara para barbacoa ha sido concebida para un uso normal en el ámbito doméstico o en la terraza.

El producto no es apto para iluminar estancias domésticas. Este producto está destinado exclusivamente a su uso en el ámbito doméstico.

No está permitido ningún uso distinto al descrito ni efectuar ninguna modificación del producto, ya que puede provocar daños

materiales o incluso personales. El fabricante o el distribuidor no asumen ninguna responsabilidad por los daños causados por un uso inadecuado o incorrecto.

● Volumen de suministro

2x lámparas para barbacoa
6x pilas AAA/LR03

● Descripción de las partes

- 1 Brazo de la lámpara 360° de tipo flexo
- 2 Cabezal de la lámpara
- 3 Tapa del compartimento de las pilas
- 4 Cuerpo
- 5 Interruptor de ENCENDIDO / APAGADO
- 6 Imán
- 7 LED
- 8 Portapilas

● Datos técnicos

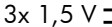
Número de modelo:	967-UL
Lámpara:	LED COB de 1 vatio
Funcionamiento con pilas:	3x 1,5 V  AAA / LR03
Grado de protección:	IP44
Clase de protección:	III

● Indicaciones de seguridad



Indicaciones de seguridad



⚠ ¡ADVERTENCIA!

¡PELIGRO DE MUERTE Y DE ACCIDENTES PARA BEBÉS Y

NIÑOS! Nunca deje a los niños solos con el material de embalaje. Existe riesgo de asfixia provocado por el material de embalaje. A menudo, los niños subestiman los peligros. Mantenga a los niños en todo momento alejados del producto.

- Este producto puede ser utilizado por niños a partir de 8 años, así como por personas con discapacidad física, sensorial o mental o sin experiencia ni conocimientos, siempre que sean vigilados o hayan sido instruidos en el uso seguro de este producto, y entiendan los peligros que puedan surgir con su uso. Los niños no deben jugar con el producto. La limpieza y el mantenimiento por parte del usuario no deben ser realizados por niños sin supervisión.
- No utilice el producto si observa algún daño.
- Una vez que la lámpara para barbacoa haya llegado al final de su vida útil, debe desecharse la lámpara completa de acuerdo con la normativa local relativa a la eliminación de residuos. El LED  (ver la fig. C) no es reemplazable.



Indicaciones de seguridad para pilas / baterías

- **¡PELIGRO DE MUERTE!** Mantenga las pilas / baterías fuera del alcance de los niños. En caso de ingestión, acuda inmediatamente al médico.
- **¡PELIGRO DE MUERTE!** ¡No coloque la lámpara para barbacoa sobre superficies calientes, ya que el calor dañará la lámpara para barbacoa y existe el riesgo de explosión debido al sobrecalentamiento de las pilas!
- **¡PELIGRO DE MUERTE!** ¡No coloque la lámpara para barbacoa directamente sobre la parrilla de la barbacoa, ya que el calor dañará la lámpara para barbacoa y existe el riesgo de explosión debido al sobrecalentamiento de las pilas!
- ¡Nunca coloque la lámpara para

barbacoa directamente sobre la parrilla de la barbacoa, la tapa de la barbacoa o fuentes de calor similares, ya que el calor dañará la lámpara para barbacoa y existe el riesgo de explosión debido al sobrecalentamiento de las pilas y peligro de quemaduras al tocar la lámpara para barbacoa! Tenga cuidado de que, en caso de que sople viento, el calor no se transmita en la dirección de la lámpara para barbacoa.

-  **¡PELIGRO DE EXPLOSIÓN!** No recargue nunca las pilas no recargables. No cortocircuite ni abra las pilas / baterías. Puede provocar sobrecalentamiento, peligro de incendio o explosión.

- Nunca arroje o tire las pilas / baterías al fuego o al agua.

- No exponga las pilas / baterías a esfuerzos mecánicos.

- Evite condiciones y temperaturas extremas que puedan afectar a las pilas / baterías, p. ej. radiadores / barbacoas / luz solar directa.

-  **¡ADVERTENCIA!**
¡PELIGRO DE QUEMADURAS!
La distancia mínima con las fuentes de calor debe ser de al menos 50 cm. ¡Peligro de quemaduras como consecuencia al calentamiento de la lámpara!

● Riesgo de fuga de pilas / baterías

- Evite el contacto con la piel, los ojos y las mucosas. En caso de contacto, limpie enseguida la zona afectada con abundante agua limpia y acuda inmediatamente a un médico.

-  **¡LLEVE GANTES DE PROTECCIÓN!** Las pilas / baterías con fugas o dañadas pueden causar quemaduras en caso de que entren en contacto con la piel. Por ello, lleve

guantes protectores adecuados para tocar estas pilas / baterías.

- En caso de fugas en las pilas, retírelas inmediatamente del producto para evitar daños.

● Antes de la puesta en marcha

Retire completamente el material de embalaje y compruebe que la lámpara para barbacoa no presente daños. En caso de encontrar algún daño en la lámpara para barbacoa, proceda como se describe en el punto "Procedimiento en caso de reclamación de garantía".

● Colocación de las pilas

Desatornille la tapa del compartimento de las pilas [3] (ver la fig. E) y retire el portapilas [8]. Inserte las 3 pilas AAA/LR03 en el portapilas [8] respetando la polaridad marcada. Coloque el portapilas [8] en el receptáculo [4] de la lámpara para barbacoa y asegúrese de que la flecha que se encuentra en el portapilas [8] apunta hacia la lámpara para barbacoa (ver la fig. F). A continuación, vuelva a atornillar la tapa del compartimento de las pilas [3] en la lámpara para barbacoa.

● Sustitución de las pilas

Desatornille la tapa del compartimento de las pilas [3] (ver la fig. E) y retire el portapilas [8]. Retire las pilas descargadas y deséchelas correctamente conforme a lo establecido al respecto. Inserte las 3 pilas AAA/LR03 en el portapilas [8] respetando la polaridad marcada. Coloque el portapilas [8] en el receptáculo [4] de la lámpara para barbacoa y asegúrese de que la flecha que se encuentra en el portapilas [8] apunta hacia la lámpara para barbacoa (ver la fig. F). A continuación, vuelva a

atornillar la tapa del compartimento de las pilas [3] en la lámpara para barbacoa.

● ENCENDER / APAGAR la lámpara para barbacoa

La lámpara para barbacoa se enciende/apaga pulsando el interruptor de ENCENDIDO / APAGADO [5].

● Fijación / colocación de la lámpara para barbacoa

Sólo apta para el funcionamiento manual. Alternativamente, puede fijarse la lámpara para barbacoa a través del imán [6] (ver la fig. B) a una superficie metálica. Asegúrese de que la superficie donde vaya a colocar la lámpara para barbacoa sea lisa y plana para asegurar que quede fijada de forma estable. En caso de colocar la lámpara para barbacoa sobre una superficie delicada, debe proteger adecuadamente la superficie para evitar que se dañe por la lámpara para barbacoa.

● Limpieza y almacenamiento

Apague el producto pulsando el interruptor de ENCENDIDO / APAGADO [5] cuando quiera limpiar el producto, no vaya a utilizarlo y quiera guardarlo (ver la fig. A).

- Inspeccione la lámpara para barbacoa regularmente frente a la existencia de suciedad. Elimínela para garantizar el correcto funcionamiento de la lámpara para barbacoa.
- Limpie las partes [1] hasta [5] (ver la fig. A) de la lámpara para barbacoa con un paño sin pelusa, ligeramente humedecido y con un detergente suave.
- El portapilas [8] sólo debe limpiarse con un paño seco para evitar que se produzcan daños por la humedad (ver la fig. D).

¡Atención! Durante la limpieza, asegúrese de que la unión atornillada del brazo flexible de la lámpara de 360° [1] por encima del interruptor de ENCENDIDO / APAGADO [5] no se afloje. En caso contrario, podrían romperse los cables del interior y dañar o provocar un cortocircuito de la lámpara para barbacoa (ver la fig. A).

● Resolución de problemas

- = Error
- ⊙ = Causa
- = Solución

- = El producto no se enciende.
- ⊙ = El producto está apagado.
- = Pulse el interruptor de ENCENDIDO / APAGADO [5] para encender el producto.

- = La luz no se enciende.
- ⊙ = La tapa del compartimento de las pilas [3] no está atornillada correctamente.
- = Coloque correctamente la tapa del compartimento de las pilas [3] y atornillela.

- = La luz no se enciende.
- ⊙ = Las pilas están casi gastadas.
- = Cambie las pilas.

● Eliminación de residuos



Tenga en cuenta el etiquetado de los materiales de embalaje al separar los residuos. Estos se etiquetan con abreviaturas (a) y números (b) con el siguiente significado:

- 1-7: Plásticos
- 20-22: Papel y cartón
- 80-98: Materiales compuestos



Puede informarse sobre cómo desechar el producto usado en su administración local o municipal.



El embalaje se compone de materiales respetuosos con el medioambiente que se pueden eliminar en los puntos de reciclajes locales. En este caso, el punto verde no se aplica a Alemania.



En aras de la protección del medioambiente, no deseche el producto con los residuos domésticos cuando ya no esté en uso y deposítelo convenientemente en puntos de reciclado. Para obtener información sobre los puntos de recogida y sus horarios, póngase en contacto con su administración local.

Las pilas dañadas o gastadas deben reciclarse con arreglo a la directiva 2006 / 66 / CE y sus enmiendas. Deseche las pilas y / o el producto en los puntos de recogida provistos.



¡Daños medioambientales causados por la eliminación incorrecta de las baterías!

Las baterías no deben desecharse junto con la basura doméstica. Pueden contener metales pesados*) tóxicos y están sujetas a un tratamiento especial de residuos. Las pilas y baterías recargables que no estén instaladas de forma permanente en el aparato deben retirarse y desecharse por separado antes de desechar el aparato. ¡Por favor, devuelva las pilas y las baterías sólo en estado descargado! En la medida de lo posible, utilice pilas recargables en lugar de pilas desechables.

*) Cd = cadmio, Hg = mercurio,
Pb = plomo

● **Garantía**

Estimado/a cliente: este aparato viene con una garantía de 3 años a contar desde la fecha de compra. En el caso de que se detecten defectos en este producto, le asisten derechos legales frente al vendedor del producto. Estos derechos legales no están limitados por nuestra garantía como se establece a continuación:

Condiciones de garantía

El período de garantía comienza con la fecha de compra. Conserve el ticket de compra original en un lugar seguro. Será necesario como comprobante de la compra. En caso de que produzca un defecto de material o de fabricación dentro de los tres años siguientes a la fecha de compra de este producto, a nuestro criterio, repararemos o reem-plazaremos el producto sin cargo o le reembolsaremos el precio de compra. Esta garantía queda supeditada a la condición de que el aparato defectuoso y el comprobante de compra (ticket de compra) se presenten dentro del período de tres años y que se describa brevemente por escrito el fallo y cuándo se produjo. En caso de que el defecto quede cubierto por nuestra garantía, recibirá de vuelta el producto reparado o uno nuevo. Con la reparación o sustitución del producto no se dará comienzo a un nuevo período de garantía.

Período de garantía y reclamaciones legales por defectos

El período de garantía no se prolongará al hacer uso de ella. Esto también se aplica a los componentes sustituidos y reparados. Los daños y defectos eventualmente existentes en el momento de la compra, deben notificarse inmediatamente después de desembalarlo. Tras la conclusión del período de garantía, las reparaciones acometidas están sujetas a costes.

Alcance de la garantía

El aparato se fabricó cuidadosamente de acuerdo con estrictas directrices de calidad y se sometió a rigurosas pruebas antes de su entrega. La garantía se aplica a los materiales o defectos de fabricación. Esta garantía no se aplica a aquellos componentes del producto expuestos al desgaste normal y, por lo tanto, pueden considerarse como piezas de desgaste o a daños en componentes frágiles como, p. ej., interruptores, baterías o que hayan sido fabricados de cristal. Esta garantía se anulará si el producto se ha dañado, ha sido mal utilizado o se han llevado trabajos inadecuados de mantenimiento. La utilización correcta del producto supone el cumplimiento exacto de todas las indicaciones contenidas en el manual de instrucciones. Se deberá evitar necesariamente cualquier uso y acción desaconsejado en el manual de instrucciones o del cual se haya advertido. El producto ha sido diseñado únicamente para uso privado, y no se debe utilizar para fines comerciales. La garantía se anulará, en caso de manejo indebido e inadecuado, uso de la fuerza y en caso de manipulaciones que no hayan sido llevadas a cabo por nuestro servicio técnico autorizado.

Tramitación de una reclamación de garantía

Para garantizar un procesamiento rápido de su solicitud, siga las siguientes

indicaciones:

- Por favor, al realizar cualquier consulta tenga a mano el ticket de compra y el número de artículo (p. ej., IAN 123456) como comprobante de compra.
- El número de artículo se puede encontrar en la placa de características del producto, en un grabado en el producto, en la portada del manual de instrucciones (abajo a la izquierda) o en la pegatina que hay en la parte trasera o inferior del producto.

- En caso de que se produzcan errores de funcionamiento y otros defectos, póngase primero en contacto con el departamento del servicio postventa mencionado a continuación por teléfono o por correo electrónico.
- A continuación, podrá enviar a portes pagados el producto registrado como defectuoso a la dirección del servicio postventa que se le ha facilitado, adjuntando el comprobante de compra (ticket de compra) e indicando el fallo y cuándo se produjo.

● Servicio postventa

ES

Servicio España
Tel. : 00800 80040044
E-Mail: administration@mynetsend.de

IAN 384373_2107

Por favor, al realizar cualquier consulta tenga a mano el recibo y el número de artículo (p. ej. IAN 123456) como comprobante de compra.

Puede consultar una versión actual del manual de instrucciones en:
www.citygate24.de

Luci per grill

● Introduzione

 Ci congratuliamo con voi per l'acquisto del vostro nuovo prodotto. Avete scelto un prodotto di qualità. Vi preghiamo di leggere attentamente e per intero queste istruzioni per l'uso. Le presenti istruzioni fanno parte del prodotto e contengono indicazioni importanti su come mettere in funzione e maneggiare il prodotto stesso. Rispettare sempre tutte le avvertenze di sicurezza. Se avete domande o dubbi riguardanti l'uso del prodotto, vi preghiamo di mettervi in contatto con il vostro rivenditore o con il centro di assistenza. Si prega di conservare con cura queste istruzioni e di consegnarle a eventuali terzi.

● Spiegazione dei simboli



Leggere le istruzioni per l'uso!



Data di pubblicazione delle istruzioni per l'uso (mese/anno)



Data de produção (mês/ano)



Corrente continua



Seguire le avvertenze di sicurezza!



Pericolo di morte e di infortunio per bambini e infanti!



Pericolo di esplosione!



Indossare guanti protettivi!



Questo simbolo significa che il prodotto funziona a bassa tensione di protezione (SELV / PELV) (classe di protezione III).



Distanza minima dalla sorgente di calore 50 cm



Smaltire l'imballaggio e il prodotto nel rispetto dell'ambiente!



Danni ambientali provocati da smaltimento errato delle batterie!



Pratico piede magnetico



Non adatto per l'illuminazione di ambienti interni



Batterie incluse

IP44

Protetto contro corpi estranei solidi dal diametro di $\geq 1,0$ mm, protetto contro gli spruzzi d'acqua



Imballaggio realizzato con mix legno certificato FSC



Con la marcatura CE, il produttore dichiara che questo apparecchio elettrico è conforme alle vigenti direttive europee.

● Utilizzo conforme alla destinazione d'uso

Le luci per grill resistono a condizioni fisiche estreme, come ad esempio le vibrazioni. Le luci per grill sono state concepite per il numero uso domestico o in balcone.

Il prodotto non è adatto per l'illuminazione interna domestica. Questo prodotto non è stato concepito solo per l'impiego domestico privato.

Un utilizzo diverso da quello descritto o non conforme alla destinazione d'uso del prodotto potrebbe causare danni materiali e lesioni alle persone. Il produttore o il

rivenditore declinano qualsiasi responsabilità per danni causati da un utilizzo non conforme alla destinazione d'uso o errato.

● Contenuto della fornitura

2 x Luci per grill
6 x Batterie AAA/LR03

● Descrizione delle parti

- 1 Braccio flessibile per la lampada 360°
- 2 Testa della lampada
- 3 Chiusura alloggiamento batterie
- 4 Cassa
- 5 Interruttore ON / OFF
- 6 Magnete
- 7 LED
- 8 Supporto batterie

● Dati tecnici

Numero del modello: 967-UL
Lampadina: 1-Watt-COB-LED
Funzionamento a batteria: 3 x 1,5 V  AAA / LR03
Tipo di protezione: IP44
Classe di protezione: III

● Avvertenze di sicurezza



Avvertenze di sicurezza



ATTENZIONE!

PERICOLO DI MORTE E DI INFORTUNIO PER BAMBINI E

INFANTI! Non lasciare mai i bambini non sorvegliati in presenza del materiale

d'imballaggio. Sussiste il pericolo di soffocamento a causa del materiale di imballaggio. Spesso i bambini sottovalutano i pericoli. Tenere sempre il prodotto fuori dalla portata dei bambini.

- L'uso del prodotto da parte di bambini di età superiore a 8 anni e di persone con ridotte capacità fisiche, sensoriali o mentali o con mancanza di esperienza e conoscenza è consentito in presenza di un tutore o qualora dette persone siano state istruite sull'uso sicuro del prodotto e abbiano compreso i pericoli che ne derivano. Il prodotto non è un giocattolo. La pulizia e la manutenzione da parte di bambini sono consentite solo sotto la supervisione di un adulto.
- Non utilizzare il prodotto qualora si rilevassero danneggiamenti.
- Quando le luci per grill raggiungono la fine della loro vita di servizio, l'intera lampada deve essere smaltita in conformità dei regolamenti in vigore in materia di smaltimento. Il LED  (vedi Fig. C) non è sostituibile.



Avvertenze di sicurezza per le batterie

- **PERICOLO DI MORTE!** Conservare le batterie sempre al di fuori della portata dei bambini. In caso di ingestione consultare immediatamente un medico!
- **PERICOLO DI MORTE!** Non posizionare mai le luci per grill sopra superfici calde perché potrebbero essere danneggiarsi e il surriscaldamento delle batterie potrebbe causare la loro esplosione!
- **PERICOLO DI MORTE!** Non posizionare mai le luci per grill direttamente sulla griglia perché potrebbero danneggiarsi e il surriscaldamento delle batterie potrebbe causare la loro esplosione!
- Non posizionare mai le luci per grill direttamente sulla griglia, sul coperchio del grill o su altre fonti di calore simili perché

potrebbero danneggiarsi e il surriscaldamento delle batterie potrebbe causare la loro esplosione. Inoltre, il contatto con le luci per grill calde potrebbe causare ustioni! In caso di vento, assicurarsi che il calore non venga spinto in direzione delle luci per grill.

-  **PERICOLO DI ESPLOSIONE!** Non ricaricare mai le batterie non ricaricabili. Non cortocircuitare e/o aprire le batterie. Ne potrebbe derivare un rischio di incendio, surriscaldamento o scoppio.

- Non smaltire mai le batterie nel fuoco o in acqua.
- Non esporre mai le batterie a sollecitazioni meccaniche.
- Evitare condizioni e temperature estreme che possano ripercuotersi sulle batterie, quali ad esempio la vicinanza a termosifoni / grill / o l'esposizione diretta ai raggi solari.

-  **ATTENZIONE!**
PERICOLO DI USTIONI! La distanza minima dalle fonti di calore deve essere di 50 cm. Pericolo di ustioni a causa del riscaldamento della lampada!

● Rischio di fuoriuscita del liquido dalle batterie

- Evitare il contatto della pelle, degli occhi e delle mucose con il liquido delle batterie! In caso di contatto con il liquido delle batterie, sciacquare le zone interessate con abbondante acqua pulita e rivolgersi immediatamente a un medico!

-  **INDOSSARE GUANTI PROTETTIVI!** Le batterie danneggiate e dalle quali è fuoriuscito del liquido possono causare irritazioni al contatto con la pelle. In questi casi raccomandiamo di indossare dei guanti protettivi.
- Nel caso di perdita di liquido delle batterie

/ degli accumulatori, rimuoverli subito dal prodotto per evitare danneggiamenti.

● Prima della messa in funzione

Rimuovere completamente il materiale di imballaggio e verificare che le luci per grill non siano danneggiate. In caso di danni evidenti, inviare un reclamo per le luci per grill come illustrato nel capitolo "Procedura in caso di reclamo di garanzia".

● Inserimento delle batterie

Aprire il coperchio del vano batterie [3] (vedi Fig. E) e rimuovere il supporto batterie [8]. Inserire 3 batterie AAA/LR03 secondo la polarità stampigliata nel supporto batterie [8]. Inserire il supporto batterie [8] nella cassa [4] delle luci per grill. Fare attenzione alla freccia sul supporto batterie [8] che deve essere rivolta verso le luci per grill (vedi Fig. F). Riavvitare il coperchio del vano batterie [3] delle luci per grill.

● Sostituzione della batteria

Aprire il coperchio del vano batterie [3] (vedi Fig. E) e rimuovere il supporto batterie [8]. Rimuovere le batterie scariche e smaltirle correttamente. Inserire 3 batterie AAA/LR03 secondo la polarità stampigliata nel supporto batterie [8]. Inserire il supporto batterie [8] nella cassa [4] delle luci per grill. Fare attenzione alla freccia sul supporto batterie [8] che deve essere rivolta verso le luci per grill (vedi Fig. F). Riavvitare il coperchio del vano batterie [3] delle luci per grill.

● ON/OFF luci per grill

- Per accendere / spegnere le luci per grill basta utilizzare l'interruttore ON / OFF [5].

● Fissaggio / Posizionamento delle luci per grill

- Ideale solo per il funzionamento manuale. In alternativa le luci per grill possono essere fissate a una superficie metallica per mezzo del magnete [6] (vedi Fig. B). Assicurarsi che la superficie sia piana e liscia, in modo da garantire una tenuta stabile e sicura. Prima del posizionamento delle luci per grill è importante proteggere le superfici più delicate in modo da evitare di danneggiarle.

● Pulizia e conservazione

Spegnere il prodotto premendo l'interruttore ON / OFF [5] per pulirlo o quando questo non viene utilizzato e deve essere conservato (vedi Fig. A)

- Verificare regolarmente che le luci per grill non siano sporche. Pulire lo sporco in modo da garantire il corretto funzionamento delle luci per grill.
- Pulire i pezzi da [1] a [5] (vedi Fig. A) delle luci per grill con un panno umido e del detergente neutro.
- Il supporto batterie [8] può essere pulito solo con un panno asciutto per evitare i danni provocati dall'umidità (vedi Fig. D)

Attenzione! Durante la pulizia fare attenzione a non allentare il raccordo a vite del braccio flessibile per la lampada 360° [1] che si trova sopra all'interruttore ON / OFF [5]. In questo caso i fili interni potrebbero essere danneggiati, causando il cortocircuito delle luci per grill (vedi Fig. A)

● Risoluzione dei problemi

- = Guasto
- ⊙ = Causa
- = Soluzione

- = Il prodotto non si accende.
- ⊙ = Il prodotto è spento.

○ = Per accendere il prodotto premere l'interruttore ON / OFF [5].

- = La luce non si accende.
- ⊙ = Il coperchio del vano batterie [3] non è chiuso correttamente.
- = Chiudere e avvitare correttamente il coperchio del vano batterie [3].

- = La luce non si accende.
- ⊙ = Le batterie sono quasi scariche.
- = Sostituire le batterie.

● Smaltimento



Osservare l'identificazione dei materiali di imballaggio per la raccolta differenziata, che sono contrassegnati da abbreviazioni (a) e da numeri (b) con il seguente significato:

- 1-7: Materie plastiche
- 20-22: Carta e cartone
- 80-98: Materiali compositi



È possibile informarsi circa le possibilità di smaltimento del prodotto usato presso la vostra amministrazione comunale o cittadina.



L'imballaggio è composto da materiali ecologici che possono essere smaltiti presso i centri di raccolta per il riciclo presenti a livello locale. In questo caso, il Punto Verde non è applicato in Germania.



Per questioni di tutela ambientale non conferire il prodotto usato insieme ai rifiuti domestici, ma provvedere al suo corretto smaltimento. Presso l'amministrazione competente è possibile ricevere informazioni circa i centri di raccolta e i relativi orari di apertura.

Le batterie guaste o esauste devono essere riciclate ai sensi della Direttiva 2006/66/CE e relative modifiche. Conferire le batterie e / o il prodotto presso i centri di raccolta indicati.



Danni ambientali causati dall'errato smaltimento delle batterie!

Le batterie non devono essere conferite insieme ai rifiuti domestici. Esse possono contenere metalli pesanti*) nocivi e sono soggetti al trattamento previsto per i rifiuti speciali. Le batterie e le pile che non sono montate in modo fisso nel dispositivo devono essere rimosse e smaltite separatamente. Conferire batterie e pile solo quando sono scariche! Se possibile, utilizzare le batterie al posto delle pile monouso.

*) contrassegnate con: Cd = cadmio, Hg = mercurio, Pb = piombo

● **Garanzia**

Gentile cliente, questo dispositivo è coperto da una garanzia di 3 anni a partire dalla data di acquisto. In caso di difetti del prodotto, l'acquirente può far valere i propri diritti previsti per legge nei confronti del venditore. Detti diritti previsti per legge non vengono limitati in alcun modo dalla garanzia di seguito riportata.

Condizioni di garanzia

Il periodo di garanzia decorre dalla data di acquisto. Si invia a conservare lo scontrino di acquisto originale in buone condizioni. Questo servirà come giustificativo dell'avvenuto acquisto. Se entro tre anni dalla data di acquisto di questo prodotto, viene riscontrato un difetto di materiale o di fabbricazione, ci impegnano - a nostra esclusiva discrezione - a riparare o sostituire gratuitamente il prodotto. La copertura della garanzia è valida se entro il termine dei tre anni è possibile presentare il dispositivo

difettoso e il documento di acquisto (scontrino) e se viene spiegato per iscritto la tipologia del difetto e quando si è manifestato. Se il difetto è coperto dalla nostra garanzia, riceverà il prodotto riparato o uno nuovo sostitutivo. La riparazione o la sostituzione del prodotto non rappresentano l'inizio di un nuovo periodo di garanzia.

Durata della garanzia e reclami per difetti dei prodotti previsti dalla legge

La durata della garanzia non viene prolungata dalla prestazione prevista dalle condizioni di garanzia. Ciò vale anche per i componenti sostituiti o riparati. Consigliamo di comunicare i danni o i difetti presenti al momento dell'acquisto, immediatamente dopo aver disimballato il prodotto. Alla scadenza del periodo di garanzia, tutte le nuove riparazioni saranno a carico del cliente.

Copertura della garanzia

Il dispositivo è stato realizzato secondo severe direttive di qualità e ed è stato accuratamente controllato prima della consegna. La prestazione in garanzia vale per difetti di materiale e per difetti di fabbricazione. La presente garanzia non si estende a parti del prodotto soggette a normale usura e che pertanto possono essere considerate parti soggette a usura o a danni a parti fragili, come ad es. interruttore, batterie, o parti realizzate in vetro. La garanzia decade in caso di danneggiamento del prodotto, di utilizzo o di manutenzione scorretti. Per un utilizzo conforme alla destinazione d'uso del prodotto è importante rispettare alla lettera le istruzioni per l'uso. Le destinazioni d'uso non conformi e le operazioni sconsigliate o evidenziate nelle istruzioni per l'uso devono essere evitate. Il prodotto è stato concepito esclusivamente per l'utilizzo privato e non commerciale. L'utilizzo improprio o errato, forzature o interventi non autorizzata dalla

nostra filiale di assistenza autorizzata fanno decadere la garanzia.

Procedura in caso di reclamo di garanzia

Per consentire l'evasione rapida del suo reclamo, invitiamo a seguire la procedura sotto

Avvertenza:

- Per qualsiasi richiesta si invita a conservare lo scontrino e il codice dell'articolo (ad es. IAN 123456) da esibire come prova d'acquisto.
- Il codice dell'articolo è leggibile sulla targhetta del prodotto, stampigliato su questo, sulla copertina delle istruzioni (in basso a sinistra) o sull'adesivo applicato sul retro o il fondo del prodotto stesso.
- In caso di anomalie di funzionamento o di altri difetti, è importante contattare telefonicamente o per e-mail il servizio assistenza riportato sotto.
- Un prodotto difettoso può essere spedito gratuitamente all'indirizzo del servizio assistenza, corredato di documento di acquisto (scontrino), di una descrizione scritta del difetto e quando questo si è verificato.

● **Assistenza**

IT

Assistenza Italia
Tel. : 00800 80040044
E-Mail: administration@mynetsend.de

MT

Assistenza Malta
Tel. : 00800 80040044
E-Mail: administration@mynetsend.de

IAN 384373_2107

Per qualsiasi richiesta si prega di conservare lo scontrino e il codice dell'articolo (ad es. IAN 123456) da esibire come prova d'acquisto.

La versione aggiornata delle istruzioni per l'uso è disponibile nel sito:
www.citygate24.de

Grill-Leuchten

• Einleitung

 Wir beglückwünschen Sie zum Kauf Ihres neuen Produkts. Sie haben sich damit für ein hochwertiges Produkt entschieden. Bitte lesen Sie diese Bedienungsanleitung vollständig und sorgfältig durch. Diese Anleitung gehört zu diesem Produkt und enthält wichtige Hinweise zur Inbetriebnahme und Handhabung. Beachten Sie immer alle Sicherheitshinweise. Sollten Sie Fragen haben oder unsicher in Bezug auf die Handhabung des Produkts sein, setzen Sie sich bitte mit Ihrem Händler oder der Servicestelle in Verbindung. Bewahren Sie diese Anleitung bitte sorgfältig auf und geben Sie sie ggf. an Dritte weiter.

• Zeichenerklärung



Bedienungsanleitung lesen!



Ausgabedatum der Bedienungsanleitung (Monat/Jahr)
Herstellungsdatum (Monat/Jahr)



Gleichspannung



Warn- und Sicherheitshinweise beachten!



Lebens- und Unfallgefahr für Kleinkinder und Kinder!



Explosionsgefahr!



Schutzhandschuhe tragen!



Dieses Symbol bedeutet, dass das Produkt mit Schutzkleinspannung (SELV / PELV) arbeitet (Schutzklasse III).



Mindestabstand zur Wärmequelle mind. 50 cm



Entsorgen Sie Verpackung und Produkt umweltgerecht!



Umweltschäden durch falsche Entsorgung der Batterien / Akkus!



Praktischer Magnetfuß



Nicht zur Raumbelichtung geeignet



Batterien beiliegend

IP44



Geschützt gegen feste Fremdkörper mit Durchmesser $\geq 1,0$ mm, spritzwassergeschützt



Verpackung aus FSC-zertifiziertem Mix-Holz



Mit der CE-Kennzeichnung bestätigt der Hersteller, dass dieses Elektrogerät den geltenden europäischen Richtlinien entspricht.

• Bestimmungsgemäße Verwendung

Die Grill-Leuchte hält extremen physischen Bedingungen wie Vibrationen stand. Die Grill-Leuchte ist für den normalen Gebrauch im Haushalt oder auf der Terrasse konzipiert. Das Produkt ist nicht für die Raumbelichtung im Haushalt geeignet. Dieses Produkt ist nur für den Einsatz in privaten Haushalten vorgesehen. Eine andere Verwendung als zuvor beschrieben oder eine Veränderung des Produkts ist nicht zulässig und kann zu Sachschäden oder sogar zu Personenschäden führen. Der Hersteller oder Händler übernimmt keine Haftung für

Schäden, die durch nicht bestimmungsgemäßen oder falschen Gebrauch entstanden sind.

● Lieferumfang

2 x Grill-Leuchte
6 x AAA/LR03-Batterien

● Teilebeschreibung

- 1 Flexibler 360°-Lampenarm
- 2 Lampenkopf
- 3 Batteriefachdeckel
- 4 Gehäuse
- 5 AN-/AUS-Schalter
- 6 Magnet
- 7 LED
- 8 Batteriehalter

● Technische Daten

Modellnummer: 967-UL

Leuchtmittel: 1-Watt-COB-LED

Batteriebetrieb: 3 x 1,5 V  AAA / LR03

Schutzart: IP44

Schutzklasse: III

● Sicherheitshinweise



Sicherheitshinweise



! WARNUNG!

LEBENS- UND UNFALLGEFAHR FÜR KLEINKINDER UND KINDER!

Lassen Sie Kinder niemals unbeaufsichtigt mit dem Verpackungsmaterial. Es besteht Erstickungsgefahr durch Verpackungsmaterial. Kinder unterschätzen häufig die Gefahren. Halten Sie Kinder stets vom Produkt fern.

- Dieses Produkt kann von Kindern ab 8 Jahren und darüber sowie von Personen mit verringerten physischen, sensorischen oder mentalen Fähigkeiten oder Mangel an Erfahrung und Wissen benutzt werden, wenn sie beaufsichtigt oder bezüglich des sicheren Gebrauchs des Produkts unterwiesen wurden und die daraus resultierenden Gefahren verstehen. Kinder dürfen nicht mit dem Produkt spielen. Reinigung und Benutzerwartung dürfen nicht von Kindern ohne Beaufsichtigung durchgeführt werden.
- Verwenden Sie das Produkt nicht, wenn Sie irgendwelche Beschädigungen feststellen.
- Hat die Grill-Leuchte ihr Lebensdauerende erreicht, ist die komplette Lampe entsprechend den örtlichen Entsorgungsvorschriften zu entsorgen. Die LED  (siehe Abb. C) ist nicht austauschbar.



Sicherheitshinweise für Batterien/Akkus

- **LEBENSGEFAHR!** Bewahren Sie Batterien/Akkus außerhalb der Reichweite von Kindern auf. Suchen Sie im Falle eines Verschluckens sofort einen Arzt auf!
- **LEBENSGEFAHR!** Die Grill-Leuchte nicht auf heißen Oberflächen anbringen, da die Grill-Leuchte dadurch beschädigt wird und Explosionsgefahr durch Überhitzung der Batterien besteht!
- **LEBENSGEFAHR!** Die Grill-Leuchte nicht direkt auf den Grillrost stellen, da die Grill-Leuchte dadurch beschädigt wird und Explosionsgefahr durch Überhitzung der Batterien besteht!
- Die Grill-Leuchte niemals direkt auf den Grillrost, Grilldeckel oder ähnliche Wärmequellen stellen, da die Grill-Leuchte dadurch beschädigt wird und Explosionsgefahr durch Überhitzung der Batterien und Verbrennungsgefahr beim Berühren der Grill-Leuchte besteht! Achten

Sie drauf, dass die Hitze nicht durch eventuell auftretenden Wind in Richtung der Grill-Leuchte befördert wird.

-  **EXPLOSIONSGEFAHR!** Laden Sie nicht aufladbare Batterien niemals wieder auf. Schließen Sie Batterien/Akkus nicht kurz und/oder öffnen Sie diese nicht. Überhitzung, Brandgefahr oder Platzen können die Folge sein.
- Werfen Sie Batterien/Akkus niemals in Feuer oder Wasser.
- Setzen Sie Batterien/Akkus keiner mechanischen Belastung aus.
- Vermeiden Sie extreme Bedingungen und Temperaturen, die auf Batterien/Akkus einwirken können, z. B. auf Heizkörpern/Grills/direkte Sonneneinstrahlung.

-  **! WARNUNG!**
VERBRENNUNGSGEFAHR! Der Mindestabstand zu Wärmequellen muss mindestens 50 cm betragen. Verbrennungsgefahr durch das Erhitzen der Lampe!







● Risiko des Auslaufens von Batterien/Akkus

- Vermeiden Sie den Kontakt mit Haut, Augen und Schleimhäuten! Spülen Sie bei Kontakt mit Batteriesäure die betroffenen Stellen sofort mit reichlich klarem Wasser und suchen Sie umgehend einen Arzt auf!
-  **SCHUTZHANDSCHUHE TRAGEN!** Ausgelaufene oder beschädigte Batterien/Akkus können bei Berührung mit der Haut Verätzungen verursachen. Tragen Sie deshalb in diesem Fall geeignete Schutzhandschuhe.
- Im Falle eines Auslaufens der Batterien entfernen Sie diese sofort aus dem Produkt, um Beschädigungen zu vermeiden.







● Vor der Inbetriebnahme

Entfernen Sie vollständig das Verpackungsmaterial und prüfen Sie die Grill-Leuchte auf Schäden. Sollten Sie welche feststellen, reklamieren Sie die Grill-Leuchte wie im Punkt „Abwicklung im Garantiefall“ beschreiben.

● Batterien einlegen

Schrauben Sie den Batteriefachdeckel  ab (siehe Abb. E) und entnehmen Sie den Batteriehalter . Legen Sie die 3 Batterien des Typs AAA/LR03 gemäß der aufgedruckten Polarität in den Batteriehalter  ein. Schieben Sie den Batteriehalter  in das Gehäuse  der Grill-Leuchte und achten Sie darauf, dass der Pfeil auf dem Batteriehalter  in Richtung Grill-Leuchte zeigt (siehe Abb. F). Schrauben Sie nun den Batteriefachdeckel  wieder auf die Grill-Leuchte.

● Batteriewechsel

Schrauben Sie den Batteriefachdeckel  ab (siehe Abb. E) und entnehmen Sie den Batteriehalter . Entfernen Sie die entleerten Batterien und entsorgen diese fachgerecht. Legen Sie die 3 Batterien des Typs AAA/LR03 gemäß der aufgedruckten Polarität in den Batteriehalter  ein. Schieben Sie den Batteriehalter  in das Gehäuse  der Grill-Leuchte und achten Sie darauf, dass der Pfeil auf dem Batteriehalter  in Richtung Grill-Leuchte zeigt (siehe Abb. F). Schrauben Sie nun den Batteriefachdeckel  wieder auf die Grill-Leuchte.

● Grill-Leuchte AN/AUS

- Mit dem AN-/AUS-Schalter  kann die Grill-Leuchte durch Drücken ein-/ausgeschaltet werden.

● Befestigen/Aufstellen der Grill-Leuchte

- Nur für den Handbetrieb geeignet. Alternativ kann die Grillleuchte über den Magnet [6] (siehe Abb. B) mit einer metallischen Oberfläche befestigt werden. Achten Sie darauf, dass die Oberfläche glatt und eben ist, um einen stabilen Sitz zu gewährleisten. Empfindliche Oberflächen müssen vor dem Aufstellen der Grill-Leuchte geschützt werden, um Beschädigungen der Oberfläche zu vermeiden.

● Reinigung und Lagerung

Schalten Sie das Produkt durch Drücken des AN-/AUS-Schalters [5] aus, wenn Sie das Produkt reinigen wollen oder nicht benutzen und lagern wollen. (siehe Abb. A)

- Untersuchen Sie die Grill-Leuchte regelmäßig auf Verschmutzungen. Beseitigen Sie diese, um eine einwandfreie Funktion der Grill-Leuchte zu gewährleisten.
- Reinigen Sie die Teile [1] bis [5] (siehe Abb. A) der Grill-Leuchte mit einem fusselfreien, leicht angefeuchteten Tuch und mildem Reinigungsmittel. Der Batteriehalter [8] darf nur mit einem trocknen Tuch gereinigt werden, um Beschädigungen durch Feuchtigkeit zu vermeiden (siehe Abb. D).

Achtung! Achten Sie beim Reinigen darauf, dass sich die Verschraubung des flexiblen 360°-Lampenarms [1] oberhalb des AN-/AUS-Schalters [5] dabei nicht löst. Darin befindliche Drähte könnten abreißen und die Grill-Leuchte beschädigen oder zu einem Kurzschluss führen (siehe Abb. A).

● Fehlerbehebung

- = Fehler
- ⊙ = Ursache
- = Lösung

- = Das Produkt schaltet nicht ein.
- ⊙ = Das Produkt ist ausgeschaltet.
- = Drücken Sie den AN-/AUS-Schalter [5], um das Produkt einzuschalten.

- = Das Licht leuchtet nicht.
- ⊙ = Der Batteriefachdeckel [3] ist nicht richtig aufgeschraubt.
- = Batteriefachdeckel [3] korrekt aufsetzen und festschrauben.

- = Das Licht leuchtet nicht.
- ⊙ = Die Batterien sind fast entladen.
- = Tauschen Sie die Batterien aus.

● Entsorgung



Beachten Sie die Kennzeichnung der Verpackungsmaterialien bei der Abfalltrennung, diese sind gekennzeichnet mit Abkürzungen (a) und Nummern (b) mit folgender Bedeutung:

- 1–7: Kunststoffe
- 20–22: Papier und Pappe
- 80–98: Verbundstoffe



Informationen zu Möglichkeiten der Entsorgung des ausgedienten Produkts erhalten Sie bei Ihrer Gemeinde- oder Stadtverwaltung.



Die Verpackung besteht aus umweltfreundlichem Material, das bei Ihren örtlichen Recyclingzentren entsorgt werden kann. Der Grüne Punkt gilt in diesem Fall nicht für Deutschland.



Werfen Sie Ihr Produkt, wenn es ausgedient hat, im Interesse des Umweltschutzes nicht in den Hausmüll, sondern führen Sie es

einer fachgerechten Entsorgung zu. Über Sammelstellen und deren Öffnungszeiten können Sie sich bei Ihrer zuständigen Verwaltung informieren.

Defekte oder verbrauchte Akkus müssen gemäß Richtlinie 2006/66/EG und deren Änderungen recycelt werden. Geben Sie Akkus und/oder das Produkt über die angebotenen Sammeleinrichtungen zurück.



Umweltschäden durch falsche Entsorgung der Akkus!

Akkus dürfen nicht über den Hausmüll entsorgt werden. Sie können giftige Schwermetalle*) enthalten und unterliegen der Sondermüllbehandlung. Batterien und Akkus, die nicht fest im Gerät verbaut sind, müssen vor der Entsorgung entfernt und separat entsorgt werden. Batterien und Akkus bitte nur in entladene Zustand abgeben! Verwenden Sie wenn möglich Akkus anstelle von Einwegbatterien. *) gekennzeichnet mit: Cd = Kadmium, Hg = Quecksilber, Pb = Blei

● Garantie

Sehr geehrte Kundin, sehr geehrter Kunde, Sie erhalten auf dieses Gerät 3 Jahre Garantie ab Kaufdatum. Im Falle von Produktmängeln stehen Ihnen gegenüber dem Verkäufer des Produkts gesetzliche Rechte zu. Diese gesetzlichen Rechte werden durch unsere im Folgenden dargestellten Garantiebedingungen nicht eingeschränkt.

Garantiebedingungen

Die Garantiefrist beginnt mit dem Kaufdatum. Bitte bewahren Sie den Original Kassenbon gut auf. Dieser wird als Nachweis für den Kauf benötigt. Tritt innerhalb von drei Jahren ab dem Kaufdatum dieses Produkts ein Material- oder Fabrikationsfehler auf, wird das Produkt

von uns – nach unserer Wahl – für Sie kostenlos repariert, ersetzt, oder der Kaufpreis erstattet. Diese Garantieleistung setzt voraus, dass innerhalb der Drei-Jahres-Frist das defekte Gerät und der Kaufbeleg (Kassenbon) vorgelegt und schriftlich kurz beschrieben wird, worin der Mangel besteht und wann er aufgetreten ist. Wenn der Defekt durch unsere Garantie gedeckt wird, erhalten Sie das reparierte oder ein neues Produkt zurück. Mit Reparatur oder Austausch des Produkts beginnt kein neuer Garantiezeitraum.

Garantiezeit und gesetzliche Mängelansprüche

Die Garantiezeit wird durch die Gewährleistung nicht verlängert. Dies gilt auch für ersetzte und reparierte Teile. Eventuell schon beim Kauf vorhandene Schäden und Mängel müssen sofort nach dem Auspacken gemeldet werden. Nach Ablauf der Garantiezeit anfallende Reparaturen sind kostenpflichtig.

Garantieumfang

Das Gerät wurde nach strengen Qualitätsrichtlinien sorgfältig produziert und vor Anlieferung gewissenhaft geprüft. Die Garantieleistung gilt für Material- oder Fabrikationsfehler. Diese Garantie erstreckt sich nicht auf Produktteile, die normaler Abnutzung ausgesetzt sind und daher als Verschleißteile angesehen werden können oder auf Beschädigungen an zerbrechlichen Teilen, z. B. Schalter, Akkus oder aus Glas gefertigte Teile. Diese Garantie verfällt, wenn das Produkt beschädigt, nicht sachgemäß benutzt oder gewartet wurde. Für eine sachgemäße Benutzung des Produkts sind alle in der Bedienungsanleitung aufgeführten Anweisungen genau einzuhalten. Verwendungszwecke und Handlungen, von denen in der Bedienungsanleitung abgeraten oder vor denen gewarnt wird, sind unbedingt zu vermeiden. Das Produkt

ist lediglich für den privaten und nicht für den gewerblichen Gebrauch bestimmt. Bei missbräuchlicher und unsachgemäßer Behandlung, Gewaltanwendung und bei Eingriffen, die nicht von unserer autorisierten Service-Niederlassung vorgenommen wurden, erlischt die Garantie.

Abwicklung im Garantiefall

Um eine schnelle Bearbeitung Ihres Anliegens zu gewährleisten, folgen Sie bitte den folgenden

Hinweisen:

- Bitte halten Sie für alle Anfragen den Kassenbon und die Artikelnummer (z. B. IAN 123456) als Nachweis für den Kauf bereit.
- Die Artikelnummer entnehmen Sie bitte dem Typenschild am Produkt, einer Gravur am Produkt, dem Titelblatt Ihrer Anleitung (unten links) oder dem Aufkleber auf der Rück- oder Unterseite des Produktes.
- Sollten Funktionsfehler oder sonstige Mängel auftreten, kontaktieren Sie zunächst die nachfolgend benannte Service-Abteilung telefonisch oder per E-Mail.
- Ein als defekt erfasstes Produkt können Sie dann unter Beifügung des Kaufbelegs (Kassenbon) und der Angabe, worin der Mangel besteht und wann er aufgetreten ist, für Sie portofrei an die Ihnen mitgeteilte Service-Anschrift übersenden.

● **Service**

DE

Service Deutschland
Tel.: 00800 80040044
E-Mail: administration@mynetsend.de

AT

Service Österreich
Tel.: 00800 80040044
E-Mail: administration@mynetsend.de

CH

Service Schweiz
Tel.: 00800 80040044
E-Mail: administration@mynetsend.de

IAN 384373_2107

Bitte halten Sie für alle Anfragen den Kassenbon und die Artikelnummer (z. B. IAN 123456) als Nachweis für den Kauf bereit.

Eine aktuelle Version der Bedienungsanleitung finden Sie unter: www.citygate24.de



citygate24 GmbH

Lange Mühren 1
20095 Hamburg
GERMANY

 12/2021
Model No.: 967-UL

 04/2022

IAN 384373_2107

5 