



LÁMPARAS LED RECARGABLES CON IMÁN LAMPADA MAGNETICA RICARICABILE

ES

LÁMPARAS LED RECARGABLES CON IMÁN

Instrucciones de uso y de seguridad

IT MT

LAMPADA MAGNETICA RICARICABILE

Avvertenze per l'uso e la sicurezza

DE AT CH

AKKU-MAGNETLEUCHTEN

Bedienungs- und Sicherheitshinweise

IAN 384240_2107

ES

IT

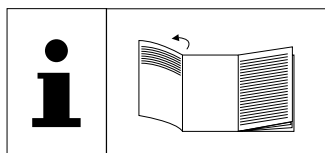

ES

Antes de leer las instrucciones, despliegue la página con las ilustraciones y, a continuación, familiarícese con todas las funciones del artículo.

IT MT

Prima di leggere le istruzioni aprire la pagina con le illustrazioni e quindi familiarizzare con tutte le funzioni dell'articolo.

DE AT CH

Klappen Sie vor dem Lesen die Seite mit den Abbildungen aus und machen Sie sich anschließend mit allen Funktionen des Artikels vertraut.

ES	Instrucciones de uso y de seguridad	página	6
IT/MT	Avvertenze per l'uso e la sicurezza	pagina	12
DE/AT/CH	Bedienungs- und Sicherheitshinweise	Seite	19

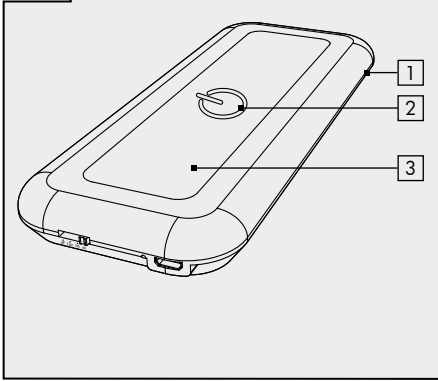
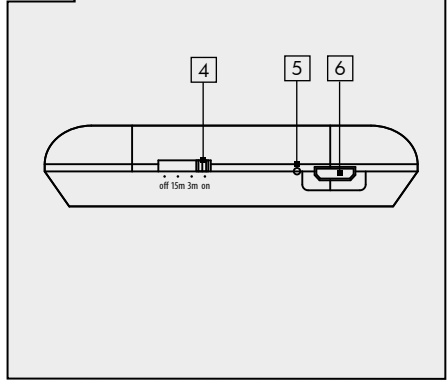
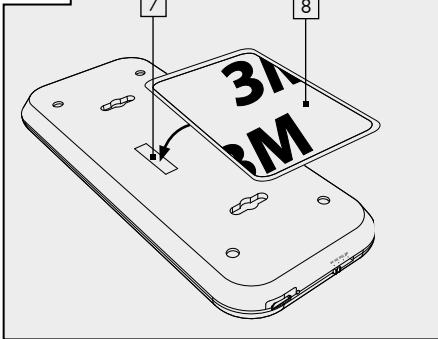
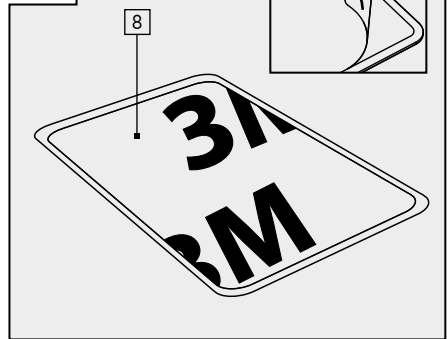
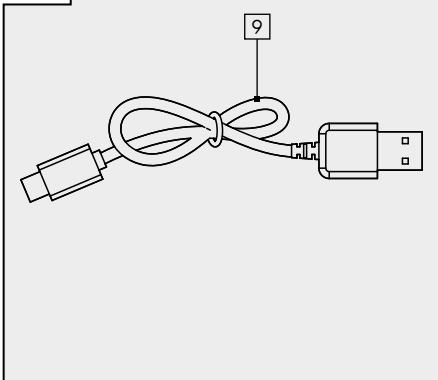
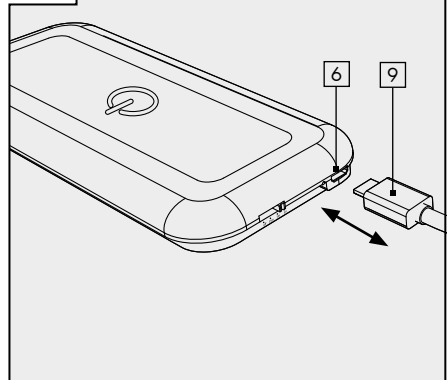
A**B****C****D****E****F**

ES	
Explicación de los símbolos	6
Uso previsto	6
Volumen de suministro	7
Descripción de las partes	7
Datos técnicos	7
Indicaciones de seguridad	7
Riesgo de fuga de las baterías	8
Antes de la primera puesta en marcha	8
Montaje	8
Cargar la batería	9
Función ENCENDIDO/APAGADO/ Temporizador de las lámparas recargables con imán	9
Limpieza y almacenamiento	9
Resolución de problemas	10
Eliminación de residuos	10
Garantía	11
Servicio postventa	12

IT		MT	
Introduzione	12		
Spiegazione dei simboli	12		
Utilizzo conforme alla destinazione d'uso	13		
Contenuto della fornitura	13		
Descrizione delle parti	13		
Dati tecnici	13		
Avvertenze di sicurezza	14		
Rischio di perdita del liquido dalle batterie	14		
Prima della messa in funzione	15		
Montaggio	15		
Caricamento della batteria	15		
Funzione ON / OFF / Timer della lampada magnetica a batteria	15		
Pulizia e conservazione	16		
Risoluzione dei problemi	16		
Smaltimento	16		
Garanzia	17		
Assistenza	18		

DE		AT		CH	
Einleitung	19				
Zeichenerklärung	19				
Bestimmungsgemäße Verwendung	19				
Lieferumfang	20				
Teilebeschreibung	20				
Technische Daten	20				
Sicherheitshinweise	20				
Risiko des Auslaufens von Batterien/ Akkus	21				
Vor der ersten Inbetriebnahme	21				
Montage	21				
Akku aufladen	22				
Akku-Magnetleuchten AN-/AUS-/ Timer-Funktion	22				
Reinigung und Lagerung	22				
Fehlerbehebung	23				
Entsorgung	23				
Garantie	23				
Service	25				

Lámparas recargables con imán

● Introducción

 Enhorabuena por la compra de su nuevo producto. Ha elegido un producto de alta calidad. Lea completa y detenidamente este manual de instrucciones. Este manual forma parte de este producto y contiene información esencial relativa a la puesta en funcionamiento y manejo. Observe en todo momento todas las indicaciones de seguridad. En caso de que tenga preguntas o dudas relacionadas con el manejo del producto, póngase en contacto con su distribuidor o el centro de servicio de atención al cliente. Conserve este manual en un lugar seguro y, en caso de que entregue el producto a terceros, asegúrese de incluir también el presente manual de instrucciones.

● Explicación de los símbolos



¡Lea el manual de instrucciones!



Fecha de publicación de las instrucciones de uso (mes/año)



Fecha de fabricación (mes/año).



Corriente continua.



¡Peligro de muerte y de accidentes para bebés y niños!



¡Observe las indicaciones de advertencia y de seguridad!



¡Advertencia! ¡Peligro de descarga eléctrica!



¡Peligro de explosión!



Lleve guantes de protección.



Este símbolo indica que el producto funciona con una tensión de protección muy baja (SELV/PELV) (clase de protección III).



Producto no apto para la iluminación habitaciones.



Solo apto para el uso en interiores.



Desconexión automática por temporizador



USB (Universal Serial Bus).



Elimine el embalaje y el producto de manera respetuosa con el medioambiente.



¡Daños medioambientales como consecuencia de la eliminación incorrecta de las pilas / baterías!



Embalaje de madera controlada con la etiqueta FSC Mixto.



Mediante el marcado CE, el fabricante certifica que este producto eléctrico cumple las directivas europeas vigentes.

● Uso previsto

El producto es apropiado para la iluminación en un lugar seco y cerrado, como una casa, un garaje o un cobertizo de jardín. Las lámparas recargables con imán se han concebido para que resulten especialmente fáciles de manejar y de utilizar por el usuario. Las lámparas recargables con imán permiten iluminar áreas con poca iluminación, en especial donde no se disponga de una toma de corriente directa. Las lámparas no deben operarse mientras se están cargando. Este artículo sólo debe utilizarse como se explica

en este manual. Cualquier otro uso se considerará inapropiado y puede ocasionar daños materiales e incluso daños personales. El aparato no está destinado a un uso comercial o industrial. Sólo para uso en interiores. Producto no apto para la iluminación habitaciones.

● Volumen de suministro

- 2x Lámparas recargables con imán
- 2x Soportes magnéticos con almohadilla adhesiva
- 1x Cable de carga USB
- 1x Instrucciones de montaje y manual de instrucciones

● Descripción de las partes

- 1 Lámparas recargables con imán
- 2 Interruptor de ENCENDIDO/APAGADO
- 3 LED
- 4 Interruptor OFF /15M /3M / ON
- 5 Indicador de carga
- 6 Entrada puerto Micro-USB
- 7 Imán
- 8 Soporte magnético con almohadilla adhesiva
- 9 Cable de carga USB

● Datos técnicos

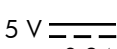
Número de modelo:	970-K
Fuente de luz LED	máx. 1,6 W
Temperatura del color:	4000 K, blanco neutro
Tensión de entrada de la conexión USB:	5 V  máx. 0,34 A
Alimentación eléctrica:	1x 0,6 Ah Batería Li-Ion de 3,7 V Batería no reemplazable

Dimensiones:	Aprox. 15,3 x 6,4 x 1,9 cm
Clase de protección:	III
Flujo luminoso:	Aprox. 100 lm
Vida útil del LED:	30.000 horas

● Indicaciones de seguridad



Indicaciones de seguridad



¡ADVERTENCIA!

¡PELIGRO DE MUERTE Y DE ACCIDENTES PARA BEBÉS Y

NIÑOS! Nunca deje a los niños solos con el material de embalaje. Existe riesgo de asfixia provocado por el material de embalaje. A menudo, los niños subestiman los peligros. Mantenga a los niños en todo momento alejados de las lámparas recargables con imán.

- Este producto puede ser utilizado por niños a partir de 8 años, así como por personas con discapacidad física, sensorial o mental o sin experiencia ni conocimientos, siempre que sean vigilados o hayan sido instruidos en el uso seguro de la lámpara recargable con imán, y entiendan los peligros que puedan surgir con su uso. Los niños no deben jugar con la lámpara recargable con imán. La limpieza y el mantenimiento por parte del usuario no deben ser realizados por niños sin supervisión.
- No utilice las lámparas recargables con imán si observa algún daño en ellas.
- La fuente de luz de esta lámpara sólo puede ser sustituida por el fabricante o por un técnico de servicio designado por él o por una persona con cualificación similar.



Indicaciones de seguridad para pilas / baterías

- **¡PELIGRO DE MUERTE!** Mantenga las pilas/baterías fuera del alcance de los niños. En caso de ingestión, acuda inmediatamente al médico.
- **¡NOTA!** La batería no se puede sustituir. Cuando esté descargada, se debe llevar a desechar todo el aplique.
-  **¡PELIGRO DE EXPLOSIÓN!** La manipulación inadecuada de la batería integrada de las lámparas recargables con imán puede causar una explosión o un incendio.
- La utilización incorrecta de las baterías conlleva un riesgo de explosión o de quemaduras debido a la fuga del líquido de las baterías.
- No arroje las baterías al fuego, ya que podrían explotar o emitir humos tóxicos.
- No desmonte las baterías ni las cortocircuite.
- Cargue la batería a temperatura ambiente normal (aprox. 20° C).
- ¡Solo utilice una toma de corriente segura con protección SELV (baja tensión de protección) para la carga!

● Riesgo de fuga de las baterías

- Evite condiciones y temperaturas extremas que puedan afectar a las baterías, p. ej. radiadores / luz solar directa.
- ¡Evite el contacto con la piel, los ojos y las mucosas! ¡En caso de contacto, limpie enseguida la zona afectada con abundante agua limpia y acuda inmediatamente a un médico!
-  **¡LLEVE GUANTES DE PROTECCIÓN!** Las baterías con fugas o dañadas pueden ocasionar quemaduras al entrar en contacto con la piel. En este caso, lleve guantes de protección adecuados.
- En caso de fugas en las baterías, retírelas inmediatamente del producto para evitar daños.

● Antes de la primera puesta en marcha

Compruebe la integridad del suministro. Compruebe las lámparas recargables con imán [1] y el cable de carga USB [9] para asegurarse de que no haya ningún daño externo. En caso de presentar daños, no use las lámparas recargables con imán. Contacte con la dirección de servicio de atención al cliente. Desembale todas las partes del aparato. Retire el material de embalaje. Mantenga el embalaje en un lugar seguro lejos del alcance de los niños. ¡Existe el peligro de asfixia si se juega con material de embalaje!

● Montaje

Nota: Retire completamente el material de embalaje.

Tome el soporte magnético con la almohadilla adhesiva [8] y despegue la película protectora (ver la fig. D). Ahora pegue el soporte magnético en el lugar deseado. Para garantizar una correcta sujeción, compruebe que la superficie esté seca, lisa y no tenga grasa. Fije las lámparas recargables con imán [1] al soporte magnético [8] utilizando los imanes integrados [7] en el cuerpo de la lámpara (ver la fig. C).

Nota: Al despegar la almohadilla adhesiva, pueden producirse daños en la superficie. ¡No asumimos ninguna responsabilidad por estos daños! Para recargar la batería, puede retirar fácilmente la lámpara recargable con imán del soporte magnético [8] (ver la fig. C).

Los orificios ubicados en la parte trasera no tienen ninguna función.

● Cargar la batería



¡PELIGRO DE DESCARGA ELÉCTRICA!

Sólo cargue las lámparas recargables con imán [1] en espacios interiores secos y con una toma de corriente segura con protección SELV. Cargue completamente la batería antes de usar por primera vez las lámparas recargables con imán [1]. Por favor, utilice para ello únicamente el cable de carga USB [9] suministrado.

- Conecte el cable de carga USB suministrado [9] al puerto Micro-USB [6] de la lámpara recargable con imán (ver la fig. F).
- Para realizar la carga, conecte el cable de carga USB [9] a un adaptador de corriente con conector USB (5 V $\overline{\overline{\quad}}$, máx. 0,34 A).
- Enchufe el adaptador de corriente USB en la toma de corriente.

El tiempo de carga es de unas 2-3 horas. Mientras que la lámpara recargable con imán no esté completamente cargada, estará encendido de color rojo el indicador luminoso de carga [5]. En cuanto se haya cargado completamente la lámpara recargable con imán [1], el indicador luminoso de carga se encenderá de color verde [5]. A continuación, desenchufe el adaptador de corriente USB de la toma de corriente y desenchufe el cable de carga USB [9] de la lámpara recargable con imán [1].

● Función ENCENDIDO/APAGADO/Temporizador de las lámparas recargables con imán

Las lámparas recargables con imán tienen tres modos de iluminación: luz permanente, temporizador de 3 minutos y temporizador de 15 minutos. Para utilizar el modo de luz

permanente sitúe el interruptor OFF/15M/3M/ON [4] a la posición „ON“ y presione el interruptor de ENCENDIDO/APAGADO [2]. Duración máxima de la iluminación con una carga óptima: aprox. 3 h. Para utilizar el modo de luz con temporizador de 3 minutos sitúe el interruptor OFF/15M/3M/ON [4] a la posición „3M“ y pulse el interruptor de ENCENDIDO/APAGADO [2]. Seguidamente, se apagarán automáticamente las lámparas recargables con imán después de 3 minutos. Para utilizar el modo de luz con temporizador de 15 minutos sitúe el interruptor OFF/15M/3M/ON [4] a la posición „15M“ y pulse el interruptor de ENCENDIDO/APAGADO [2]. Seguidamente, se apagarán automáticamente las lámparas recargables con imán después de 15 minutos. Para apagar completamente las lámparas recargables con imán, sitúe el interruptor OFF/15M/3M/ON [4] a la posición „OFF“.

● Limpieza y almacenamiento



¡PELIGRO DE DESCARGA ELÉCTRICA!

Existe el riesgo de una descarga eléctrica por las partes conductoras de corriente. Desenchufe el adaptador de corriente USB de la toma de corriente antes de la limpieza.



¡RIESGO DE DAÑOS!

Una limpieza incorrecta puede dañar las lámparas recargables con imán y los accesorios.

- Apague siempre las lámparas recargables con imán y retire el cable de carga USB antes de limpiar la lámpara recargable con imán.
- No utilice productos de limpieza agresivos, cepillos con cerdas metálicas o de nylon ni ningún objeto de limpieza afilado o metálico como cuchillos, espátulas duras y

similares. Pueden dañar las superficies.

- Nunca limpie las lámparas recargables con imán y los accesorios con agua debajo del grifo.
- Limpie las lámparas recargables con imán y los accesorios utilizando un paño ligeramente humedecido.
- Seque completamente las lámparas recargables con imán y los accesorios.
- Cuando no las utilice, guarde las lámparas recargables con imán en un lugar seco y asegúrese de que estén apagadas.

● Resolución de problemas

- = Error
- ⊙ = Causa
- = Solución

- = El producto no se enciende.
- ⊙ = Debe cargarse la batería.
- = Cargue las lámparas recargables con imán a través de la toma Micro-USB utilizando el cable de carga USB suministrado. El tiempo de carga es de unas 2-3 horas.

- = El indicador de carga no se ilumina durante la carga.
- ⊙ = Las lámparas recargables con imán no tienen corriente eléctrica.
- = Por favor, compruebe que el adaptador de corriente y el cable de carga USB estén correctamente insertados.

● Eliminación de residuos



Tenga en cuenta el etiquetado de los materiales de embalaje al separar los residuos. Estos se etiquetan con abreviaturas (a) y números (b) con el siguiente significado:

- 1-7: Plásticos
- 20-22: Papel y cartón



80-98: Materiales compuestos
Puede informarse sobre cómo desechar el producto usado en su administración local o municipal.



El embalaje se compone de materiales respetuosos con el medio ambiente que se pueden eliminar en los puntos de reciclajes locales. En este caso, el punto verde no se aplica a Alemania.



En aras de la protección del medio ambiente, no deseche el producto con los residuos domésticos cuando ya no esté en uso y deposítelo convenientemente en puntos de reciclado. Para obtener información sobre los puntos de recogida y sus horarios, póngase en contacto con su administración local.

Las pilas dañadas o gastadas deben reciclarse con arreglo a la directiva 2006 / 66 / CE y sus enmiendas. Deseche las pilas y / o el producto en los puntos de recogida provistos.



¡Daños medioambientales causados por la eliminación incorrecta de las baterías!

Las baterías no deben desecharse junto con la basura doméstica. Pueden contener metales pesados*) tóxicos y están sujetas a un tratamiento especial de residuos. Las pilas y baterías recargables que no estén instaladas de forma permanente en el aparato deben retirarse y desecharse por separado antes de desechar el aparato. ¡Por favor, devuelva las pilas y las baterías sólo en estado descargado! En la medida de lo posible, utilice pilas recargables en lugar de pilas desechables.

*) Cd = cadmio, Hg = mercurio, Pb = plomo

● **Garantía**

Estimado/a cliente: este aparato viene con una garantía de 3 años a contar desde la fecha de compra. En el caso de que se detecten defectos en este producto, le asisten derechos legales frente al vendedor del producto. Estos derechos legales no están limitados por nuestra garantía como se establece a continuación:

Condiciones de garantía

El período de garantía comienza con la fecha de compra. Conserve el ticket de compra original en un lugar seguro. Será necesario como comprobante de la compra. En caso de que produzca un defecto de material o de fabricación dentro de los tres años siguientes a la fecha de compra de este producto, a nuestro criterio, repararemos o reemplazaremos el producto sin cargo o le reembolsaremos el precio de compra. Esta garantía queda supeditada a la condición de que el aparato defectuoso y el comprobante de compra (ticket de compra) se presenten dentro del período de tres años y que se describa brevemente por escrito el fallo y cuándo se produjo. En caso de que el defecto quede cubierto por nuestra garantía, recibirá de vuelta el producto reparado o uno nuevo. Con la reparación o sustitución del producto no se dará comienzo a un nuevo período de garantía.

Período de garantía y reclamaciones legales por defectos

El período de garantía no se prolongará al hacer uso de ella. Esto también se aplica a los componentes sustituidos y reparados. Los daños y defectos eventualmente existentes en el momento de la compra, deben notificarse inmediatamente después de desembalarlo. Tras la conclusión del período de garantía, las reparaciones acometidas están sujetas a costes.

Alcance de la garantía

El aparato se fabricó cuidadosamente de acuerdo con estrictas directrices de calidad y se sometió a rigurosas pruebas antes de su entrega. La garantía se aplica a los materiales o defectos de fabricación. Esta garantía no se aplica a aquellos componentes del producto expuestos al desgaste normal y, por lo tanto, pueden considerarse como piezas de desgaste o a daños en componentes frágiles como, p. ej., interruptores, baterías o que hayan sido fabricados de cristal. Esta garantía se anulará si el producto se ha dañado, ha sido mal utilizado o se han llevado trabajos inadecuados de mantenimiento. La utilización correcta del producto supone el cumplimiento exacto de todas las indicaciones contenidas en el manual de instrucciones. Se deberá evitar necesariamente cualquier uso y acción desaconsejado en el manual de instrucciones o del cual se haya advertido. El producto ha sido diseñado únicamente para uso privado, y no se debe utilizar para fines comerciales. La garantía se anulará, en caso de manejo indebido e inadecuado, uso de la fuerza y en caso de manipulaciones que no hayan sido llevadas a cabo por nuestro servicio técnico autorizado.

Tramitación de una reclamación de garantía

Para garantizar un procesamiento rápido de su solicitud, siga las siguientes

indicaciones:

- Por favor, al realizar cualquier consulta tenga a mano el ticket de compra y el número de artículo (p. ej., IAN 123456) como comprobante de compra.
- El número de artículo se puede encontrar en la placa de características del producto, en un grabado en el producto, en la portada del manual de instrucciones (abajo a la izquierda) o en la pegatina que hay en la parte trasera o inferior del producto.

- En caso de que se produzcan errores de funcionamiento y otros defectos, póngase primero en contacto con el departamento del servicio postventa mencionado a continuación por teléfono o por correo electrónico.
- A continuación, podrá enviar a portes pagados el producto registrado como defectuoso a la dirección del servicio postventa que se le ha facilitado, adjuntando el comprobante de compra (ticket de compra) e indicando el fallo y cuándo se produjo.

● Servicio postventa

ES

Servicio España
 Tel. : 00800 80040044
 E-Mail: administration@mynetsend.de

IAN 384240_2107

Por favor, al realizar cualquier consulta tenga a mano el recibo y el número de artículo (p. ej. IAN 123456) como comprobante de compra.

Puede consultar una versión actual del manual de instrucciones en:
www.citygate24.de

Lampade magnetiche a batteria

● Introduzione



Ci congratuliamo con voi per l'acquisto del vostro nuovo prodotto. Avete scelto un prodotto di qualità.

Vi preghiamo di leggere attentamente e per intero queste istruzioni per l'uso. Le presenti istruzioni fanno parte del prodotto e contengono indicazioni importanti su come mettere in funzione e maneggiare il prodotto stesso. Rispettare sempre tutte le avvertenze di sicurezza. Se avete domande o dubbi riguardanti l'uso del prodotto, vi preghiamo di mettervi in contatto con il vostro rivenditore o con il centro di assistenza. Si prega di conservare con cura queste istruzioni e di consegnarle a eventuali terzi.

● Spiegazione dei simboli



Leggere le istruzioni per l'uso!



Data di pubblicazione delle istruzioni per l'uso (mese/anno)



Data de produção (mês/ano)



Corrente continua



Pericolo di morte e di infortunio per bambini e infanti!



Seguire le avvertenze di sicurezza!



Pericolo di scossa elettrica!



Pericolo di esplosione!



Indossare guanti protettivi!



Questo simbolo significa che il prodotto funziona a bassa tensione di protezione (SELV / PELV) (classe di protezione III).



Non adatto per l'illuminazione di ambienti interni



Adatto solo per interni



Spegnimento automatico con timer



Universal Serial Bus (USB)



Smaltire l'imballaggio e il prodotto nel rispetto dell'ambiente!



Danni ambientali provocati da smaltimento errato delle batterie!



Imballaggio con mix legno certificato FSC



Con la marcatura CE, il produttore dichiara che questo apparecchio elettrico è conforme alle vigenti direttive europee.

● Utilizzo conforme alla destinazione d'uso

Il prodotto è indicato per l'illuminazione di un ambiente asciutto al chiuso a casa, in garage o nel ripostiglio da giardino. La lampada magnetica a batteria è estremamente facile da usare. Le lampade magnetiche a batteria permettono di illuminare gli angoli più bui, soprattutto lì dove non è presente una presa di corrente diretta. L'articolo può essere utilizzato solo in base alle istruzioni contenute nel presente manuale. Qualsiasi utilizzo diverso è considerato non conforme alla destinazione d'uso e può comportare danni materiali o

addirittura danni alle persone. Il dispositivo non è stato concepito per usi commerciali o industriali. Da usare soltanto in ambienti interni. Non adatto per l'illuminazione di ambienti interni.

● Contenuto della fornitura

- 2x Lampada magnetica a batteria
- 2x Supporti magnetici con cuscinetto adesivo
- 1x Cavo per caricabatteria USB
- 1 manuale di istruzioni di montaggio e uso

● Descrizione delle parti

- 1 Lampade magnetiche a batteria
- 2 Interruttore ON / OFF
- 3 LED
- 4 Interruttore OFF /15M /3M / ON
- 5 Indicazione di carica
- 6 Ingresso presa micro-USB
- 7 Magnete
- 8 Supporto magnetico con cuscinetto adesivo
- 9 Cavo per caricabatteria USB

● Dati tecnici

Numero del modello:	970-K
Lampadina al LED	max. 1,6 W
Temperatura di colore:	4000 Kelvin, bianco naturale
Tensione di ingresso presa USB:	5 V  max. 0,34 A
Alimentazione elettrica:	1 x 0,6 Ah Batteria agli ioni di litio 3,7 V Batteria non sostituibile
Dimensioni:	ca. 15,3 x 6,4 x 1,9 cm

Classe di protezione:	III
Flusso luminoso:	Ca. 100 lm
Vita di servizio del LED:	30.000 ore

● Avvertenze di sicurezza

Avvertenze di sicurezza



ATTENZIONE!

PERICOLO DI MORTE E DI INFORTUNIO PER BAMBINI E

- INFANTI!** Non lasciare mai i bambini non sorvegliati in presenza del materiale d'imballaggio. Sussiste il pericolo di soffocamento a causa del materiale di imballaggio. Spesso i bambini sottovalutano i pericoli. Tenere la lampada magnetica a batteria fuori dalla portata dei bambini.
- L'uso del prodotto da parte di bambini di età superiore a 8 anni e di persone con ridotte capacità fisiche, sensoriali o mentali o con mancanza di esperienza e conoscenza, è consentito in presenza di un tutore o qualora dette persone siano state istruite sull'uso sicuro delle lampade magnetiche a batteria e abbiano compreso i pericoli che ne derivano. I bambini non devono giocare con le lampade magnetiche a batteria. La pulizia e la manutenzione da parte di bambini sono consentite solo sotto la supervisione di un adulto.
 - Non utilizzare le lampade magnetiche a batteria se presentano danni evidenti di qualsiasi tipo.
 - La fonte luminosa di questa lampada può essere sostituita solo dal produttore, da un tecnico di assistenza autorizzato o da un tecnico qualificato con analoghe competenze.



Avvertenze di sicurezza per le batterie

- **PERICOLO DI MORTE!** Tenere le batterie sempre al di fuori dalla portata dei bambini. In caso di ingestione consultare immediatamente un medico!
- **AVVERTENZA!** La batteria non è sostituibile. Quando la batteria è scarica occorre smaltire la lampada tutta intera.
- **PERICOLO DI ESPLOSIONE!**  L'utilizzo improprio della batteria integrata delle lampade magnetiche a batteria potrebbe causare un'esplosione o un incendio.
- Se le batterie vengono usate in modo improprio, sussiste il pericolo di esplosioni o di irritazioni provocate dalla fuoriuscita dei liquidi in queste contenuto.
- Non gettare le batterie nel fuoco. Esse possono esplodere o liberare vapori tossici.
- Non aprire mai le batterie né causarne il cortocircuito.
- Caricare le batterie a temperatura ambiente normale (ca. 20° C).
- Per il caricamento, utilizzare sempre una spina di rete sicura SEL!

● Rischio di perdita del liquido dalle batterie

- Evitare condizioni e temperature estreme che possano ripercuotersi sulle batterie ad esempio la vicinanza a termosifoni / esposizione diretta ai raggi solari.
- Evitare il contatto della pelle, degli occhi e delle mucose con il liquido delle batterie! In caso di contatto con il liquido delle batterie, sciacquare le zone interessate con abbondante acqua pulita e rivolgersi immediatamente a un medico!
-  **INDOSSARE GUANTI PROTETTIVI!** Le batterie danneggiate o che presentino perdite possono corrodere la pelle in caso di contatto. Pertanto, in questo caso

indossare guanti protettivi adatti.

- Nel caso di perdita di liquido delle batterie, rimuoverle subito dal prodotto per evitare danneggiamenti.

● Prima della messa in funzione

Verificare che la fornitura sia completa. Verificare se le lampade magnetiche a batteria [1] e il cavo USB [9] presentino eventualmente danni esterni. In caso di danni, non utilizzare le lampade magnetiche a batteria. Rivolgersi all'indirizzo dell'Assistenza indicato.

Sconfezionare tutti i componenti del dispositivo. Rimuovere il materiale da imballaggio. Conservare l'imballaggio in modo che sia lontano dalla portata dei bambini. Pericolo di soffocamento se i bambini giocano con il materiale da imballaggio!

● Montaggio

Avvertenza: Rimuovere completamente il materiale di imballaggio.

Prendere il supporto magnetico con il cuscinetto adesivo [8] e rimuovere la pellicola protettiva (vedi Fig. D). Applicare il supporto magnetico al punto desiderato. Per verificare la presa corretta, assicurarsi che la base sia asciutta, liscia e non unta. Fissare al supporto magnetico [8] la lampada magnetica a batteria [1] per mezzo del magnete [7] integrato nella custodia (vedi Fig. C).

Avvertenza: Quando si rimuove il cuscinetto adesivo è possibile che la superficie di applicazione venga danneggiata. Per questo inconveniente non ci assumiamo alcuna responsabilità! Per ricaricare la batteria basta distaccare le lampade magnetiche a batteria dal supporto magnetico [8] (vedi Fig. C).

I fori che si trovano sul retro non hanno

alcuna funzione.

● Caricamento della batteria



PERICOLO DI SCOSSA ELETTRICA!





Caricare le lampade magnetiche a batteria [1] solo in ambienti al chiuso asciutti e utilizzando una spina di rete sicura SELV. Prima di utilizzare le lampade magnetiche a batteria [1] per la prima volta, è importate caricare completamente la batteria. Per questa operazione, utilizzare solo il cavo di carica USB [9] in dotazione.

- Collegare il cavo di carica USB [9] in dotazione alla presa micro-USB [6] della lampada magnetica (vedi Fig. F).
- Per eseguire il caricamento, collegare il cavo di carica USB [9] a un adattatore USB (5 V $\overline{\text{---}}$, max. 0,34 A).
- Inserire la spina dell'adattatore USB nella presa di corrente.

Il tempo di carica ammonta a ca. 2-3 ore. L'indicazione di carica [5] rossa rimane accesa fino a quando la lampada magnetica a batteria non sarà completamente carica. L'indicazione di carica [5] verde si accende quando la lampada magnetica a batteria [1] è completamente carica. Estrarre la spina dell'adattatore di rete USB dalla presa di corrente e staccare il collegamento tra il cavo di carica USB [9] e la lampada magnetica a batteria [1].

● Funzione ON / OFF / Timer della lampada magnetica a batteria

La lampada magnetica a batteria ha tre funzioni: Luce continua, timer 3 minuti e timer 15 minuti. Per la luce continua, posizionare l'interruttore OFF / 15M / 3M / ON [4] su "ON" e premere l'interruttore ON / OFF [2]. Autonomia di illuminazione massima con carica ottimale: ca. 3 h. Per l'attivazione del timer 3 minuti, posizionare

l'interruttore OFF / 15M / 3M / ON  su "3M" e premere l'interruttore ON / OFF . In questo caso, la lampada magnetica a batteria si spegnerà automaticamente dopo 3 minuti. Per l'attivazione del timer 15 minuti, posizionare l'interruttore OFF / 15M / 3M / ON  su "15M" e premere l'interruttore ON / OFF . In questo caso, la lampada magnetica a batteria si spegnerà automaticamente dopo 15 minuti. Per spegnere completamente la lampada magnetica a batteria, posizionare l'interruttore OFF / 15M / 3M / ON  su "OFF".

● Pulizia e conservazione



PERICOLO DI SCOSSA ELETTRICA!

Pericolo di scossa elettrica dai componenti sotto tensione. Prima di pulire la lampada, estrarre la spina dell'adattatore di rete USB dalla presa di corrente.



PERICOLO DI DANNEGGIAMENTO!

La pulizia errata potrebbe danneggiare le lampade magnetiche a batteria e i loro accessori.

- Prima di iniziare a pulirla, spegnere le lampade magnetiche a batteria ed estrarre il cavo di carica USB.
- Non usate detergenti aggressivi, spazzole con setole di metallo o di nylon, né oggetti per la pulizia appuntiti o metallici come coltelli, spatole dure o oggetti simili. Questi oggetti possono rovinare la superficie.
- Non pulire mai le lampade magnetiche a batteria e i loro accessori sotto l'acqua corrente.
- Pulire le lampade magnetiche a batteria e gli accessori con un panno leggermente umido.
- Asciugare completamente le lampade magnetiche a batteria e i loro accessori.
- In caso di inutilizzo della lampada magnetica a batteria, conservarla in un

posto asciutto e completamente spenta.

● Risoluzione dei problemi

- = Guasto
- ⦿ = Causa
- = Soluzione

- = Il prodotto non si accende.
- ⦿ = La batteria deve essere caricata.
- = Caricare le lampade magnetiche a batteria per mezzo della presa micro-USB collegata al cavo di carica USB in dotazione. Il tempo di carica ammonta a ca. 2-3 ore.

- = L'indicazione di carica non si accende durante la procedura di carica.
- ⦿ = La lampada magnetica a batteria non è alimentata.
- = Verificare se l'adattatore di rete USB e il cavo di carica USB siano stati collegati correttamente.

● Smaltimento



Osservare l'identificazione dei materiali di imballaggio per la raccolta differenziata, che sono contrassegnati da abbreviazioni (a) e da numeri (b) con il seguente significato:

1-7: Materie plastiche

20-22: Carta e cartone

80-98: Materiali compositi

E' possibile informarsi circa le possibilità di smaltimento del prodotto usato presso la vostra amministrazione comunale o cittadina.



L'imballaggio è composto da materiali ecologici che possono essere smaltiti presso i centri di raccolta per il riciclo presenti a livello locale. In questo caso, il

Punto Verde non è applicato in Germania.



Per questioni di tutela ambientale non conferire il prodotto usato insieme ai rifiuti domestici, ma provvedere al suo corretto smaltimento. Presso l'amministrazione competente è possibile ricevere informazioni circa i centri di raccolta e i relativi orari di apertura.

Le batterie giuste o esauste devono essere riciclate ai sensi della Direttiva 2006/66/CE e relative modifiche. Conferire le batterie e / o il prodotto presso i centri di raccolta indicati.



Danni ambientali causati dall'errato smaltimento delle batterie!

Le batterie non devono essere conferite insieme ai rifiuti domestici. Esse possono contenere metalli pesanti*) nocivi e sono soggetti al trattamento previsto per i rifiuti speciali. Le batterie e le pile che non sono montate in modo fisso nel dispositivo devono essere rimosse e smaltite separatamente. Conferire batterie e pile solo quando sono scariche! Se possibile, utilizzare le batterie al posto delle pile monouso.

*) contrassegnate con: Cd = cadmio, Hg = mercurio, Pb = piombo

● Garanzia

Gentile cliente, questo dispositivo è coperto da una garanzia di 3 anni a partire dalla data di acquisto. In caso di difetti del prodotto, l'acquirente può far valere i propri diritti previsti per legge nei confronti del venditore. Detti diritti previsti per legge non vengono limitati in alcun modo dalla garanzia di seguito riportata.

Condizioni di garanzia

Il periodo di garanzia decorre dalla data di acquisto. Si invia a conservare lo scontrino di acquisto originale in buone condizioni. Questo servirà come giustificativo dell'avvenuto acquisto. Se entro tre anni dalla data di acquisto di questo prodotto, viene riscontrato un difetto di materiale o di fabbricazione, ci impegnano - a nostra esclusiva discrezione - a riparare o sostituire gratuitamente il prodotto. La copertura della garanzia è valida se entro il termine dei tre anni è possibile presentare il dispositivo difettoso e il documento di acquisto (scontrino) e se viene spiegato per iscritto la tipologia del difetto e quando si è manifestato. Se il difetto è coperto dalla nostra garanzia, riceverà il prodotto riparato o uno nuovo sostitutivo. La riparazione o la sostituzione del prodotto non rappresentano l'inizio di un nuovo periodo di garanzia.

Durata della garanzia e reclami per difetti dei prodotti previsti dalla legge

La durata della garanzia non viene prolungata dalla prestazione prevista dalle condizioni di garanzia. Ciò vale anche per i componenti sostituiti o riparati. Consigliamo di comunicare i danni o i difetti presenti al momento dell'acquisto, immediatamente dopo aver disimballato il prodotto. Alla scadenza del periodo di garanzia, tutte le nuove riparazioni saranno a carico del cliente.

Copertura della garanzia

Il dispositivo è stato realizzato secondo severe direttive di qualità e ed è stato accuratamente controllato prima della consegna. La prestazione in garanzia vale per difetti di materiale e per difetti di fabbricazione. La presente garanzia non si estende a parti del prodotto soggette a normale usura e che pertanto possono essere considerate parti soggette a usura o a danni a parti fragili, come ad es. interruttore, batterie, o parti realizzate in

vetro. La garanzia decade in caso di danneggiamento del prodotto, di utilizzo o di manutenzione scorretti. Per un utilizzo conforme alla destinazione d'uso del prodotto è importante rispettare alla lettera le istruzioni per l'uso. Le destinazioni d'uso non conformi e le operazioni sconsigliate o evidenziate nelle istruzioni per l'uso devono essere evitate. Il prodotto è stato concepito esclusivamente per l'utilizzo privato e non commerciale. L'utilizzo improprio o errato, forzature o interventi non autorizzati dalla nostra filiale di assistenza autorizzata fanno decadere la garanzia.

Procedura in caso di reclamo di garanzia

Per consentire l'evasione rapida del suo reclamo, invitiamo a seguire la procedura sotto

Avvertenza:

- Per qualsiasi richiesta si invita a conservare lo scontrino e il codice dell'articolo (ad es. IAN 123456) da esibire come prova d'acquisto.
- Il codice dell'articolo è leggibile sulla targhetta del prodotto, stampigliato su questo, sulla copertina delle istruzioni (in basso a sinistra) o sull'adesivo applicato sul retro o il fondo del prodotto stesso.
- In caso di anomalie di funzionamento o di altri difetti, è importante contattare telefonicamente o per e-mail il servizio assistenza riportato sotto.
- Un prodotto difettoso può essere spedito gratuitamente all'indirizzo del servizio assistenza, corredato di documento di acquisto (scontrino), di una descrizione scritta del difetto e quando questo si è verificato.

● **Assistenza**



Assistenza Italia
Tel. : 00800 80040044
E-Mail: administration@mynetsend.de



Assistenza Malta
Tel. : 00800 80040044
E-Mail: administration@mynetsend.de

IAN 384240_2107

Per qualsiasi richiesta si prega di conservare lo scontrino e il codice dell'articolo (ad es. IAN 123456) da esibire come prova d'acquisto.









La versione aggiornata delle istruzioni per l'uso è disponibile nel sito:
www.citygate24.de

Akku-Magnetleuchten

● Einleitung

 Wir beglückwünschen Sie zum Kauf Ihres neuen Produkts. Sie haben sich damit für ein hochwertiges Produkt entschieden. Bitte lesen Sie diese Bedienungsanleitung vollständig und sorgfältig durch. Diese Anleitung gehört zu diesem Produkt und enthält wichtige Hinweise zur Inbetriebnahme und Handhabung. Beachten Sie immer alle Sicherheitshinweise. Sollten Sie Fragen haben oder unsicher in Bezug auf die Handhabung des Produkts sein, setzen Sie sich bitte mit Ihrem Händler oder der Servicestelle in Verbindung. Bewahren Sie diese Anleitung bitte sorgfältig auf und geben Sie sie ggf. an Dritte weiter.

● Zeichenerklärung

-  Bedienungsanleitung lesen!
-  Ausgabedatum der Bedienungsanleitung (Monat/Jahr)
-  Herstellungsdatum (Monat/Jahr)
-  Gleichspannung
-  Lebens- und Unfallgefahr für Kleinkinder und Kinder!
-  Warn- und Sicherheitshinweise beachten!
-  Stromschlaggefahr!
-  Explosionsgefahr!
-  Schutzhandschuhe tragen!

 Dieses Symbol bedeutet, dass das Produkt mit Schutzkleinspannung (SELV / PELV) arbeitet (Schutzklasse III).

 Nicht zur Raumbeleuchtung geeignet

 Nur für den Innenraum geeignet

 Automatische Timer-Abschaltung

 Universal Serial Bus (USB)

 Entsorgen Sie Verpackung und Produkt umweltgerecht!

 Umweltschäden durch falsche Entsorgung der Batterien / Akkus!

 Verpackung aus FSC-zertifiziertem Mix-Holz

 Mit der CE-Kennzeichnung bestätigt der Hersteller, dass dieses Produkt den geltenden europäischen Richtlinien entspricht.

● Bestimmungsgemäße Verwendung

Das Produkt eignet sich zur Beleuchtung in einem geschlossenen trockenem Bereich wie Haus, Wintergarten oder Gartenhaus. Die Akku-Magnetleuchten sind besonders anwenderfreundlich konzipiert und einfach zu benutzen. Die Akku-Magnetleuchten ermöglichen Ihnen eine Beleuchtung von wenig belichteten Bereichen, insbesondere dort, wo kein direkter Stromanschluss vorhanden ist. Die Benutzung des Artikels sollte nur so erfolgen, wie sie in dieser Anleitung erläutert wird. Jede andere Verwendung gilt als nicht bestimmungsgemäß und kann zu

Sachschäden oder sogar zu Personenschäden führen. Das Gerät ist nicht für den kommerziellen oder industriellen Gebrauch bestimmt. Nur zur Verwendung in Innenräumen. Nicht zur Raumbeleuchtung geeignet.

● Lieferumfang

2x Akku-Magnetleuchte
2x Magnethalterung mit Klebepad
1x USB-Ladekabel
1x Montage- und Bedienungsanleitung

● Teilebeschreibung

- 1 Akku-Magnetleuchten
- 2 AN-/AUS-Schalter
- 3 LED
- 4 OFF-/15M-/3M-/ON-Schalter
- 5 Ladeindikation
- 6 Eingang Mikro-USB-Buchse
- 7 Magnet
- 8 Magnethalterung mit Klebepad
- 9 USB-Ladekabel

● Technische Daten

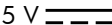
Modellnummer: 970-K
LED-Leuchtmittel: max. 1,6 W
Farbtemperatur: 4000 Kelvin, neutralweiß
Eingangsspannung USB-Buchse: 5 V 
max. 0,34 A
1x 0,6 Ah
Stromversorgung: Li-Ion-Akku 3,7 V (Akku nicht austauschbar)
Abmessungen: ca. 15,3 x 6,4 x 1,9 cm
Schutzklasse: III

Lichtstrom: ca. 100 lm
LED Lebensdauer: 30.000 Stunden

● Sicherheitshinweise



Sicherheitshinweise



! WARNUNG!

LEBENS- UND UNFALLGEFAHR FÜR KLEINKINDER UND KINDER!

Lassen Sie Kinder niemals unbeaufsichtigt mit dem Verpackungsmaterial. Es besteht Erstickungsgefahr durch Verpackungsmaterial. Kinder unterschätzen häufig die Gefahren. Halten Sie Kinder stets von der Akku-Magnetleuchte fern.

- Dieses Produkt kann von Kindern ab 8 Jahren und darüber sowie von Personen mit verringerten physischen, sensorischen oder mentalen Fähigkeiten oder Mangel an Erfahrung und Wissen benutzt werden, wenn sie beaufsichtigt oder bezüglich des sicheren Gebrauchs der Akku-Magnetleuchte angewiesen wurden und die daraus resultierenden Gefahren verstehen. Kinder dürfen nicht mit der Akku-Magnetleuchte spielen. Reinigung und Benutzererwartung dürfen nicht von Kindern ohne Beaufsichtigung durchgeführt werden.
- Verwenden Sie die Akku-Magnetleuchte nicht, wenn Sie irgendwelche Beschädigungen feststellen.
- Die Lichtquelle dieses Produktes darf nur vom Hersteller oder einem von ihm beauftragten Servicetechniker oder einer vergleichbar qualifizierten Person ersetzt werden.



Sicherheitshinweise für Batterien / Akkus

- **LEBENSGEFAHR!** Halten Sie Batterien/ Akkus außer Reichweite von Kindern. Suchen Sie im Falle eines Verschluckens

sofort einen Arzt auf!

- **HINWEIS!** Der Akku ist nicht austauschbar. Wenn er verbraucht ist, muss die gesamte Leuchte entsorgt werden.

- **EXPLOSIONSGEFAHR!**



Unsachgemäßer Umgang mit dem integrierten Akku der Akku-

Magnetleuchten kann eine Explosion oder einen Brand verursachen.

- Wenn Sie Akkus unsachgemäß verwenden, besteht die Gefahr von Explosionen oder von Verätzungen durch auslaufende Akkuflüssigkeit.
- Werfen Sie Akkus nicht ins Feuer. Sie können explodieren oder giftige Dämpfe verursachen.
- Nehmen Sie Akkus nicht auseinander und schließen Sie sie nicht kurz.
- Laden den Akku bei normaler Raumtemperatur (ca. 20° C) auf.
- Zum Laden nur einen SELV-sicheren Netzstecker verwenden!

● Risiko des Auslaufens von Batterien / Akkus

- Vermeiden Sie extreme Bedingungen und Temperaturen, die auf Batterien / Akkus einwirken können, z. B. auf Heizkörpern / direkte Sonneneinstrahlung.
- Vermeiden Sie den Kontakt mit Haut, Augen und Schleimhäuten! Spülen Sie bei Kontakt mit Batteriesäure die betroffenen Stellen sofort mit reichlich klarem Wasser und suchen Sie umgehend einen Arzt auf!

- **SCHUTZHANDSCHUHE**



TRAGEN! Ausgelaufene oder beschädigte Batterien / Akkus

können bei Berührung mit der Haut Verätzungen verursachen. Tragen Sie deshalb in diesem Fall geeignete Schutzhandschuhe.

- Im Falle eines Auslaufens der Batterien entfernen Sie diese sofort aus dem Produkt, um Beschädigungen zu vermeiden.

● Vor der ersten Inbetriebnahme

Prüfen Sie, ob die Lieferung vollständig ist. Überprüfen Sie die Akku-Magnetleuchten **1** und das USB-Ladekabel **9** auf eventuelle äußerliche Beschädigungen. Im Falle von Beschädigungen benutzen Sie die Akku-Magnetleuchten nicht. Wenden Sie sich an die aufgeführte Service-Adresse. Packen Sie alle Teile des Geräts aus. Entfernen Sie das Verpackungsmaterial. Verwahren Sie die Verpackung vor dem Zugriff von Kindern sicher auf. Beim Spielen mit Verpackungsmaterial besteht Erstickungsgefahr!

● Montage

Hinweis: Entfernen Sie vollständig das Verpackungsmaterial.

- Nehmen Sie die Magnethalterung mit dem Klebepad **8** und ziehen Sie den Schutzstreifen ab (siehe Abb. D).
- Kleben Sie die Magnethalterung nun an die gewünschte Stelle. Um den Halt sicherzustellen, prüfen Sie, ob der Untergrund trocken, glatt und fettfrei ist.
- Befestigen Sie die Akku-Magnetleuchten **1** mit Hilfe des im Gehäuse integrierten Magneten **7** auf der Magnethalterung **8** (siehe Abb. C).

Hinweis: Beim Entfernen des Klebepads können Schäden auf der Oberfläche entstehen. Hierfür übernehmen wir keine Haftung! Zum Wiederaufladen des Akkus kann die Akku-Magnetleuchte einfach von der Magnethalterung **8** abgenommen werden (siehe Abb. C).

Die auf der Rückseite befindlichen Löcher haben keine Funktion.

● Akku aufladen



STROMSCHLAGGEFAHR!

Laden Sie die Akku-Magnetleuchten **1** nur in trockenen Innenräumen und mit einem SELV-sicheren Netzstecker auf. Bevor Sie die Akku-Magnetleuchten **1** das erste Mal verwenden, laden Sie bitte den Akku vollständig auf. Bitte benutzen Sie hierzu nur das mitgelieferte USB-Ladekabel **9**.

- Verbinden Sie das mitgelieferte USB-Ladekabel **9** mit der Mikro-USB-Buchse **6** an der Akku-Magnetleuchten (siehe Abb. F).
- Zum Aufladen das USB-Ladekabel **9** mit einem USB-Netzadapter (5 V $\overline{\text{---}}$, max. 0,34 A) verbinden.
- Stecken Sie den USB-Netzadapter in die Steckdose.

Die Ladezeit beträgt ca. 2 - 3 Stunden. Solange die Akku-Magnetleuchten noch nicht vollständig geladen ist, leuchtet die Ladeindikation **5** rot. Sobald die Akku-Magnetleuchten **1** vollständig geladen ist, leuchtet die Ladeindikation **5** grün. Ziehen Sie dann den USB-Netzadapter aus der Steckdose und trennen Sie die Verbindung USB-Ladekabel **9** / Akku-Magnetleuchten **1**.

● Akku-Magnetleuchten AN-/AUS-/Timer-Funktion

Die Akku-Magnetleuchten haben drei Funktionen: Dauerlicht an, 3-Minuten-Timer und 15-Minuten-Timer.

- Für das Dauerlicht stellen Sie den OFF-/15M-/3M-/ON-Schalter **4** auf die Position „ON“ und drücken Sie den AN-/AUS-Schalter **2**. Maximale Leuchtdauer bei optimaler Aufladung: 3 Stunden.
- Für den Einsatz des 3-Minuten-Timers stellen Sie den OFF-/15M-/3M-/ON-Schalter **4** auf die Position „3M“ und drücken Sie den AN-/AUS-Schalter **2**. Dann schalten sich

die Akku-Magnetleuchten nach 3 Minuten automatisch ab.

- Für den Einsatz des 15-Minuten-Timers stellen Sie den OFF-/15M-/3M-/ON-Schalter **4** auf die Position „15M“ und drücken Sie den AN-/AUS-Schalter **2**. Dann schalten sich die Akku-Magnetleuchten nach 15 Minuten automatisch ab.
- Um die Akku-Magnetleuchten komplett auszuschalten, stellen Sie den OFF-/15M-/3M-/ON-Schalter **4** auf die Position „OFF“.

● Reinigung und Lagerung



STROMSCHLAGGEFAHR!

Es besteht die Gefahr eines elektrischen Schlags durch stromführende Teile. Ziehen Sie den USB-Netzadapter aus der Steckdose, bevor Sie eine Reinigung vornehmen.



BESCHÄDIGUNGSGEFAHR!

Unsachgemäße Reinigung kann die Akku-Magnetleuchten und das Zubehör beschädigen.

- Schalten Sie die Akku-Magnetleuchten vor jeder Reinigung aus und entfernen Sie das USB-Ladekabel bevor Sie die Akku-Magnetleuchte reinigen.
- Verwenden Sie keine aggressiven Reinigungsmittel, Bürsten mit Metall- oder Nylonborsten sowie keine scharfen oder metallischen Reinigungsgegenstände wie Messer, harte Spachtel und dergleichen. Diese können die Oberflächen beschädigen.
- Reinigen Sie die Akku-Magnetleuchten und das Zubehör nie unter fließendem Wasser.
- Wischen Sie die Akku-Magnetleuchten und das Zubehör mit einem leicht angefeuchteten Tuch ab.
- Wischen Sie die Akku-Magnetleuchten und das Zubehör vollständig trocken
- Lagern Sie die Akku-Magnetleuchten bei Nichtverwendung an einem trockenen Ort

und achten Sie darauf, dass sie ausgeschaltet sind.

● Fehlerbehebung

- = Fehler
- ⊙ = Ursache
- = Lösung

- = Das Produkt leuchtet nicht.
- ⊙ = Der Akku muss aufgeladen werden.
- = Laden Sie die Akku-Magnetleuchten über die Mikro-USB-Buchse mit dem mitgelieferten USB-Ladekabel auf. Die Ladezeit beträgt ca. 2-3 Stunden.

- = Die Ladeindikation leuchtet nicht während des Ladevorganges.
- ⊙ = Die Akku-Magnetleuchten haben keine Stromzufuhr.
- = Bitte überprüfen Sie, ob Ihr Netzadapter und das USB-Ladekabel korrekt eingesteckt sind.

● Entsorgung



Beachten Sie die Kennzeichnung der Verpackungsmaterialien bei der Abfalltrennung, diese sind gekennzeichnet mit Abkürzungen (a) und Nummern (b) mit folgender Bedeutung:

- 1–7: Kunststoffe
- 20–22: Papier und Pappe
- 80–98: Verbundstoffe



Möglichkeiten zur Entsorgung des ausgedienten Produkts erfahren Sie bei Ihrer Gemeinde- oder Stadtverwaltung.



Die Verpackung besteht aus umweltfreundlichem Material, das bei Ihren örtlichen Recyclingzentren entsorgt werden kann. Der Grüne Punkt gilt in diesem Fall nicht für Deutschland.



Werfen Sie Ihr Produkt, wenn es ausgedient hat, im Interesse des Umweltschutzes nicht in den Hausmüll, sondern führen Sie es einer fachgerechten Entsorgung zu. Über Sammelstellen und deren Öffnungszeiten können Sie sich bei Ihrer zuständigen Verwaltung informieren.

Defekte oder verbrauchte Akkus müssen gemäß Richtlinie 2006/66/EG und deren Änderungen recycelt werden. Geben Sie Akkus und/oder das Produkt über die angebotenen Sammeleinrichtungen zurück.



Umweltschäden durch falsche Entsorgung der Akkus!

Akkus dürfen nicht über den Hausmüll entsorgt werden. Sie können giftige Schwermetalle*) enthalten und unterliegen der Sondermüllbehandlung. Batterien und Akkus, die nicht fest im Gerät verbaut sind, müssen vor der Entsorgung entfernt und separat entsorgt werden. Batterien und Akkus bitte nur in entlademem Zustand abgeben! Verwenden Sie wenn möglich Akkus anstelle von Einwegbatterien. *) gekennzeichnet mit: Cd = Kadmium, Hg = Quecksilber, Pb = Blei

**Zur Demontage der Akkus sowie LEDs finden Sie eine Bedienungsanleitung auf unserer Homepage:
www.citygate24.de**

● Garantie

Sehr geehrte Kundin, sehr geehrter Kunde, Sie erhalten auf dieses Gerät 3 Jahre Garantie ab Kaufdatum. Im Falle von Produktmängeln stehen Ihnen gegenüber dem Verkäufer des Produkts gesetzliche Rechte zu. Diese gesetzlichen Rechte werden durch unsere im Folgenden dargestellten Garantiebedingungen nicht eingeschränkt.

Garantiebedingungen

Die Garantiefrist beginnt mit dem Kaufdatum. Bitte bewahren Sie den Original Kassenbon gut auf. Dieser wird als Nachweis für den Kauf benötigt. Tritt innerhalb von drei Jahren ab dem Kaufdatum dieses Produkts ein Material- oder Fabrikationsfehler auf, wird das Produkt von uns – nach unserer Wahl – für Sie kostenlos repariert, ersetzt, oder der Kaufpreis erstattet. Diese Garantieleistung setzt voraus, dass innerhalb der Drei-Jahres-Frist das defekte Gerät und der Kaufbeleg (Kassenbon) vorgelegt und schriftlich kurz beschrieben wird, worin der Mangel besteht und wann er aufgetreten ist. Wenn der Defekt durch unsere Garantie gedeckt wird, erhalten Sie das reparierte oder ein neues Produkt zurück. Mit Reparatur oder Austausch des Produkts beginnt kein neuer Garantiezeitraum.

Garantiezeit und gesetzliche Mängelansprüche

Die Garantiezeit wird durch die Gewährleistung nicht verlängert. Dies gilt auch für ersetzte und reparierte Teile. Eventuell schon beim Kauf vorhandene Schäden und Mängel müssen sofort nach dem Auspacken gemeldet werden. Nach Ablauf der Garantiezeit anfallende Reparaturen sind kostenpflichtig.

Garantieumfang

Das Gerät wurde nach strengen Qualitätsrichtlinien sorgfältig produziert und vor Anlieferung gewissenhaft geprüft. Die Garantieleistung gilt für Material- oder Fabrikationsfehler. Diese Garantie erstreckt sich nicht auf Produktteile, die normaler Abnutzung ausgesetzt sind und daher als Verschleißteile angesehen werden können oder auf Beschädigungen an zerbrechlichen Teilen, z. B. Schalter, Akkus oder aus Glas gefertigte Teile. Diese Garantie verfällt, wenn das Produkt beschädigt, nicht sachgemäß

benutzt oder gewartet wurde. Für eine sachgemäße Benutzung des Produkts sind alle in der Bedienungsanleitung aufgeführten Anweisungen genau einzuhalten. Verwendungszwecke und Handlungen, von denen in der Bedienungsanleitung abgeraten oder vor denen gewarnt wird, sind unbedingt zu vermeiden. Das Produkt ist lediglich für den privaten und nicht für den gewerblichen Gebrauch bestimmt. Bei missbräuchlicher und unsachgemäßer Behandlung, Gewaltanwendung und bei Eingriffen, die nicht von unserer autorisierten Service-Niederlassung vorgenommen wurden, erlischt die Garantie.

Abwicklung im Garantiefall

Um eine schnelle Bearbeitung Ihres Anliegens zu gewährleisten, folgen Sie bitte den folgenden

Hinweisen:

- Bitte halten Sie für alle Anfragen den Kassenbon und die Artikelnummer (z. B. IAN 123456) als Nachweis für den Kauf bereit.
- Die Artikelnummer entnehmen Sie bitte dem Typenschild am Produkt, einer Gravur am Produkt, dem Titelblatt Ihrer Anleitung (unten links) oder dem Aufkleber auf der Rück- oder Unterseite des Produktes.
- Sollten Funktionsfehler oder sonstige Mängel auftreten, kontaktieren Sie zunächst die nachfolgend benannte Service-Abteilung telefonisch oder per E-Mail.
- Ein als defekt erfasstes Produkt können Sie dann unter Beifügung des Kaufbelegs (Kassenbon) und der Angabe, worin der Mangel besteht und wann er aufgetreten ist, für Sie portofrei an die Ihnen mitgeteilte Service-Anschrift übersenden.

● Service

DE

Service Deutschland
Tel.: 00800 80040044
E-Mail: administration@mynetsend.de

AT

Service Österreich
Tel.: 00800 80040044
E-Mail: administration@mynetsend.de

CH

Service Schweiz
Tel.: 00800 80040044
E-Mail: administration@mynetsend.de

IAN 384240_2107

Bitte halten Sie für alle Anfragen den Kassenbon und die Artikelnummer (z. B. IAN 123456) als Nachweis für den Kauf bereit.

Eine aktuelle Version der Bedienungsanleitung finden Sie unter: www.citygate24.de



citygate24 GmbH

Lange Mühren 1
20095 Hamburg
GERMANY

 12/2021
Model No.: 970-K

 03/2022

IAN 384240_2107

5 