



LÁMPARA LED DE CAMPING **LAMPADA LED DA CAMPEGGIO**

ES
LÁMPARA LED DE CAMPING
Instrucciones de uso y de seguridad

IT **MT**
LAMPADA LED
DA CAMPEGGIO
Avvertenze per l'uso e la sicurezza

DE **AT** **CH**
LED-CAMPINGLAMPE
Bedienungs- und Sicherheitshinweise

IAN 393925_2107

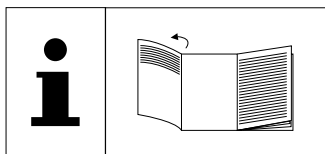

ES

Antes de leer las instrucciones, despliegue la página con las ilustraciones y, a continuación, familiarícese con todas las funciones del artículo.

IT MT

Prima di leggere le istruzioni aprire la pagina con le illustrazioni e quindi familiarizzare con tutte le funzioni dell'articolo.

DE AT CH

Klappen Sie vor dem Lesen die Seite mit den Abbildungen aus und machen Sie sich anschließend mit allen Funktionen des Artikels vertraut.

ES	Instrucciones de uso y de seguridad	página	6
IT/MT	Avvertenze per l'uso e la sicurezza	pagina	12
DE/AT/CH	Bedienungs- und Sicherheitshinweise	Seite	19

A

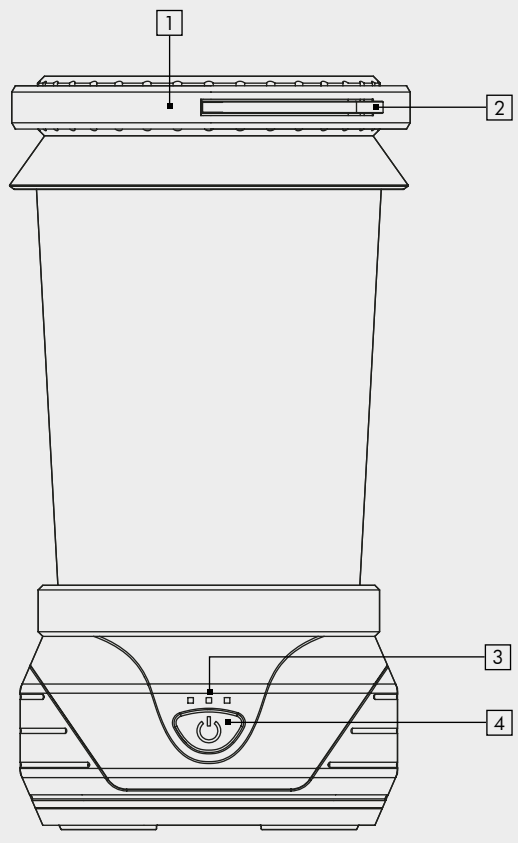

B

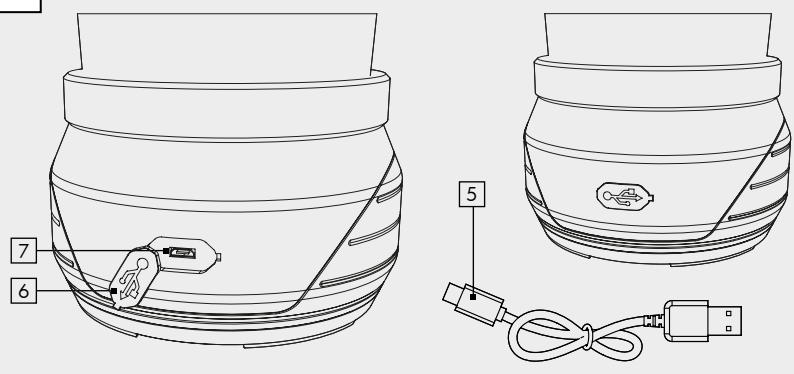

C

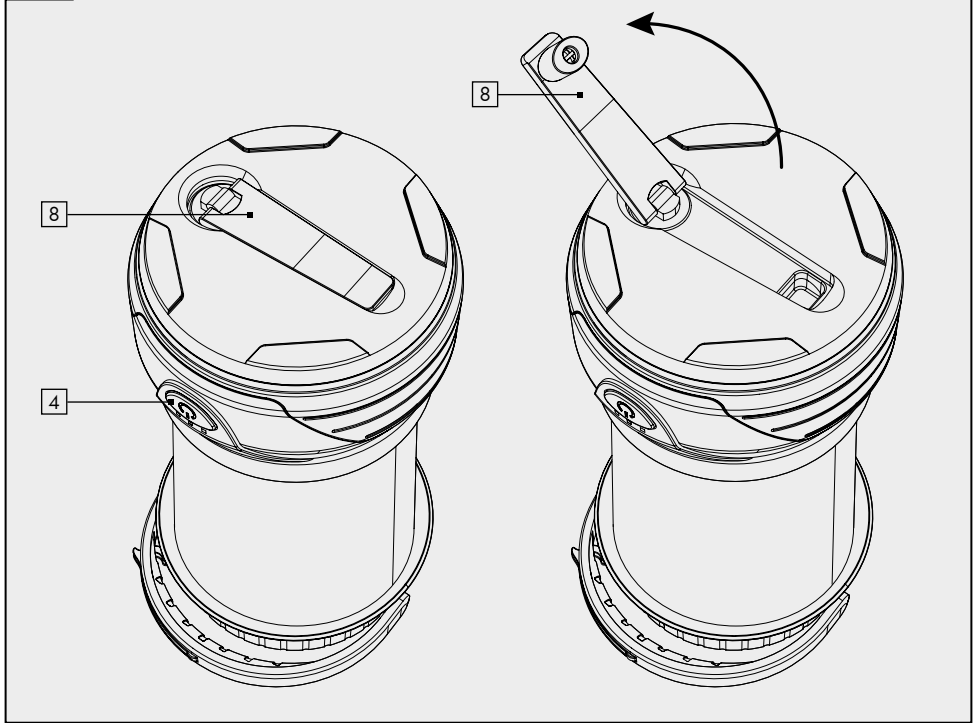

D

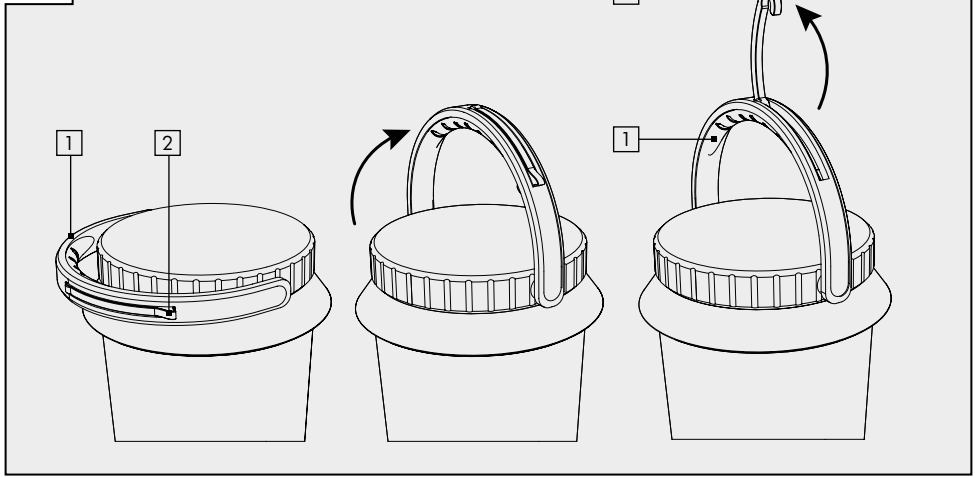

ES	
Introducción	6
Explicación de los símbolos	6
Uso previsto	6
Volumen de suministro	7
Descripción de componentes	7
Datos técnicos	7
Indicaciones de seguridad	7
Riesgo de fuga de las baterías	8
Puesta en funcionamiento	8
Manejo	8
Colgar la lámpara de camping LED ..	8
Cargar la batería	9
Limpieza y almacenamiento	9
Resolución de problemas	10
Eliminación de residuos	10
Garantía	10
Servicio postventa	12

DE	AT	CH	
Einleitung			19
Zeichenerklärung			19
Bestimmungsgemäße			
Verwendung			19
Lieferumfang			19
Teilebeschreibung			20
Technische Daten			20
Sicherheitshinweise			20
Risiko des Auslaufens von Akkus ..			21
Inbetriebnahme			21
Bedienung			21
LED-Campinglampe aufhängen			21
Akku aufladen			21
Reinigung und Lagerung			22
Fehlerbehebung			22
Entsorgung			23
Garantie			23
Service			24

IT	MT	
Introducción		12
Legenda dei simboli utilizzati		12
Utilizzo conforme alla destinazione d'uso		13
Dotazione		13
Descrizione delle parti		13
Dati tecnici		13
Avvertenze di sicurezza		13
Rischio di perdita del liquido dalle batterie		14
Messa in funzione		15
Modo d'uso		15
Come agganciare la lampada da campeggio a LED		15
Caricamento della batteria		15
Pulizia e conservazione		16
Risoluzione dei problemi		16
Smaltimento		16
Garanzia		17
Assistenza		18

Lámpara de camping LED

● Introducción

 Enhorabuena por la compra de su nuevo producto. Ha elegido un producto de alta calidad. Lea completa y detenidamente este manual de instrucciones. Este manual forma parte de este producto y contiene información esencial relativa a la puesta en funcionamiento y manejo. Observe en todo momento todas las indicaciones de seguridad. En caso de que tenga preguntas o dudas relacionadas con el manejo del producto, póngase en contacto con su distribuidor o el centro de servicio de atención al cliente. Conserve este manual en un lugar seguro y, en caso de que entregue el producto a terceros, asegúrese de incluir también el presente manual de instrucciones.

● Explicación de los símbolos



¡Lea el manual de instrucciones!



Fecha de publicación de las instrucciones de uso (mes/año)



Fecha de fabricación (mes/año).



Corriente continua.



¡Peligro de muerte y de accidentes para bebés y niños!



¡Observe las indicaciones de advertencia y de seguridad!



¡Advertencia! ¡Peligro de descarga eléctrica!



¡Peligro de explosión!



Lleve guantes de protección.



Este símbolo indica que el producto funciona con una tensión de protección muy baja (SELV/PELV) (clase de protección III).

IP44



Protegido frente a cuerpos extraños sólidos con un diámetro de $\geq 1,0$ mm, a prueba de salpicaduras.



Universal Serial Bus (USB)



Elimine el embalaje y el producto de manera respetuosa con el medioambiente.



¡Daños medioambientales como consecuencia de la eliminación incorrecta de las pilas / baterías!



Embalaje de madera controlada con la etiqueta FSC Mixto.



Mediante el marcado CE, el fabricante certifica que este producto eléctrico cumple las directivas europeas vigentes.

● Uso previsto

Este producto ha sido concebido para utilizarse como fuente de luz portátil en exteriores e interiores. Este producto está destinado exclusivamente al uso en el ámbito privado y no es apto para fines comerciales. ¡Este producto no es un juguete!
No está permitido ningún uso distinto al descrito ni efectuar ninguna modificación del producto, ya que puede provocar daños materiales o incluso personales. El fabricante o el distribuidor no asumen ninguna responsabilidad por los daños causados por un uso inadecuado o incorrecto.



● Volumen de suministro

1x Lámpara de camping LED
1x Cable micro USB
1x Manual de instrucciones

● Descripción de componentes

- 1 Asa de transporte
- 2 Gancho
- 3 Indicador luminoso de carga
- 4 Botón de encendido/apagado
- 5 Cable de carga micro USB
- 6 Tapa USB
- 7 Toma de carga micro USB
- 8 Manivela de la dinamo

● Datos técnicos

Número de modelo: 1064
Batería de Li-Ion: 3,7 V ,
1500 mAh
(no reemplazable)
Tensión de funcionamiento: 5 V , 1 A
Fuente de luz: 12 x LEDs, 5,5 W
Clase de protección: III
Tipo de protección: IP44

● Indicaciones de seguridad



Indicaciones de seguridad



¡ADVERTENCIA!

¡PELIGRO DE MUERTE Y DE ACCIDENTES PARA BEBÉS Y

NIÑOS! Nunca deje a los niños solos con el material de embalaje. Existe riesgo de asfixia provocado por el material de embalaje. A menudo, los niños subestiman los peligros.

Mantenga a los niños en todo momento alejados del producto.

- Este producto puede ser utilizado por niños a partir de 8 años, así como por personas con discapacidad física, sensorial o mental o sin experiencia ni conocimientos, siempre que sean vigilados o hayan sido instruidos en el uso seguro de este producto, y entiendan los peligros que puedan surgir con su uso. Los niños no deben jugar con el producto. La limpieza y el mantenimiento por parte del usuario no deben ser realizados por niños sin supervisión.
- No utilice el producto si observa algún daño.
- El fabricante/distribuidor de este producto no se responsabilizará de lesiones o daños resultantes de un montaje o uso inadecuado.
- No sumerja nunca el producto en agua o en otros líquidos.
- Mantenga el producto alejado del fuego y de superficies calientes.
- Nunca manipule o modifique el producto.
- No abra la carcasa, encargue la reparación a profesionales. Para ello, diríjase a un taller especializado. Quedan excluidas las reclamaciones de responsabilidad y de garantía en caso de reparaciones efectuadas por el cliente, de conexiones inadecuadas o de manejo inapropiado.
- La fuente de luz de este producto sólo puede ser sustituida por el fabricante o por un técnico de servicio designado por él o por una persona con cualificación similar.
- No mire directamente a la fuente de luz.



Indicaciones de seguridad para las baterías

- **¡PELIGRO DE MUERTE!** Mantenga las baterías fuera del alcance de los niños. ¡En caso de ingestión, acuda inmediatamente al médico!

- **iNOTA!** La batería no es reemplazable. Cuando esté descargada, debe desecharse el producto en su totalidad.

-  **iPELIGRO DE EXPLOSIÓN!** No recargue nunca las pilas/baterías no recargables. No cortocircuite ni abra las baterías. Puede provocar sobrecalentamiento, peligro de incendio o explosión.
- No arroje nunca las baterías al fuego o al agua.
- No exponga las baterías a esfuerzos mecánicos.
- Retire las baterías en cuanto estén descargadas o si no va a utilizar el producto durante mucho tiempo.
- No se deben utilizar juntas diferentes tipos de baterías o baterías cargadas de forma diferente.

● Riesgo de fuga de las baterías

- Evite condiciones y temperaturas extremas que puedan afectar a las baterías, p. ej. radiadores / luz solar directa.
- ¡Evite el contacto con la piel, los ojos y las mucosas! ¡En caso de contacto, limpie enseguida la zona afectada con abundante agua limpia y acuda inmediatamente a un médico!
-  **iLLEVE GUANTES DE PROTECCIÓN!** Las baterías con fugas o dañadas pueden ocasionar quemaduras al entrar en contacto con la piel. En este caso, lleve guantes de protección adecuados.
- En caso de fugas en las baterías, retírelas inmediatamente del producto para evitar daños.

● Puesta en funcionamiento



- iNOTA!** Saque el producto del embalaje y retire todos los materiales de embalaje.
- Compruebe que en la entrega del producto se incluyan todas las piezas.
- Compruebe si el producto o alguno de sus componentes presentan daños. En caso de detectar algún daño, no utilice el producto. Póngase en contacto con el distribuidor a través de la dirección del servicio postventa indicada en la sección relativa a la garantía.
- Antes de utilizar el producto por primera vez, cargue completamente la batería (véase "Cargar la batería").

● Manejo

El producto puede funcionar en diferentes modos. Los modos de funcionamiento se pueden ajustar con el botón de encendido / apagado  (ver la Fig. A).

- Pulse el botón de encendido / apagado  de la siguiente manera para cambiar entre los diferentes modos:
 - Pulsar 1 vez - luz blanca 100% (duración de iluminación: 1,5 h)
 - Pulsar 2 veces - luz blanca 50% (duración de iluminación: 3 h)
 - Pulsar 3 veces - luz intermitente
 - Pulsar 4 veces - apagado

● Colgar la lámpara de camping LED

- Mediante el gancho  puede colgar el producto en cualquier lugar adecuado. Para ello, despliegue el asa de transporte  y abra el gancho  en el interior hacia arriba (ver la Fig. D).

-  **iRIESGO DE DAÑOS!** En ningún caso cuelgue la lámpara sobre un fuego abierto o una fuente de calor, ya que esto puede dañar la

lámpara y causar lesiones.

- Puede transportar el producto fácilmente por el asa de transporte [1] (ver las Figs. A y D).

● **Cargar la batería**

La lámpara de camping LED se puede cargar de dos maneras diferentes.

La indicación de carga [3] le permite ver el estado de carga de la batería (ver la Fig. A): 30% - 60% - 100%. El primer LED comienza a parpadear en cuanto el nivel de carga de la batería es bajo.

¡NOTA! Mientras se esté cargando el producto no es posible encender la lámpara, por lo que no es posible un funcionamiento continuo.

Carga de la batería con el cable de carga micro USB



¡PELIGRO DE DESCARGA ELÉCTRICA!

Cargue el producto sólo en espacios interiores secos, ya que no puede garantizarse la protección contra salpicaduras de agua (IP44) cuando se carga la lámpara mediante el cable de carga micro USB.

- Öffnen Sie die USB-Abdeckung [6] der Abra la tapa USB [6] de la toma micro USB [7] (ver la Fig. B) y conecte el cable de carga micro USB [5] suministrado a la toma de carga micro USB [7] de la lámpara de camping LED.
- Para realizar la carga, conecte el cable de carga micro USB [5] a un adaptador de corriente con conector USB (SELV - 5 V, máx. 1 A - no incluido en el volumen de suministro).
- Enchufe el adaptador de corriente USB en la toma de corriente.
- Todos los LEDs empiezan a parpadear. La batería se carga. Cuantos más LEDs se enciendan, más cargada estará la batería.

- El tiempo de carga es de unas 3 horas.
- Una vez que se haya cargado completamente la lámpara de camping LED, se quedarán encendidos los LEDs de la indicación de carga [3].
- Una vez completada la carga, desenchufe el adaptador de corriente USB de la toma de corriente y desconecte el cable de carga USB del producto.
- Cierre la tapa de la toma USB [6] para proteger el producto de la humedad y garantizar la protección contra las salpicaduras.

Cargar la batería a través de la manivela de la dinamo

Apague el producto (véase el capítulo "Manejo") para no afectar al proceso de carga al encender el producto.

- Abra la manivela de la dinamo [8], que se encuentra en la parte inferior de la lámpara de camping LED (ver la Fig. C).
- Gire la manivela de la dinamo [8] en el sentido de las agujas del reloj para cargar la batería. Cuanto más tiempo gire la manivela, más se cargará la batería.
- Todos los LEDs empiezan a parpadear. La batería se carga. Cuantos más LEDs se enciendan, más cargada estará la batería.
- Vuelva a plegar la manivela en el hueco previsto en la carcasa en cuanto termine el proceso de carga.

● **Limpieza y almacenamiento**



¡RIESGO DE DAÑOS!

- Una limpieza inadecuada del producto puede causar que se dañe.
- No utilice productos químicos para la limpieza, ya que la superficie podría resultar dañada.
- Utilice sólo un paño seco y sin pelusas para la limpieza. Para una suciedad más intensa, humedezca ligeramente el paño.

- Cuando limpie el producto, no debe entrar en contacto con la humedad para evitar que se produzca un cortocircuito y se produzcan daños en la toma de carga micro USB [7].
- Guarde el producto en un lugar seco dentro del embalaje cuando no lo utilice.
- Para mantener la capacidad de carga, es preciso recargar la batería durante unas 2 horas cada 4 meses.

● Resolución de problemas

- = Error
- ⊙ = Causa
- = Solución

- = El producto no se enciende.
- ⊙ = El producto está apagado.
- = Pulse el botón de encendido / apagado [4] para encender el producto.

- = La luz parpadea.
- ⊙ = La batería está casi descargada.
- = Cargue la batería (ver el capítulo "Cargar la batería").

● Eliminación de residuos



Tenga en cuenta el etiquetado de los materiales de embalaje al separar los residuos. Estos se etiquetan con abreviaturas (a) y números (b) con el siguiente significado:

- 1-7: Plásticos
- 20-22: Papel y cartón
- 80-98: Materiales compuestos



Puede informarse sobre cómo desechar el producto usado en su administración local o municipal.



El embalaje se compone de materiales respetuosos con el medioambiente que se pueden eliminar en los puntos de reciclajes

locales. En este caso, el punto verde no se aplica a Alemania.



En aras de la protección del medioambiente, no deseche el producto con los residuos domésticos cuando ya no esté en uso y deposítelo convenientemente en puntos de reciclado. Para obtener información sobre los puntos de recogida y sus horarios, póngase en contacto con su administración local.

Las pilas dañadas o gastadas deben reciclarse con arreglo a la directiva 2006 / 66 / CE y sus enmiendas. Deseche las pilas y / o el producto en los puntos de recogida provistos.



¡Daños medioambientales causados por la eliminación incorrecta de las baterías!

Las baterías no deben desecharse junto con la basura doméstica. Pueden contener metales pesados*) tóxicos y están sujetas a un tratamiento especial de residuos. Las pilas y baterías recargables que no estén instaladas de forma permanente en el aparato deben retirarse y desecharse por separado antes de desechar el aparato. ¡Por favor, devuelva las pilas y las baterías sólo en estado descargado! En la medida de lo posible, utilice pilas recargables en lugar de pilas desechables.

*) Cd = cadmio, Hg = mercurio, Pb = plomo

● Garantía

Estimado/a cliente: este aparato viene con una garantía de 3 años a contar desde la fecha de compra. En el caso de que se detecten defectos en este producto, le asisten derechos legales frente al vendedor del producto. Estos derechos legales no están limitados por nuestra garantía como se

establece a continuación:

Condiciones de garantía

El período de garantía comienza con la fecha de compra. Conserve el ticket de compra original en un lugar seguro. Será necesario como comprobante de la compra. En caso de que produzca un defecto de material o de fabricación dentro de los tres años siguientes a la fecha de compra de este producto, a nuestro criterio, repararemos o reemplazaremos el producto sin cargo o le reembolsaremos el precio de compra. Esta garantía queda supeditada a la condición de que el aparato defectuoso y el comprobante de compra (ticket de compra) se presenten dentro del período de tres años y que se describa brevemente por escrito el fallo y cuándo se produjo. En caso de que el defecto quede cubierto por nuestra garantía, recibirá de vuelta el producto reparado o uno nuevo. Con la reparación o sustitución del producto no se dará comienzo a un nuevo período de garantía.

Período de garantía y reclamaciones legales por defectos

El período de garantía no se prolongará al hacer uso de ella. Esto también se aplica a los componentes sustituidos y reparados. Los daños y defectos eventualmente existentes en el momento de la compra, deben notificarse inmediatamente después de desembalarlo. Tras la conclusión del período de garantía, las reparaciones acometidas están sujetas a costes.

Alcance de la garantía

El aparato se fabricó cuidadosamente de acuerdo con estrictas directrices de calidad y se sometió a rigurosas pruebas antes de su entrega. La garantía se aplica a los materiales o defectos de fabricación. Esta garantía no se aplica a aquellos componentes del producto expuestos al desgaste normal y, por lo tanto, pueden

considerarse como piezas de desgaste o a daños en componentes frágiles como, p. ej., interruptores, baterías o que hayan sido fabricados de cristal. Esta garantía se anulará si el producto se ha dañado, ha sido mal utilizado o se han llevado trabajos inadecuados de mantenimiento. La utilización correcta del producto supone el cumplimiento exacto de todas las indicaciones contenidas en el manual de instrucciones. Se deberá evitar necesariamente cualquier uso y acción desaconsejado en el manual de instrucciones o del cual se haya advertido. El producto ha sido diseñado únicamente para uso privado, y no se debe utilizar para fines comerciales. La garantía se anulará, en caso de manejo indebido e inadecuado, uso de la fuerza y en caso de manipulaciones que no hayan sido llevadas a cabo por nuestro servicio técnico autorizado.

Tramitación de una reclamación de garantía

Para garantizar un procesamiento rápido de su solicitud, siga las siguientes

indicaciones:

- Por favor, al realizar cualquier consulta tenga a mano el ticket de compra y el número de artículo (p. ej., IAN 123456) como comprobante de compra.
- El número de artículo se puede encontrar en la placa de características del producto, en un grabado en el producto, en la portada del manual de instrucciones (abajo a la izquierda) o en la pegatina que hay en la parte trasera o inferior del producto.
- En caso de que se produzcan errores de funcionamiento y otros defectos, póngase primero en contacto con el departamento del servicio postventa mencionado a continuación por teléfono o por correo electrónico.
- A continuación, podrá enviar a portes pagados el producto registrado como defectuoso a la dirección del servicio

postventa que se le ha facilitado, adjuntando el comprobante de compra (ticket de compra) e indicando el fallo y cuándo se produjo.

● **Servicio postventa**

ES

Servicio España
Tel. : 00800 80040044
E-Mail: administration@mynetsend.de

IAN 393925_2107

Por favor, al realizar cualquier consulta tenga a mano el recibo y el número de artículo (p. ej. IAN 123456) como comprobante de compra.

Puede consultar una versión actual del manual de instrucciones en:
www.citygate24.de

Lampada da campeggio a LED

● **Introduzione**



Enhorabuena por la compra de su nuevo producto. Ha elegido un producto de alta calidad. Lea completa y detenidamente este manual de instrucciones. Este manual forma parte de este producto y contiene información esencial relativa a la puesta en funcionamiento y manejo. Observe en todo momento todas las indicaciones de seguridad. En caso de que tenga preguntas o dudas relacionadas con el manejo del producto, póngase en contacto con su distribuidor o el centro de servicio de atención al cliente. Conserve este manual en un lugar seguro y, en caso de que entregue el producto a terceros, asegúrese de incluir también el presente manual de instrucciones.

● **Legenda dei simboli utilizzati**



Leggere le istruzioni per l'uso!



Data di pubblicazione delle istruzioni per l'uso (mese/anno)



Data de produção (mês/ano)



Corrente continua



Pericolo di morte e di infortunio per bambini e infanti!



Seguire le avvertenze di sicurezza!



Attenzione! Pericolo di scossa elettrica!



Pericolo di esplosione!



Indossare guanti protettivi!



Questo simbolo significa che il prodotto funziona a bassa tensione di protezione (SELV / PELV) (classe di protezione III).

IP44



Protetto contro corpi estranei solidi dal diametro di $\geq 1,0$ mm, protetto contro gli spruzzi d'acqua



Universal Serial Bus (USB)



Smaltire l'imballaggio e il prodotto nel rispetto dell'ambiente!



Danni ambientali provocati da smaltimento errato delle batterie!



Imballaggio realizzato con mix legno certificato FSC



Con la marcatura CE, il produttore dichiara che questo prodotto è conforme alle vigenti direttive europee.

● Utilizzo conforme alla destinazione d'uso

Questo prodotto è una sorgente luminosa mobile, concepita per gli ambienti esterni e interni. Esso è stato concepito solo per l'impiego domestico privato e quindi non per usi commerciali. Il prodotto non è un giocattolo per bambini!

Un utilizzo diverso da quello descritto o non conforme alla destinazione d'uso del prodotto potrebbe causare danni materiali e lesioni alle persone. Il produttore o il rivenditore declinano qualsiasi responsabilità per danni causati da un utilizzo non conforme alla destinazione d'uso o errato.

● Dotazione

- 1 x lampada da campeggio a LED
- 1 x cavo micro USB
- 1 x istruzioni per l'uso

● Descrizione delle parti

- 1 Manico
- 2 Gancio
- 3 Indicatore di carica
- 4 Pulsante on/off
- 5 Cavo di carica micro USB
- 6 Coperchio USB
- 7 Presa di carica micro USB
- 8 Manovella della dinamo

● Dati tecnici

Numero modello:	1064
Batteria agli ioni di litio:	3,7 V $\equiv \equiv \equiv$, 1500 mAh (non sostituibile)
Tensione d'esercizio:	5 V $\equiv \equiv$, 1 A
Lampadina:	12 x LEDs, 5,5 W
Classe di protezione:	III
Tipo di protezione:	IP44

● Avvertenze di sicurezza



Avvertenze di sicurezza



⚠ ATTENZIONE!

PERICOLO DI MORTE E DI INFORTUNIO PER BAMBINI E

INFANTII! Non lasciare mai i bambini non sorvegliati in presenza del materiale di

imballaggio. Sussiste il pericolo di soffocamento a causa del materiale di imballaggio. Spesso i bambini sottovalutano i pericoli. Tenere i bambini sempre a debita distanza dal prodotto.

- L'uso del prodotto da parte di bambini di età superiore a 8 anni e di persone con ridotte capacità fisiche, sensoriali o mentali o con mancanza di esperienza e conoscenza è consentito in presenza di un tutore o qualora dette persone siano state istruite sull'uso sicuro del prodotto e abbiano compreso i pericoli che ne derivano. Il prodotto non è un giocattolo. La pulizia e la manutenzione da parte di bambini sono consentite solo sotto la supervisione di un adulto.
- Non utilizzare il prodotto qualora questo fosse danneggiato.
- Il produttore/rappresentante del presente prodotto non si assume alcuna responsabilità per le lesioni o i danni causati da un montaggio non a regola d'arte/utilizzo non conforme alla destinazione d'uso.
- Non immergere mai il prodotto in acqua o altri liquidi.
- Tenere il prodotto lontano dalle fiamme vive o dalle superfici calde.
- Non manomettere né modificare mai il prodotto.
- Non aprire la cassa, bensì fare eseguire eventuali riparazioni solo da personale qualificato. Per le riparazioni rivolgersi a specialisti. Le riparazioni fai-da-te, il collegamento non corretto oppure l'uso scorretto comportano la decadenza della responsabilità e della garanzia.
- La fonte luminosa di questo prodotto può essere sostituita solo dal produttore, da un tecnico di assistenza autorizzato o da un tecnico qualificato con analoghe competenze.
- Non rivolgere mai lo sguardo direttamente verso la fonte luminosa.



Avvertenze di sicurezza per le batterie

- **PERICOLO DI MORTE!** Conservare le batterie sempre lontano dalla portata dei bambini. In caso di ingestione consultare immediatamente un medico!
- **AVVERTENZA!** La batteria non è sostituibile. Alla fine della sua vita di servizio, l'intero prodotto deve essere smaltito.
- **PERICOLO DI ESPLOSIONE!**
 Non ricaricare mai le batterie non ricaricabili. Non cortocircuitare e/o aprire le batterie. Ne potrebbe derivare un rischio di incendio, surriscaldamento o scoppio.
- Non buttare mai le batterie nel fuoco o in acqua.
- Non sottoporre le batterie a sollecitazioni meccaniche.
- Estrarre le batterie quando sono scariche o quando il prodotto non viene utilizzato per un lungo intervallo di tempo.
- Non utilizzare mai tipologie di batterie diverse o con livello di carica diverso.

● Rischio di perdita del liquido dalle batterie

- Evitare condizioni e temperature estreme che possano ripercuotersi sulle batterie ad esempio la vicinanza a termosifoni / esposizione diretta ai raggi solari.
- Evitare il contatto della pelle, degli occhi e delle mucose con il liquido delle batterie! In caso di contatto con il liquido delle batterie, sciacquare le zone interessate con abbondante acqua pulita e rivolgersi immediatamente a un medico!
- **INDOSSARE GUANTI PROTETTIVI!**
 Le batterie danneggiate o che presentino perdite possono corrodere la pelle in caso di contatto. Pertanto, in questo caso indossare guanti protettivi adatti.

- Nel caso di perdita di liquido delle batterie, rimuoverle subito dal prodotto per evitare danneggiamenti.

● Messa in funzione

AVVERTENZA! Estrarre il prodotto dalla confezione e rimuovere il materiale di imballaggio.

- Verificare che la fornitura sia completa.
- Assicurarsi che il prodotto o le singole parti non siano danneggiate. Non usare il prodotto nel caso si riscontrino danni. Rivolgersi all'indirizzo del servizio assistenza o al rivenditore indicati nella scheda di garanzia.
- Prima di utilizzare il prodotto per la prima volta, caricare completamente la batteria (vedi "Caricamento della batteria").

● Modo d'uso

Il prodotto può funzionare in diverse modalità. Queste modalità possono essere impostate con il pulsante on/off [4] (vedi Fig. A).

- Premere il pulsante on/off [4] come indicato per passare da una modalità all'altra:
 - Premere 1 x - 100%
(durata della luce: 1,5 ore)
 - Premere 2 x - 50%
(durata della luce: 3 ore)
 - Premere 3 x - lampeggiante
 - Premere 4 x - Off

● Come agganciare la lampada da campeggio a LED

- È possibile fissare il prodotto con il gancio [2] a un qualsiasi punto idoneo. Aprire il manico [1] e quindi il gancio [2] in questo contenuto (vedi Fig. D).



PERICOLO DI DANNEGGIAMENTO!

Non agganciare mai il prodotto sopra al fuoco o a una fonte di calore perché ciò potrebbe danneggiarlo e causare lesioni alle persone.

- Il manico [1] (vedi Fig. A e D) permette di trasportare facilmente il prodotto.

● Caricamento della batteria

La lampada da campeggio a LED può essere caricata in due modi. L'indicatore di carica [3] (vedi Fig. A) visualizza lo stato di carica della batteria: 30% - 60% - 100%. Il primo LED inizia a lampeggiare non appena lo stato di carica della batteria è basso.

AVVERTENZA! Durante la procedura di carica il prodotto non si accende e quindi non è possibile farlo funzionare a ciclo continuo.

Caricamento della batteria con il cavo di carica micro USB



PERICOLO DI SCOSSA ELETTRICA!

Caricare il prodotto sono in ambienti al chiuso asciutti perché durante questa operazione con il cavo di carica micro USB non è più garantita la protezione contro gli spruzzi d'acqua (IP44).

- Aprire il coperchio USB [6] della presa micro USB [7] (vedi Fig. B) e collegare il cavo di carica micro USB [5] in dotazione con la presa micro USB [7] della lampada a campeggio a LED.
- Per il caricamento, collegare il cavo di carica micro USB [5] a un adattatore di rete USB (SELV - 5 V, max. 1 A, non in dotazione).
- Inserire la spina dell'adattatore di rete USB nella presa di corrente.
- Tutti i LED iniziano a lampeggiare. La

batteria viene caricata. Più LED rimangono accesi, maggiore è la carica della batteria.

- Il tempo di carica ammonta a ca. 3 ore.
- Dopo aver caricato completamente la lampada da campeggio a LED, i LED dell'indicatore di carica **[3]** rimangono accesi.
- Distaccare dalla presa l'adattatore di rete USB e rimuovere il cavo di carica micro USB dal prodotto.
- Chiudere il coperchio USB **[6]** in modo da proteggere il prodotto contro l'umidità e gli spruzzi d'acqua.

Caricamento della batteria con la manovella della dinamo

Spegnere il prodotto (vedi il capitolo "Modo d'uso") per non compromettere la procedura di carica con il prodotto acceso.

- Aprire la manovella della dinamo **[8]** che si trova sul lato inferiore della lampada da campeggio a LED (vedi Fig. C).
- Ruotare la manovella della dinamo **[8]** in senso orario per caricare la batteria. Più a lungo si fa girare la manovella, più lunga sarà l'autonomia della batteria.
- Tutti i LED iniziano a lampeggiare. La batteria viene caricata. Più LED rimangono accesi, maggiore è la carica della batteria.
- Richiudere la manovella nel suo apposito alloggiamento del corpo in modo da concludere la procedura di carica.

Pulizia e conservazione



PERICOLO DI DANNEGGIAMENTO!

La pulizia errata del prodotto potrebbe danneggiarlo.

- Per la pulizia non utilizzare sostanze chimiche perché potrebbero danneggiare la superficie del prodotto.
- Per la pulizia utilizzare un panno asciutto senza pelucchi. In caso di sporco più tenace, utilizzare un panno leggermente

umido.

- Durante la pulizia, la presa di carica micro USB **[7]** non deve venire a contatto con l'umidità perché diversamente si potrebbe avere un cortocircuito e danni al prodotto.
- Se il prodotto non viene utilizzato, conservarlo in un ambiente asciutto e nella sua confezione.
- Per mantenere la carica della batteria, questa deve essere ricaricata per ca. 2 ore ogni 4 mesi.

Risoluzione dei problemi

- = Guasto
- = Causa
- = Soluzione

- = Il prodotto non si accende.
- = Il prodotto è spento.
- = Premere il pulsante on/off **[4]** per accendere il prodotto.

- = La luce è tremolante.
- = La batteria è quasi scarica.
- = Caricare la batteria (vedi il capitolo "Caricamento della batteria").

Smaltimento



Osservare l'identificazione dei materiali di imballaggio per la raccolta differenziata, che sono contrassegnati da abbreviazioni (a) e da numeri (b) con il seguente significato:

- 1-7: Materie plastiche
- 20-22: Carta e cartone
- 80-98: Materiali compositi



È possibile informarsi circa le possibilità di smaltimento del prodotto usato presso la vostra amministrazione comunale o cittadina.



L'imballaggio è composto da materiali ecologici che possono

essere smaltiti presso i centri di raccolta per il riciclo presenti a livello locale. In questo caso, il Punto Verde non è applicato in Germania.



Per questioni di tutela ambientale non conferire il prodotto usato insieme ai rifiuti domestici, ma provvedere al suo corretto smaltimento. Presso l'amministrazione competente è possibile ricevere informazioni circa i centri di raccolta e i relativi orari di apertura.

Le batterie guaste o esauste devono essere riciclate ai sensi della Direttiva 2006/66/CE e relative modifiche. Conferire le batterie e / o il prodotto presso i centri di raccolta indicati.



Danni ambientali causati dall'errato smaltimento delle batterie!

Le batterie non devono essere conferite insieme ai rifiuti domestici. Esse possono contenere metalli pesanti*) nocivi e sono soggetti al trattamento previsto per i rifiuti speciali. Le batterie e le pile che non sono montate in modo fisso nel dispositivo devono essere rimosse e smaltite separatamente. Conferire batterie e pile solo quando sono scariche! Se possibile, utilizzare le batterie al posto delle pile monouso.

*) contrassegnate con: Cd = cadmio, Hg = mercurio, Pb = piombo

● Garanzia

Gentile cliente, questo dispositivo è coperto da una garanzia di 3 anni a partire dalla data di acquisto. In caso di difetti del prodotto, l'acquirente può far valere i propri diritti previsti per legge nei confronti del venditore. Detti diritti previsti per legge non vengono limitati in alcun modo dalla garanzia di seguito riportata.

Condizioni di garanzia

Il periodo di garanzia decorre dalla data di acquisto. Si invia a conservare lo scontrino di acquisto originale in buone condizioni. Questo servirà come giustificativo dell'avvenuto acquisto. Se entro tre anni dalla data di acquisto di questo prodotto, viene riscontrato un difetto di materiale o di fabbricazione, ci impegnano - a nostra esclusiva discrezione - a riparare o sostituire gratuitamente il prodotto. La copertura della garanzia è valida se entro il termine dei tre anni è possibile presentare il dispositivo difettoso e il documento di acquisto (scontrino) e se viene spiegato per iscritto la tipologia del difetto e quando si è manifestato. Se il difetto è coperto dalla nostra garanzia, riceverà il prodotto riparato o uno nuovo sostitutivo. La riparazione o la sostituzione del prodotto non rappresentano l'inizio di un nuovo periodo di garanzia.

Durata della garanzia e reclami per difetti dei prodotti previsti dalla legge

La durata della garanzia non viene prolungata dalla prestazione prevista dalle condizioni di garanzia. Ciò vale anche per i componenti sostituiti o riparati. Consigliamo di comunicare i danni o i difetti presenti al momento dell'acquisto, immediatamente dopo aver disimballato il prodotto. Alla scadenza del periodo di garanzia, tutte le nuove riparazioni saranno a carico del cliente.

Copertura della garanzia

Il dispositivo è stato realizzato secondo severe direttive di qualità e ed è stato accuratamente controllato prima della consegna. La prestazione in garanzia vale per difetti di materiale e per difetti di fabbricazione. La presente garanzia non si estende a parti del prodotto soggette a normale usura e che pertanto possono essere considerate parti soggette a usura o a danni a parti fragili, come ad es.

interruttore, batterie, o parti realizzate in vetro. La garanzia decade in caso di danneggiamento del prodotto, di utilizzo o di manutenzione scorretti. Per un utilizzo conforme alla destinazione d'uso del prodotto è importante rispettare alla lettera le istruzioni per l'uso. Le destinazioni d'uso non conformi e le operazioni sconsigliate o evidenziate nelle istruzioni per l'uso devono essere evitate. Il prodotto è stato concepito esclusivamente per l'utilizzo privato e non commerciale. L'utilizzo improprio o errato, forzature o interventi non autorizzata dalla nostra filiale di assistenza autorizzata fanno decadere la garanzia.

Procedura in caso di reclamo di garanzia

Per consentire l'evasione rapida del suo reclamo, invitiamo a seguire la procedura sotto

Avvertenza:

- Per qualsiasi richiesta si invita a conservare lo scontrino e il codice dell'articolo (ad es. IAN 123456) da esibire come prova d'acquisto.
- Il codice dell'articolo è leggibile sulla targhetta del prodotto, stampigliato su questo, sulla copertina delle istruzioni (in basso a sinistra) o sull'adesivo applicato sul retro o il fondo del prodotto stesso.
- In caso di anomalie di funzionamento o di altri difetti, è importante contattare telefonicamente o per e-mail il servizio assistenza riportato sotto.
- Un prodotto difettoso può essere spedito gratuitamente all'indirizzo del servizio assistenza, corredato di documento di acquisto (scontrino), di una descrizione scritta del difetto e quando questo si è verificato.

● **Assistenza**



Assistenza Italia
Tel. : 00800 80040044
E-Mail: administration@mynetsend.de



Assistenza Malta
Tel. : 00800 80040044
E-Mail: administration@mynetsend.de

IAN 393925_2107

Per qualsiasi richiesta si prega di conservare lo scontrino e il codice dell'articolo (ad es. IAN 123456) da esibire come prova d'acquisto.

La versione aggiornata delle istruzioni per l'uso è disponibile nel sito:
www.citygate24.de

LED-Campinglampe

● Einleitung



Wir beglückwünschen Sie zum Kauf Ihres neuen Produkts. Sie haben sich damit für ein hochwertiges Produkt entschieden. Bitte lesen Sie diese Bedienungsanleitung vollständig und sorgfältig durch. Diese Anleitung gehört zu diesem Produkt und enthält wichtige Hinweise zur Inbetriebnahme und Handhabung. Beachten Sie immer alle Sicherheitshinweise. Sollten Sie Fragen haben oder unsicher in Bezug auf die Handhabung des Produkts sein, setzen Sie sich bitte mit Ihrem Händler oder der Servicestelle in Verbindung. Bewahren Sie diese Anleitung bitte sorgfältig auf und geben Sie sie ggf. an Dritte weiter.

● Zeichenerklärung



Bedienungsanleitung lesen!



Ausgabedatum der Bedienungsanleitung (Monat/Jahr)



Herstellungsdatum (Monat/Jahr)



Gleichspannung



Lebens- und Unfallgefahr für Kleinkinder und Kinder!



Warn- und Sicherheitshinweise beachten!



Explosionsgefahr!



Warnung! Stromschlaggefahr!



Schutzhandschuhe tragen!

IP44

Geschützt gegen feste Fremdkörper mit Durchmesser $\geq 1,0$ mm, spritzwassergeschützt



Dieses Symbol bedeutet, dass das Produkt mit Schutzkleinspannung (SELV / PELV) arbeitet (Schutzklasse III).



Universal Serial Bus (USB)



Entsorgen Sie Verpackung und Produkt umweltgerecht!



Umweltschäden durch falsche Entsorgung der Batterien / Akkus!



Verpackung aus FSC-zertifiziertem Mix-Holz



Mit der CE-Kennzeichnung bestätigt der Hersteller, dass dieses Produkt den geltenden europäischen Richtlinien entspricht.

● Bestimmungsgemäße Verwendung

Dieses Produkt ist als mobile Lichtquelle für den Außen- und Innenbereich vorgesehen. Dieses Produkt ist nur für den Einsatz in privaten Haushalten vorgesehen und für gewerbliche Zwecke nicht geeignet. Das Produkt ist kein Kinderspielzeug! Eine andere Verwendung als zuvor beschrieben oder eine Veränderung des Produkts ist nicht zulässig und kann zu Sachschäden oder sogar zu Personenschäden führen. Der Hersteller oder Händler übernimmt keine Haftung für Schäden, die durch nicht bestimmungsgemäßen oder falschen Gebrauch entstanden sind.

● Lieferumfang

- 1 x LED-Campinglampe
- 1 x Mikro-USB-Kabel
- 1 x Bedienungsanleitung

● Teilebeschreibung

- 1 Tragegriff
- 2 Haken
- 3 Lade-Indikationsanzeige
- 4 Ein-/Aus-Knopf
- 5 Mikro-USB-Ladekabel
- 6 USB-Abdeckung
- 7 Mikro-USB-Ladebuchse
- 8 Dynamo-Kurbelgriff

● Technische Daten

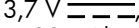
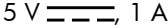
Modellnummer: 1064
3,7 V 
Li-Ion-Akku: 1500 mAh
(nicht austauschbar)
Betriebsspannung: 5 V , 1 A
Leuchtmittel: 12 x LEDs, 5,5 W
Schutzklasse: III
Schutzart: IP44

● Sicherheitshinweise



Sicherheitshinweise



▲ WARNUNG!

LEBENS- UND UNFALLGEFAHR FÜR KLEINKINDER UND

KINDER! Lassen Sie Kinder niemals unbeaufsichtigt mit dem Verpackungsmaterial. Es besteht Erstickungsgefahr durch Verpackungsmaterial. Kinder unterschätzen häufig die Gefahren. Halten Sie Kinder stets vom Produkt fern.

- Dieses Produkt kann von Kindern ab 8 Jahren und darüber sowie von Personen mit verringerten physischen, sensorischen oder mentalen Fähigkeiten oder Mangel an Erfahrung und Wissen benutzt werden, wenn sie beaufsichtigt oder bezüglich des sicheren Gebrauchs des Produkts unterwiesen wurden und die daraus

- resultierenden Gefahren verstehen. Kinder dürfen nicht mit dem Produkt spielen. Reinigung und Benutzerwartung dürfen nicht von Kindern ohne Beaufsichtigung durchgeführt werden.
- Verwenden Sie das Produkt nicht, wenn Sie irgendwelche Beschädigungen feststellen.
- Der Hersteller/Vertreiber dieses Produkts übernimmt keine Verantwortung für Verletzungen oder Schäden, die als Folge unsachgemäßer Montage/unsachgemäßen Gebrauchs entstehen.
- Tauchen Sie das Produkt nicht in Wasser oder andere Flüssigkeiten.
- Halten Sie das Produkt von offenem Feuer und heißen Flächen fern.
- Manipulieren oder verändern Sie niemals das Produkt.
- Öffnen Sie das Gehäuse nicht, sondern überlassen Sie die Reparatur Fachkräften. Wenden Sie sich dazu an eine Fachwerkstatt. Bei eigenständig durchgeführten Reparaturen, unsachgemäßem Anschluss oder falscher Bedienung sind Haftungs- und Garantieansprüche ausgeschlossen.
- Die Lichtquelle dieses Produktes darf nur vom Hersteller oder einem von ihm beauftragten Servicetechniker oder einer vergleichbar qualifizierten Person ersetzt werden.
- Nicht direkt in die Lichtquelle hineinschauen.



Sicherheitshinweise für Akkus

- **LEBENSGEFAHR!** Bewahren Sie Akkus außerhalb der Reichweite von Kindern auf. Suchen Sie im Falle eines Verschluckens sofort einen Arzt auf!
- **HINWEIS!** Der Akku ist nicht austauschbar. Wenn er verbraucht ist, muss das gesamte Produkt entsorgt werden.
- **EXPLOSIONSGEFAHR!** Laden Sie nicht aufladbare Batterien



niemals wieder auf. Schließen Sie Akkus nicht kurz und/oder öffnen Sie diese nicht. Überhitzung, Brandgefahr oder Platzen können die Folge sein.

- Werfen Sie Akkus niemals ins Feuer oder Wasser.
- Setzen Sie Akkus keiner mechanischen Belastung aus.
- Entnehmen Sie die Akkus, sobald sie leer sind oder wenn Sie das Produkt für längere Zeit nicht benutzen.
- Ungleiche Akkutypen oder unterschiedlich geladene Akkus dürfen nicht zusammen verwendet werden.
- Laden Sie den Akku bei normaler Raumtemperatur (ca. 20°C) auf.

● Risiko des Auslaufens von Akkus

- Vermeiden Sie extreme Bedingungen und Temperaturen, die auf Akkus einwirken können, z. B. auf Heizkörpern/ direkte Sonneneinstrahlung.
- Vermeiden Sie den Kontakt mit Haut, Augen und Schleimhäuten! Spülen Sie bei Kontakt mit Akkusäure die betroffenen Stellen sofort mit reichlich klarem Wasser und suchen Sie umgehend einen Arzt auf!

-  **SCHUTZHANDSCHUHE TRAGEN!** Ausgelaufene oder beschädigte Akkus können bei

Berührung mit der Haut Verätzungen verursachen. Tragen Sie deshalb in diesem Fall geeignete Schutzhandschuhe.

- Im Falle eines Auslaufens der Akkus entfernen Sie diese sofort aus dem Produkt, um Beschädigungen zu vermeiden.

● Inbetriebnahme

HINWEIS! Nehmen Sie das Produkt aus der Verpackung und entfernen Sie sämtliche Verpackungsmaterialien.

- Prüfen Sie, ob die Lieferung vollständig ist.
- Prüfen Sie, ob das Produkt oder die

Einzelteile Schäden aufweisen. Ist dies der Fall, benutzen Sie das Produkt nicht. Wenden Sie sich über die im Garantieteil angegebene Serviceadresse an den Inverkehrbringer.



- Bevor Sie das Produkt das erste Mal verwenden, laden Sie bitte den Akku vollständig auf (siehe „Akku aufladen“).

● Bedienung

Das Produkt kann in verschiedenen Modi betrieben werden. Diese können mit dem Ein-/Aus-Knopf  (siehe Abb. A) eingestellt werden.

- Drücken Sie den Ein-/Aus-Knopf  wie folgt, um zwischen den Modi zu wechseln:
 - 1 x Drücken - 100 % (Leuchtdauer: 1,5 h)
 - 2 x Drücken - 50% (Leuchtdauer: 3 h)
 - 3 x Drücken - Blinklicht
 - 4 x Drücken - Aus

● LED-Campinglampe aufhängen

- Sie können das Produkt mittels des Haken  an einem beliebigen, dafür geeigneten Platz aufhängen. Klappen Sie dafür den Tragegriff  aus und klappen den darin befindlichen Haken  nach oben (siehe Abb. D).

 **BESCHÄDIGUNGSGEFAHR!** Hängen Sie das Produkt nicht über offenem Feuer oder Hitzequellen auf, da dieses zur Beschädigung des Produktes und zu Verletzungen führen kann.

- Mit dem Tragegriff  (siehe Abb. A und D) können Sie das Produkt leicht tragen.

● Akku aufladen

Sie haben die Möglichkeit, die LED-Campinglampe über zwei verschiedene Arten aufzuladen.

Die Lade-Indikationsanzeige  (siehe Abb.

A) zeigt Ihnen den Ladezustand des Akkus an: 30% - 60% - 100%. Die erste LED fängt an zu blinken, sobald der Akkustand niedrig ist. **HINWEIS!** Während des Ladevorgangs lässt sich das Produkt nicht einschalten, somit ist ein Dauerbetrieb nicht möglich.

Akku über Mikro-USB-Ladekabel aufladen



STROMSCHLAGGEFAHR!

Laden Sie das Produkt nur in trockenen Innenräumen auf, da beim Laden per Mikro-USB-Ladekabel der Spritzwasserschutz (IP44) nicht mehr gewährleistet werden kann.

- Öffnen Sie die USB-Abdeckung [6] der Mikro-USB-Buchse [7] (siehe Abb. B) und verbinden Sie das mitgelieferte Mikro-USB-Ladekabel [5] mit der Mikro-USB-Ladebuchse [7] der LED-Campinglampe.
- Zum Aufladen das Mikro-USB-Ladekabel [5] mit einem USB-Netzadapter (SELV - 5 V, max. 1 A, nicht im Lieferumfang enthalten) verbinden.
- Stecken Sie den USB-Netzadapter in die Steckdose.
- Alle LEDs fangen an zu blinken. Der Akku wird aufgeladen. Je mehr LEDs permanent leuchten, desto voller ist der Akku geladen.
- Die Ladezeit beträgt ca. 3 Stunden.
- Sobald die LED-Campinglampe vollständig geladen ist, leuchten die LEDs der Lade-Indikationsanzeige [3] durchgehend.
- Ziehen Sie den USB-Netzadapter aus der Steckdose und trennen Sie das USB-Ladekabel vom Produkt.
- Schließen Sie die USB-Abdeckung [6], um das Produkt vor Feuchtigkeit zu schützen und den Spritzwasserschutz zu gewährleisten.

Akku aufladen über Dynamo-Kurbel

Schalten Sie das Produkt aus (siehe Kapitel „Bedienung“), um den Ladevorgang durch

das Einschalten des Produkts nicht zu beeinträchtigen.

- Klappen Sie den Dynamo-Kurbelgriff [8], welcher sich an der Unterseite der LED-Campinglampe befindet, heraus (siehe Abb. C).
- Drehen Sie den Dynamo-Kurbelgriff [8] im Uhrzeigersinn, um den Akku aufzuladen. Je länger Sie drehen, desto mehr wird der Akku geladen.
- Alle LEDs fangen an zu blinken. Der Akku wird aufgeladen. Je mehr LEDs permanent leuchten, desto voller ist der Akku geladen.
- Klappen Sie die Kurbel wieder in die dafür vorgesehene Einbuchtung im Gehäuse, sobald der Ladevorgang abgeschlossen ist.

● Reinigung und Lagerung



BESCHÄDIGUNGSGEFAHR!

Unsachgemäßes Reinigen des Produktes kann zu Beschädigungen führen.

- Verwenden Sie zur Reinigung keine Chemikalien, die Oberfläche könnte beschädigt werden.
- Verwenden Sie zur Reinigung nur ein trockenes, fusselfreies Tuch. Bei stärkeren Verschmutzungen feuchten Sie das Tuch leicht an.
- Die Mikro-USB-Ladebuchse [7] darf beim Reinigen nicht mit Feuchtigkeit in Berührung kommen, um einen Kurzschluss und Beschädigungen zu vermeiden.
- Bewahren Sie das Produkt bei Nichtgebrauch an einem trockenen Ort in der Verpackung auf.
- Zur Erhaltung der Ladekapazität muss der Akku ca. alle 4 Monate für ca. 2 Stunden aufgeladen werden.

● Fehlerbehebung

- = Fehler
- ⦿ = Ursache
- = Lösung

- = Das Produkt schaltet nicht ein.
- ⦿ = Das Produkt ist ausgeschaltet.
- = Drücken Sie den Ein-/Aus-Knopf 4, um das Produkt einzuschalten.

- = Das Licht flackert.
- ⦿ = Der Akku ist fast entladen.
- = Laden Sie den Akku auf (siehe Kapitel „Akku aufladen“).

● **Entsorgung**



Beachten Sie die Kennzeichnung der Verpackungsmaterialien bei der Abfalltrennung, diese sind gekennzeichnet mit Abkürzungen (a) und Nummern (b) mit folgender Bedeutung:

- 1–7: Kunststoffe
- 20–22: Papier und Pappe
- 80–98: Verbundstoffe



Möglichkeiten zur Entsorgung des ausgedienten Produkts erfahren Sie bei Ihrer Gemeinde- oder Stadtverwaltung.



Werfen Sie Ihr Produkt, wenn es ausgedient hat, im Interesse des Umweltschutzes nicht in den Hausmüll, sondern führen Sie es einer fachgerechten Entsorgung zu. Über Sammelstellen und deren Öffnungszeiten können Sie sich bei Ihrer zuständigen Verwaltung informieren.

Defekte oder verbrauchte Akkus müssen gemäß Richtlinie 2006/66/EG und deren Änderungen recycelt werden. Geben Sie Akkus und/oder das Produkt über die angebotenen Sammeleinrichtungen zurück.



Umweltschäden durch falsche Entsorgung der Akkus!

Akkus dürfen nicht über den Hausmüll entsorgt werden. Sie können giftige Schwermetalle enthalten und

unterliegen der Sondermüllbehandlung. Batterien und Akkus, die nicht fest im Gerät verbaut sind, müssen vor der Entsorgung entfernt und separat entsorgt werden. Batterien und Akkus bitte nur in entladenerem Zustand abgeben! Verwenden Sie wenn möglich Akkus anstelle von Einwegbatterien. *) gekennzeichnet mit: Cd = Kadmium, Hg = Quecksilber, Pb = Blei

Zur Demontage der Akkus sowie LEDs finden Sie eine Anleitung auf unserer Homepage: www.citygate24.de

● **Garantie**

Sehr geehrte Kundin, sehr geehrter Kunde, Sie erhalten auf dieses Gerät 3 Jahre Garantie ab Kaufdatum. Im Falle von Produktmängeln stehen Ihnen gegenüber dem Verkäufer des Produkts gesetzliche Rechte zu. Diese gesetzlichen Rechte werden durch unsere im Folgenden dargestellten Garantiebedingungen nicht eingeschränkt.

Garantiebedingungen

Die Garantiefrist beginnt mit dem Kaufdatum. Bitte bewahren Sie den Original Kassenbon gut auf. Dieser wird als Nachweis für den Kauf benötigt. Tritt innerhalb von drei Jahren ab dem Kaufdatum dieses Produkts ein Material- oder Fabrikationsfehler auf, wird das Produkt von uns – nach unserer Wahl – für Sie kostenlos repariert, ersetzt, oder der Kaufpreis erstattet. Diese Garantieleistung setzt voraus, dass innerhalb der Drei-Jahres-Frist das defekte Gerät und der Kaufbeleg (Kassenbon) vorgelegt und schriftlich kurz beschrieben wird, worin der Mangel besteht und wann er aufgetreten ist. Wenn der Defekt durch unsere Garantie gedeckt wird, erhalten Sie das reparierte oder ein neues Produkt zurück. Mit Reparatur oder Austausch des Produkts beginnt kein neuer Garantiezeitraum.

Garantiezeit und gesetzliche Mängelansprüche

Die Garantiezeit wird durch die Gewährleistung nicht verlängert. Dies gilt auch für ersetzte und reparierte Teile. Eventuell schon beim Kauf vorhandene Schäden und Mängel müssen sofort nach dem Auspacken gemeldet werden. Nach Ablauf der Garantiezeit anfallende Reparaturen sind kostenpflichtig.

Garantieumfang

Das Gerät wurde nach strengen Qualitätsrichtlinien sorgfältig produziert und vor Anlieferung gewissenhaft geprüft. Die Garantieleistung gilt für Material- oder Fabrikationsfehler. Diese Garantie erstreckt sich nicht auf Produktteile, die normaler Abnutzung ausgesetzt sind und daher als Verschleißteile angesehen werden können oder auf Beschädigungen an zerbrechlichen Teilen, z. B. Schalter, Akkus oder aus Glas gefertigte Teile. Diese Garantie verfällt, wenn das Produkt beschädigt, nicht sachgemäß benutzt oder gewartet wurde. Für eine sachgemäße Benutzung des Produkts sind alle in der Bedienungsanleitung aufgeführten Anweisungen genau einzuhalten. Verwendungszwecke und Handlungen, von denen in der Bedienungsanleitung abgeraten oder vor denen gewarnt wird, sind unbedingt zu vermeiden. Das Produkt ist lediglich für den privaten und nicht für den gewerblichen Gebrauch bestimmt. Bei missbräuchlicher und unsachgemäßer Behandlung, Gewaltanwendung und bei Eingriffen, die nicht von unserer autorisierten Service-Niederlassung vorgenommen wurden, erlischt die Garantie.

Abwicklung im Garantiefall

Um eine schnelle Bearbeitung Ihres Anliegens zu gewährleisten, folgen Sie bitte den folgenden **Hinweisen**:

Bitte halten Sie für alle Anfragen den

Kassenbon und die Artikelnummer (z. B. IAN 123456) als Nachweis für den Kauf bereit.

- Die Artikelnummer entnehmen Sie bitte dem Typenschild am Produkt, einer Gravur am Produkt, dem Titelblatt Ihrer Anleitung (unten links) oder dem Aufkleber auf der Rück- oder Unterseite des Produktes.
- Sollten Funktionsfehler oder sonstige Mängel auftreten, kontaktieren Sie zunächst die nachfolgend benannte Service-Abteilung telefonisch oder per E-Mail.
- Ein als defekt erfasstes Produkt können Sie dann unter Beifügung des Kaufbelegs (Kassenbon) und der Angabe, worin der Mangel besteht und wann er aufgetreten ist, für Sie portofrei an die Ihnen mitgeteilte Service-Anschrift übersenden.

● Service

DE

Service Deutschland
Tel.: 00800 80040044
E-Mail: administration@mynetsend.de

AT

Service Österreich
Tel.: 00800 80040044
E-Mail: administration@mynetsend.de

CH

Service Schweiz
Tel.: 00800 80040044
E-Mail: administration@mynetsend.de

IAN 393925_2107

Bitte halten Sie für alle Anfragen den Kassenbon und die Artikelnummer (z. B. IAN 123456) als Nachweis für den Kauf bereit.

Eine aktuelle Version der Bedienungsanleitung finden Sie unter: www.citygate24.de



citygate24 GmbH

Lange Mühren 1
20095 Hamburg
GERMANY

 11/2021
Model No.: 1064

 04/2022

IAN 393925_2107

5 